



СДЕЛАНО
В РОССИИ



EAC

ПАСПОРТ

Светильники ДКУ63

1. НАЗНАЧЕНИЕ ИЗДЕЛИЯ

1.1. Светильники серии ДКУ63 (далее - светильники) устанавливаются на консольные кронштейны, опоры парковые. Диаметр кронштейна (опоры) 42-76 мм. Узел крепления светильника имеет возможность регулирования угла наклона от -15 градусов до +15 градусов.

2. ТЕХНИЧЕСКИЕ ХАРАКТЕРИСТИКИ

2.1. Светильники рассчитаны для работы в сетях переменного тока с номинальным напряжением 220 В $\pm 10\%$, частоты 50 Гц. Качество электроэнергии должно соответствовать требованиям ГОСТ 32144-2013.

2.2. Светильники соответствуют климатическому исполнению У, категория размещения 1 по ГОСТ 15150-69.

2.3. Степень защиты IP66 по ГОСТ IEC 60598-1-2017.

2.4. Расшифровка условного обозначения светильника:

Первая буква - тип источника света:

"Д" - светодиодный.

Вторая буква - способ установки светильника:

"К" - консольный.

Третья буква - основное назначение:

"У" - уличный.

63 - номер серии светильника.

60, 100, 120, 150, 180, 200 - номинальная мощность светильника, Вт.

Трехзначные цифры, означающие номер модификации, расшифровываются:

Вторая цифра - тип управления светильником:

0 - драйвер без возможности управления;

1 - драйвер с возможностью управления (1-10 В).

Третья цифра:

2- с повышенной световой отдачей

У1 - климатическое исполнение и категория размещения.

2.5. Класс защиты от поражения электрическим током I по ГОСТ 12.2.007.0-75.

2.6. Светильники предназначены для эксплуатации в атмосферах типов I и II с содержанием коррозионно-активных агентов по ГОСТ 15150-69 п. 3.14.

2.7. Основные параметры светильников приведены в таблице 1.

Таблица 1

Тип светильника	Модификация	Класс светораспределения*	Тип кривой силы света*	Время стабилизации параметров, мин	Фактическая мощность, Вт	Коррелированная цветовая температура, К	Световой поток, лм	Световая отдача, лм/Вт	Класс энергоэффективности
ДКУ63-60-002	Favorit 750	П	Ш	30	5000		9000	150	A++
ДКУ63-100-002	Favorit 750						13500		
ДКУ63-120-002	Favorit 750						18000		
ДКУ63-150-002	Favorit 750						22500		
ДКУ63-180-002	Favorit 750						27000		
ДКУ63-200-002	Favorit 750						30000		

* по ГОСТ 34819-2021

Примечания:

- Допустимое отклонение величины потребляемой мощности светильника не превышает 10% по верхней границе номинального значения.
- Допустимое отклонение величины светового потока светильника не превышает 10% по нижней границе номинального значения.
- Допустимое отклонение величины световой отдачи светильника не превышает 20% по нижней границе номинального значения.
- Допустимое отклонение индекса цветопередачи не превышает 3 единицы в сторону уменьшения.

2.8. Индекс цветопередачи Ra 70.

2.9. Коэффициент мощности светильников не менее 0,97.

2.10. Коэффициент пульсаций светового потока, %, не более - 5.

2.11. Габаритные размеры и масса светильников приведены в таблице 2. Внешний вид светильника приведен в приложении А.

Таблица 2

Обозначение типа	Модификация	Размеры, мм, не более				Масса, кг, не более
		L	L1	B	H	
ДКУ63-60-002	Favorit 750	697	581	307	108	6,5
ДКУ63-100-002	Favorit 750				120	7,5
ДКУ63-120-002	Favorit 750					
ДКУ63-150-002	Favorit 750	790	674		122	9,5
ДКУ63-180-002	Favorit 750					
ДКУ63-200-002	Favorit 750					

2.12. Пусковые токи источника питания светильника приведены в таблице 3.

Таблица 3

Обозначение типа	Модификация	Тип аппарата	Максимальное количество светильников, шт.	Пусковой ток I_{peak} , А	Длительность пускового тока Δt , мкс
ДКУ63-60-002	Favorit 750	С16	31	60	138
ДКУ63-100-002			7	50	854
ДКУ63-120-002			6	51	736
ДКУ63-150-002			8	50	854
ДКУ63-180-002			7	65,5	912
ДКУ63-200-002					

3. УСТРОЙСТВО

3.1. Общий вид светильников приведен в приложении А.

3.2. Светильники серии ДКУ63 состоят из корпуса, с установленными светодиодными модулями, защитного стекла, кронштейна узла крепления.

4. УКАЗАНИЕ МЕР БЕЗОПАСНОСТИ

4.1. Установку и демонтаж светильника производить только **при отключенном напряжении питающей сети.**

4.2. Светильник должен эксплуатироваться с эффективным заземлением, выполненным в соответствии с действующими правилами монтажа электроустановок

4.3. По окончании срока службы светильников необходима их замена, при утилизации светильников необходимо разделить детали светильников по видам материала и в установленном порядке сдать в организации "вторсырья".

5. ПОДГОТОВКА ИЗДЕЛИЯ К РАБОТЕ И ТЕХНИЧЕСКОЕ ОБСЛУЖИВАНИЕ

5.1. Эксплуатация светильника проводится в соответствии с "Правилами технической эксплуатации электроустановок потребителей".

5.2. Распакуйте светильник и проверьте комплектность согласно паспорта.

5.3. Перед установкой светильника отстегните защёлки и откройте крышку, пропустите сетевой провод через трубу узла крепления светильника.

5.4. Установите светильник в рабочее положение, заверните болты.

5.5. Присоедините сетевые провода к клеммной колодке (коннектору) согласно схеме электрической (приложение А).

ВНИМАНИЕ! Во избежание преждевременного выхода из строя светодиодов необходимо выключатель светильника устанавливать в разрыв фазного провода.

5.6. Закройте крышку и застегните защёлки

6. КОМПЛЕКТНОСТЬ

6.1. В комплект поставки входит:

1. Светильник - 1 шт.
2. Ящик упаковочный - 1 шт.
3. Паспорт - 1 шт.

7. СВИДЕТЕЛЬСТВО О ПРИЕМКЕ

7.1. Светильник соответствует требованиям ТУ 3461-051-05014337-2012 и требованиям ТР ТС и ТР ЕАЭС и признан годным к эксплуатации.

Дата выпуска" ____ " _____ 202 г.

Штамп ОТК

Упаковку произвел

Сертифицировано.

8. ТРАНСПОРТИРОВАНИЕ И ХРАНЕНИЕ

8.1. Светильники должны храниться в сухих, проветриваемых помещениях. В воздухе помещений не должно быть кислотных, щелочных и других примесей вызывающих коррозию.

8.2. Светильники должны транспортироваться автотранспортом, железно-дорожным транспортом в крытых вагонах и универсальных контейнерах.

9. ГАРАНТИЙНЫЕ ОБЯЗАТЕЛЬСТВА

9.1. Завод-изготовитель гарантирует нормальную работу светильника в течение 60 месяцев со дня его изготовления, при соблюдении условий эксплуатации, транспортирования и хранения, **указаний мер безопасности установленных в технических условиях и в настоящем паспорте. Гарантийные обязательства не распространяются на изменение цвета окрашенных и изготовленных из полимерных материалов деталей светильников в процессе эксплуатации.**

9.2. Срок службы светильников составляет 12 лет.

9.3. Завод не возмещает ущерб за дефекты:

- появившиеся по истечении гарантийного срока;
- появившиеся во время гарантийного срока в результате нарушения правил эксплуатации, сборки или разборки, небрежного хранения, транспортирования, нарушения норм складирования и указаний мер безопасности.

9.4. Одним из обязательных условий признания случая гарантийным является наличие на светильнике идентификационных обозначений по наименованию и дате изготовления, а также паспорта.

9.5. В случае обнаружения неисправности светильника следует его обесточить, демонтировать и обратиться на завод-изготовитель по адресу: Российская Федерация 431890, Республика Мордовия, Ардатовский район,

р.п. Тургенево, ул. Заводская 73, АО "Ардатовский светотехнический завод".

Код 83431. Тел/ФАКС 21-009, 21-010.

E-mail: mirsveta@astz.ru Web. www.astz.ru

*В связи с постоянными усовершенствованиями светильников, завод-изготовитель оставляет за собой право на изменение их конструктивных особенностей без предварительного уведомления.

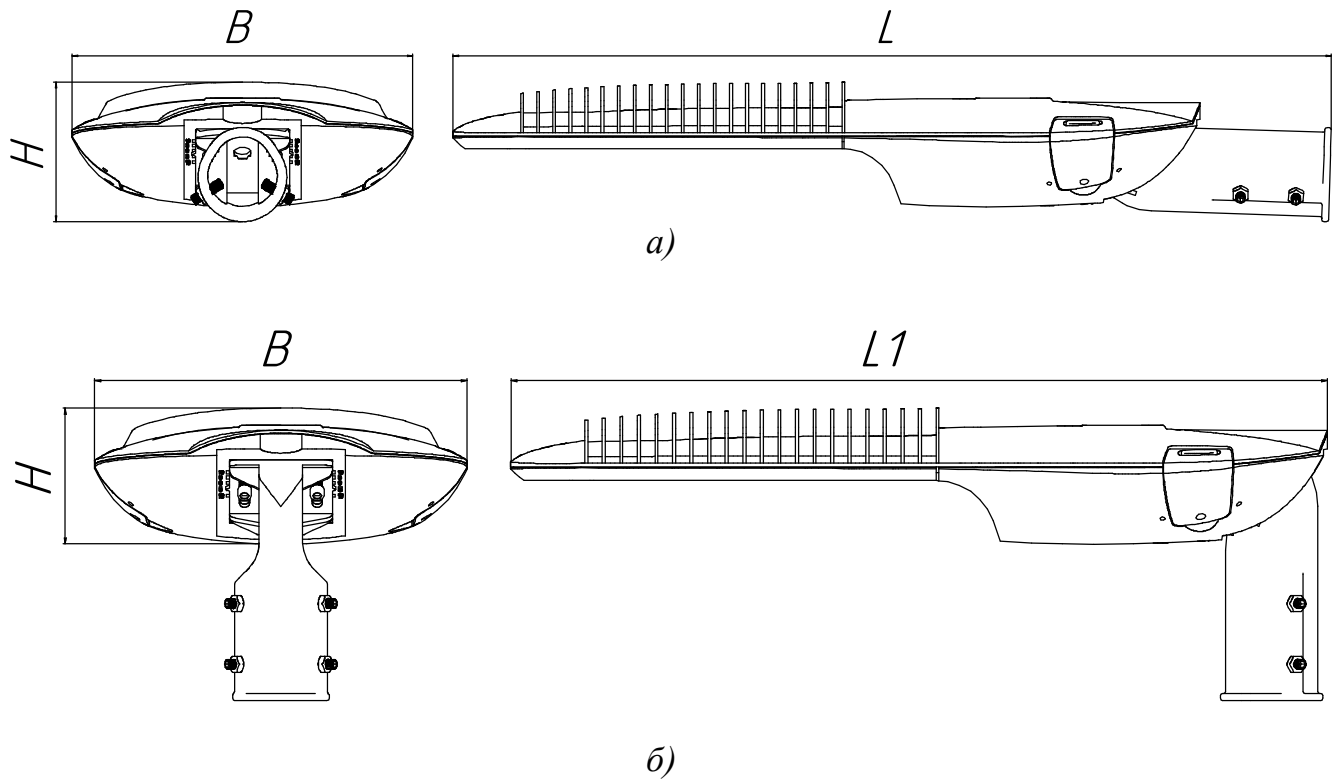

Рисунок 1 - Внешний вид и габариты светильников серии ДКУ63 (а - установка на Г-образный кронштейн; б - на торшерную опору).

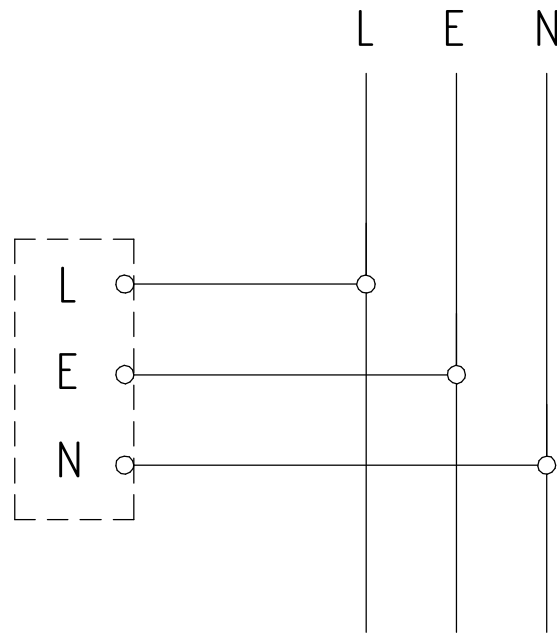

Рисунок 2 - Схема подключения к сети светильников ДКУ63