

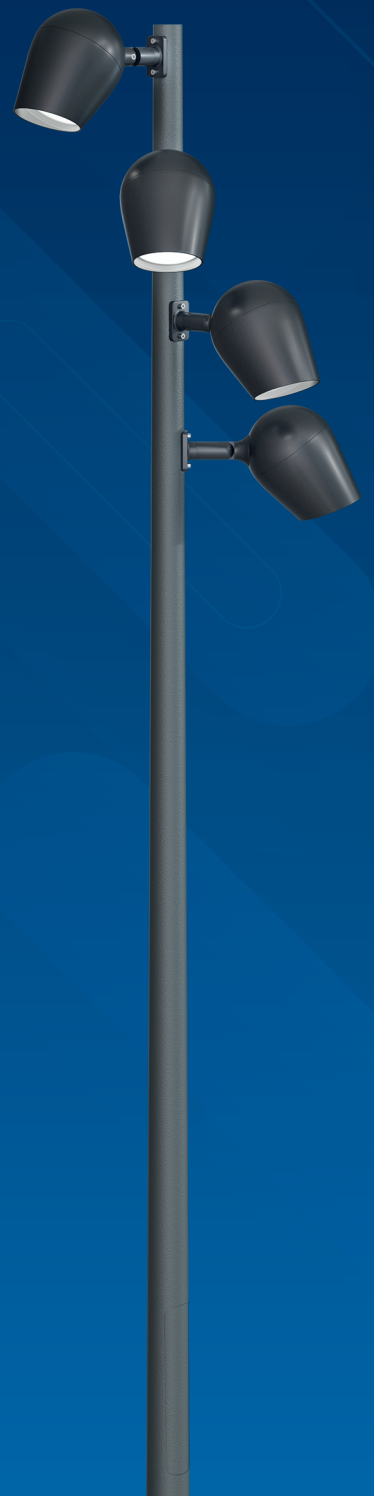

СВЕТОВЫЕ  
ИННОВАЦИОННЫЕ  
СИСТЕМЫ



АРДАТОВСКИЙ  
СВЕТОТЕХНИЧЕСКИЙ ЗАВОД



# Опоры освещения

КАТАЛОГ 2026

ВЕРСИЯ 2.0

## Свет – это система. И в этой системе важен каждый элемент

С 1949 года Ардатовский светотехнический завод (АО «АСТЗ») создаёт решения для освещения городской среды, промышленных объектов и общественных пространств. За десятилетия работы сформирована глубокая инженерная экспертиза и комплексный подход к проектированию освещения.

Развитие городской инфраструктуры и рост требований к качеству и надёжности наружного освещения усилили направление опор и металлоконструкций. Со временем оно стало самостоятельным производственным направлением, требующим специализированной технологической базы и современных производственных мощностей.

Для его развития была создана отдельная производственная площадка – завод «Световые Инновационные Системы» (ООО «СИС»), расположенный в особой экономической зоне Республики Мордовия.

Предприятие специализируется на выпуске опор наружного освещения и металлоконструкций: от декоративных решений для городской среды до опор и кронштейнов для дорожной инфраструктуры.

Создание отдельного производства позволило:

- › сосредоточить современные технологии металлообработки,
- › увеличить производственные мощности,
- › обеспечить стабильное качество продукции при любых объёмах,
- › расширить возможности реализации индивидуальных проектов.

При этом в основе решений сохраняются проверенные инженерные подходы и требования к качеству, сформированные многолетним опытом АО «АСТЗ».

Сегодня опоры освещения рассматриваются как часть комплексных решений в области наружного освещения, где важны согласованность всех элементов системы, надёжность и долговечность.

**Качество, проверенное временем.  
Возможности, усиленные технологиями.**



# Содержание

## 01 Садово-парковое освещение

- 12 FLAMINGO – Парковый осветительный комплект
- 14 PALISANDER – Парковый осветительный комплект
- 18 AMOREL – Парковый осветительный комплект
- 20 CITY G – Парковый осветительный комплект
- 22 CITY Z – Парковый осветительный комплект
- 24 CITY T – Парковый осветительный комплект
- 28 ELEGANCE – Несиловая трубчатая опора
- 30 PROVENCE – Несиловая трубчатая опора
- 32 HEAVY – Несиловая трубчатая опора
- 34 CYLINDER – Несиловая трубчатая опора

## 02 Несиловые опоры освещения

- 38 ОФК – Опора фланцевая круглоконическая
- 40 ОФК (Т) – Опора фланцевая круглоконическая под торшерную посадку
- 42 ОФГ – Опора фланцевая гранёная
- 44 ОФН – Опора фланцевая трубная
- 46 ОФКИ – Опора фланцевая круглоконическая изогнутая (радиусная)

## 03 Шарнирные опоры (поворотные)

- 50 ОФКШ – Опора фланцевая круглоконическая шарнирная
- 52 ОФГШ – Опора фланцевая гранёная шарнирная

## 04 Силовые опоры освещения

- 56 ОФГС – Опора фланцевая гранёная силовая
- 58 ОФКС – Опора фланцевая круглоконическая силовая
- 60 ОФС – Опора фланцевая силовая трубная

## 05 Мачты

- 64 МОМ – Мачта освещения с мобильной короной прожекторная
- 65 МОС – Мачта освещения со стационарной короной прожекторная

## 06 Молниеотводы

- 68 МОФГ – Молниеотвод фланцевый гранёный

## 07 Опоры светофорные

- 72 ОФГСГ – Опора фланцевая гранёная светофорная Г-образная
- 74 ОФККГ – Опора фланцевая круглоконическая светофорная Г-образная



## 08 Кронштейны

- 78 1К1 – Кронштейн однорожковый радиусный
- 81 1К2/180 – Кронштейн двухрожковый радиусный под 180°
- 84 1К2/90 – Кронштейн двухрожковый радиусный под 90°
- 87 1К3 – Кронштейн трёхрожковый радиусный разнонаправленный под 120°
- 90 1К4 – Кронштейн четырёхрожковый радиусный разнонаправленный под 90°
- 93 7К2 – Кронштейн двухрожковый радиусный однонаправленный
- 96 7К3 – Кронштейн трёхрожковый радиусный разнонаправленный под 180°
- 99 7К4 – Кронштейн четырёхрожковый радиусный разнонаправленный под 180°
- 102 2К1 – Кронштейн однорожковый безрадиусный
- 104 2К2 – Кронштейн двухрожковый безрадиусный разнонаправленный под 180°
- 106 2К3 – Кронштейн трёхрожковый безрадиусный разнонаправленный под 120°
- 108 2К4 – Кронштейн четырёхрожковый безрадиусный разнонаправленный под 90°
- 110 9К2 – Кронштейн двухрожковый безрадиусный однонаправленный
- 112 9К4 – Кронштейн четырёхрожковый безрадиусный разнонаправленный под 180°
- 114 1К1/Н – Кронштейн однорожковый радиусный настенный
- 116 1К1/П – Кронштейн однорожковый радиусный приставной
- 118 14К1 – Кронштейн под один прожектор
- 119 14К2 – Кронштейн под два прожектора
- 120 14К3 – Кронштейн под три прожектора
- 121 14К4 – Кронштейн под четыре прожектора
- 122 14К6 – Кронштейн под шесть-восемь прожекторов
- 123 Кронштейны индивидуального изготовления

## 09 Закладные детали фундамента

- 132 ФМ – Фланцевая трубная закладная деталь фундамента
- 135 ФК – Фланцевая консоль к закладной детали
- 138 ФВ – Фланцевая выносная трубная консоль закладной детали
- 140 ФА – Анкерная закладная деталь фундамента

## Области применения



Дорожное освещение

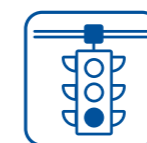

Транспортная инфраструктура



Промышленное освещение



Городская среда и парки



Спортивное освещение



Городской электротранспорт и РЖД

# Система обозначений для запросов

## 01 Опоры освещения

### Для несилловых опор

Опоры несилловые  
фланцевые:  
ОФК, ОФГ, ОФН

Высота опоры

Верхний диаметр

Покрытие:  
ГЦ – горячий цинк  
ГЦ+ПО – горячий цинк + порошковое окрашивание

# ОФК-7/8,5(60)-02-ГЦ

Общая высота опоры с учётом подземной части (для прямостоечных опор)

Обустройство люка:  
01 – без люка  
02 – с люком

### Для изогнутых опор

Опоры изогнутые:  
ОФКИ, ОФГИ

Высота опоры

Вылет от оси

Покрытие:  
ГЦ – горячий цинк  
ГЦ+ПО – горячий цинк + порошковое окрашивание

# ОФКИ-7(60)-1,0-02-ГЦ

Верхний диаметр

Обустройство люка:  
01 – без люка, 02 – с люком

### Для складывающихся опор

Опоры складывающиеся:  
ОФКШ, ОФГШ

Высота опоры

Покрытие:  
ГЦ – горячий цинк  
ГЦ+ПО – горячий цинк + порошковое окрашивание

# ОФКШ-8(70)-02-ГЦ

Верхний диаметр

Обустройство люка:  
01 – без люка, 02 – с люком

### Для силовых опор

Опоры силовые фланцевые:  
ОФГС, ОФКС, ОФС

Нагрузка

Общая высота опоры с учётом подземной части (для прямостоечных опор)

Обустройство люка:  
01 – без люка  
02 – с люком

# ОФГС-0,7-9/11,5(120)-01-ГЦ

Высота опоры

Верхний диаметр

Покрытие:  
ГЦ – горячий цинк  
ГЦ+ПО – горячий цинк + порошковое окрашивание

### Для светофорных опор

Опоры светофорные:  
ОФГСГ, ОФККГ

Высота опоры

Обустройство люка:  
01 – без люка, 02 – с люком

# ОФГСГ-6,0-6,0-01-ГЦ

Вылет консоли

Покрытие:  
ГЦ – горячий цинк  
ГЦ+ПО – горячий цинк + порошковое окрашивание

## 02 Кронштейны

Количество рожков

Вылет по горизонтали

Диаметр трубы кронштейна

Наклон к горизонту:  
0-0°, 1-15°, 2-30°, 3-45°, 4-60°, 5-90°

# 1К2-1,5-1,5-180/48-Ф1-1-ГЦ

Серия кронштейна

Высота

Угол между рожками (указывается только в многорожковых кронштейнах)

Вид крепления:  
Ф – фланцевое\*  
О – обечаечное\*  
П – приставное\*  
Н – настенное\*

Покрытие:  
ГЦ+ПО – горячий цинк + порошковое окрашивание

\* Фланцевое крепление

D трубы, мм:  
Ф1 – 65  
Ф2 – 80  
Ф3 – 110

Ф4 – 135  
Ф5 – 160  
Ф6 – 225

\* Обечаечное крепление

D трубы, мм:      Размер упора, мм:  
О1 – 145            110  
О2 – 180            130  
О3 – 230-240       165  
О4 – 290-300       200  
О5 – 330-340       255

\* Приставное крепление:  
указывается D хомута в мм

\* Настенное крепление  
D трубы, мм:  
Н0-48  
Н1-57

## 03 Закладные детали фундамента

### Для трубчатой консоли

Диаметр трубы

Вылет закладной (не указывается в случае ФМ)

Количество отверстий

Покрытие:  
ГЦ – горячий цинк  
ХЦ – цинкосодержащий грунт  
Б – битумное покрытие

# ФВ-0,219-2,5-1,0-МЦ300-4-М24-Б

ФМ – фундамент металлический  
ФВ – фундамент выносной

Высота закладной

МЦ – межцентровое расстояние  
МО – межосевое расстояние

Размер крепежа

### Для консольной закладной детали

Диаметр трубы

Количество отверстий

Количество отверстий

Вылет консоли

# ФК-0,219-МО310-8-М24-МО310-8-М24-1,5-ГЦ

ФК – фундамент консольный

МЦ – межцентровое расстояние  
МО – межосевое расстояние

МЦ – межцентровое расстояние  
МО – межосевое расстояние

Размер крепежа

Покрытие:  
ГЦ – горячий цинк  
ХЦ – цинко-содержащий грунт  
Б – битумное покрытие

### Для анкерной закладной детали

Диаметр шпильки

МЦ – межцентровое расстояние  
МО – межосевое расстояние

Покрытие:  
ГЦ – горячий цинк  
ХЦ – цинкосодержащий грунт  
Б – битумное покрытие

# ФА-18-4-МЦ200-0,4-Б

ФА – фундамент анкерный

Количество шпилек

Высота шпильки



# 01

Садово-парковое  
освещение

FLAMINGO

PALISANDER

AMOREL

CITY G

CITY Z

CITY T

ELEGANCE

PROVENCE

HEAVY

CYLINDER

# FLAMINGO

## парковый осветительный комплект



Эстетичное решение в сегменте городского декоративного освещения. Лаконичный архитектурный дизайн, качественный свет для пешеходных и прогулочных зон: парков, скверов, аллей, набережных, коттеджных посёлков, частных владений, площадей перед офисными центрами и т. п. Современная альтернатива торшерным светильникам: возможность выбора односветильникового или двухсветильникового варианта, выбор мощности световых приборов.

Цилиндрический ствол из высококачественной стали. Светодиодные оптические модули обеспечивают эффективное светораспределение без потерь. Три варианта исполнения на любой проект: Г-образный (1 модуль), Т-образный (2 модуля), Z-образный (2 модуля). Продуманная конструкция для быстрого монтажа.

Опора устанавливается на предварительно подготовленный закладной элемент. Простой монтаж световой части на опору непосредственно на объекте.

### Доступные опции

Болты

Скрытые гайки

Без лючка

2 лючка

3 лючка

Покраска по палитре RAL

Скрытый шов

Наименование опоры	H/h, м	L, l м	D, м	A/B, мм	d, мм	n, шт	Кол-во ОП x мощность, Вт	Световой поток, Лм
FLAMINGO (108)-1(0)-4(28)	4,0	0,6	108	200/150	20	4	1x28	1x4000
FLAMINGO (108)-2(0)-4(28)-3,5(28)	4,0/3,5	0,6/0,6	108	200/150	20	4	2x28	2x4000
FLAMINGO (108)-2(0)-4(28)-4(28)	4,0/4,0	0,6/0,6	108	200/150	20	4	2x28	2x4000
FLAMINGO (108)-1(0)-5(56)	5,0	0,6	108	200/150	20	4	1x56	1x8000
FLAMINGO (108)-2(0)-5(56)-4(56)	5,0/4,0	0,6/0,6	108	200/150	20	4	2x56	2x8000
FLAMINGO (108)-2(0)-5(56)-5(56)	5,0/5,0	0,6/0,6	108	200/150	20	4	2x56	2x8000
FLAMINGO (108)-1(0)-6(56)	6,0	0,6	108	200/150	20	4	1x56	1x8000
FLAMINGO (108)-2(0)-6(56)-4(56)	6,0/4,0	0,6/0,6	108	200/150	20	4	2x56	2x8000
FLAMINGO (108)-2(0)-6(56)-5(56)	6,0/5,0	0,6/0,6	108	200/150	20	4	2x56	2x8000
FLAMINGO (108)-2(0)-6(56)-6(56)	6,0/6,0	0,6/0,6	108	200/150	20	4	2x56	2x8000

\* Приведённая таблица носит справочный характер

ООО «Световые Инновационные Системы» оставляет за собой право вносить конструктивные изменения, не влияющие на качество и технические характеристики изделия, кроме того, вес изделия, указанный в таблице, является расчётным, и согласно требованиям ГОСТ 19903-2015 и ГОСТ 10704-91 допускается отклонение фактического веса от расчётного.

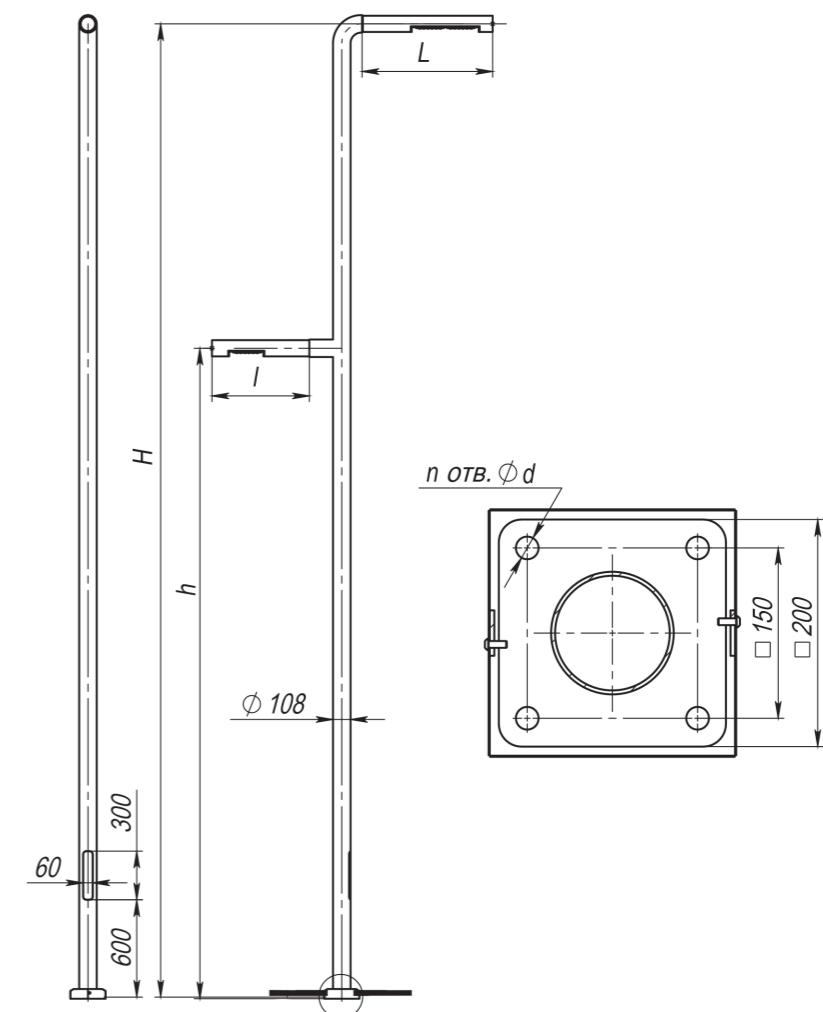

# PALISANDER

## парковый осветительный комплект



Гармоничное решение в сегменте городского декоративного освещения. Стильный архитектурный дизайн, сочетающий в себе разные геометрические формы. Качественный свет для пешеходных, прогулочных зон: парков, скверов, аллей, набережных, коттеджных посёлков, частных владений, площадей перед офисными центрами и т. п. Современная альтернатива торшерным светильникам: возможность выбора односветильникового или двухсветильникового варианта, выбор мощности световых приборов.

Цилиндрический ствол из высококачественной стали. Светодиодные оптические модули обеспечивают эффективное светораспределение без потерь. Три варианта исполнения на любой проект: Г-образный (1 модуль), Т-образный (2 модуля), Z-образный (2 модуля). Продуманная конструкция для быстрого монтажа.

Опора устанавливается на предварительно подготовленный закладной элемент. Простой монтаж световой части на опору непосредственно на объекте.

### Доступные опции

- Болты
- Скрытые гайки
- Без лючка
- 2 лючка
- 3 лючка
- Скрытый шов
- Патрубок
- Покраска по палитре RAL

Наименование опоры	H/h, м	L, м	D, м	A/B, мм	d, мм	n, шт	Кол-во ОП x мощность, Вт	Световой поток, лм
PALISANDER (108)-1(0)-4(56)	4,0	0,6	108	200/150	20	4	1x56	8000
PALISANDER (108)-2(0)-4(56)	4,0/3,5	0,6/0,6	108	200/150	20	4	2x56	2x8000
PALISANDER (108)-1(0)-5(56)	5,0	0,6	108	200/150	20	4	1x56	8000
PALISANDER (108)-2(0)-5(56)	5,0/4,5	0,6/0,6	108	200/150	20	4	2x56	2x8000
PALISANDER (108)-1(0)-6(56)	6,0	0,6	108	200/150	20	4	1x56	1x8000
PALISANDER (108)-2(0)-6(56)-4(56)	6,0/4,0	0,6/0,6	108	200/150	20	4	2x56	2x8000
PALISANDER (108)-2(0)-6(56)	6,0/5,5	0,6/0,6	108	200/150	20	4	2x56	2x8000

\* Приведённая таблица носит справочный характер

ООО «Световые Инновационные Системы» оставляет за собой право вносить конструктивные изменения, не влияющие на качество и технические характеристики изделия, кроме того, вес изделия, указанный в таблице, является расчётным, и согласно требованиям ГОСТ 19903-2015 и ГОСТ 10704-91 допускается отклонение фактического веса от расчётного.

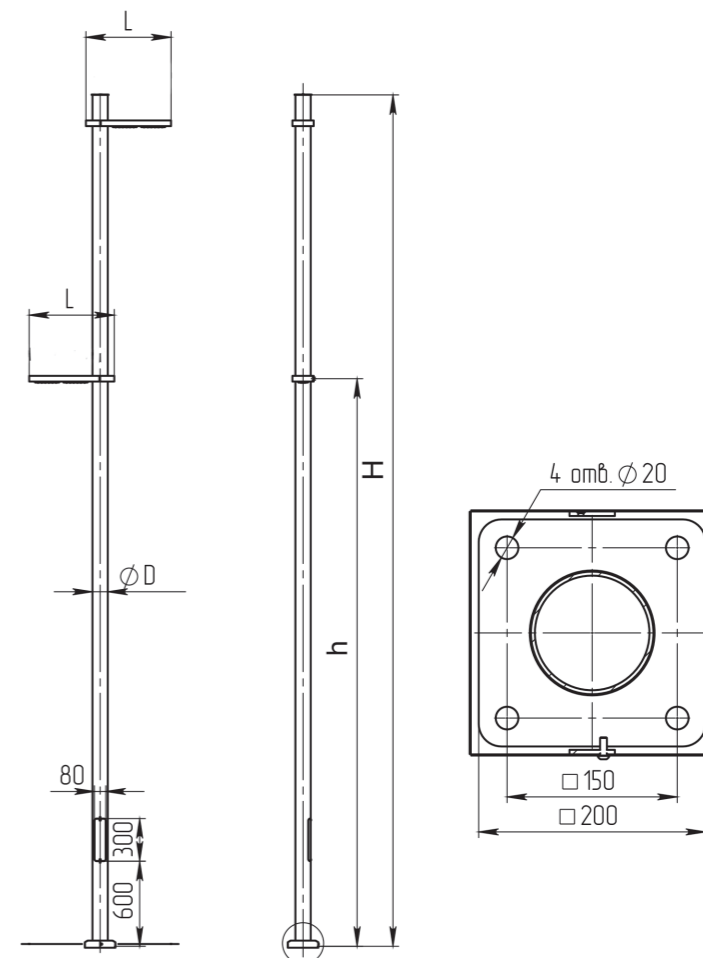



# AMOREL

## парковый осветительный комплект



Многофункциональное решение на базе круглоконической стальной опоры. Подходит для освещения фасадов, парковых и пешеходных зон, внутридворовых территорий, детских площадок, а также паркингов и пространств у административных зданий, офисов и бизнес-центров.

Степень защиты светильника IP66 и климатическое исполнение У1 гарантируют стабильную работу в условиях повышенной влажности и резких перепадов температур. Диапазон температур окружающей среды: от -40 °С до +50 °С. Компактный алюминиевый корпус устойчив к механическим воздействиям и агрессивной внешней среде.

Яркое и равномерное освещение достигается за счёт светодиодов. Варианты оптик 15°/24°/36°/60° позволяют решать различные задачи при освещении городских пространств. Рассеиватель из закалённого стекла обеспечивает высокую светопропускающую способность и антивандальную защиту.



Наименование опоры	H/h, м	L, l м	DВ, м	Кол-во ОП x мощность, Вт	Световой поток, лм
AMOREL (13/30) -1/1-4(42)	4,0	0,4	60	1x13/1x29	4154
AMOREL (13/30) -2/1-4(55)	4,0	0,4	60	2x13/1x29	5374
AMOREL (13/30) -1/2-5(71)	5,0	0,4	60	1x13/2x29	7088
AMOREL (30/50) -1/1-5(78)	5,0	0,4	60	1x29/1x49	7931
AMOREL (13/30/50) -1/1/1-6(91)	6,0	0,4	60	1x13/1x29/1x49	9151
AMOREL (13/30/50) -1/2/1-6(120)	6,0	0,4	60	1x13/2x29/1x49	12085

\* Приведённая таблица носит справочный характер

ООО «Световые Инновационные Системы» оставляет за собой право вносить конструктивные изменения, не влияющие на качество и технические характеристики изделия, кроме того, вес изделия, указанный в таблице, является расчётным, и согласно требованиям ГОСТ 19903-2015 и ГОСТ 10704-91 допускается отклонение фактического веса от расчётного.

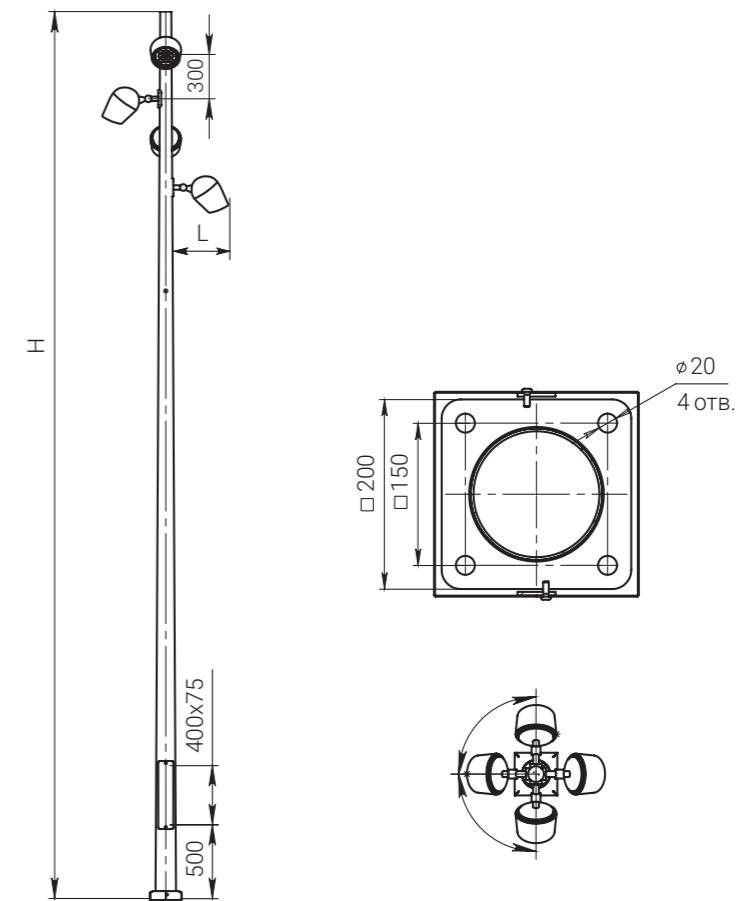

# CITY G

## парковый осветительный комплект



### Основные характеристики

Конструкция опоры – сталь.  
 Высота – 4-9 м.  
 Антикоррозийное покрытие – горячий цинк.  
 Светильник – алюминиевый сплав.  
 Источник света – LED-модуль 2х6.  
 Световой поток для 2-х LED-модулей при 700 мА – 7464 Лм (110 Лм/Вт).  
 Источник света – светодиоды.  
 Ветровой район – с I по IV.  
 Климатическое исполнение – I2, II4.  
 Подключение – 220 В, 50 Гц. Максимальное сечение присоединяемых проводников 16 мм<sup>2</sup>.  
 Окраска – любой цвет по каталогу RAL.

### Преимущества:

Удобство в монтаже и обслуживании.  
 Высокая антикоррозийная стойкость покрытия, в т. ч. для морского климата.  
 Возможность безопасного обслуживания осветительных приборов без привлечения спецтехники на уровне земли.  
 Возможность окраски в любой цвет по таблице RAL.  
 Длительный срок службы.  
 Эстетичный внешний вид.

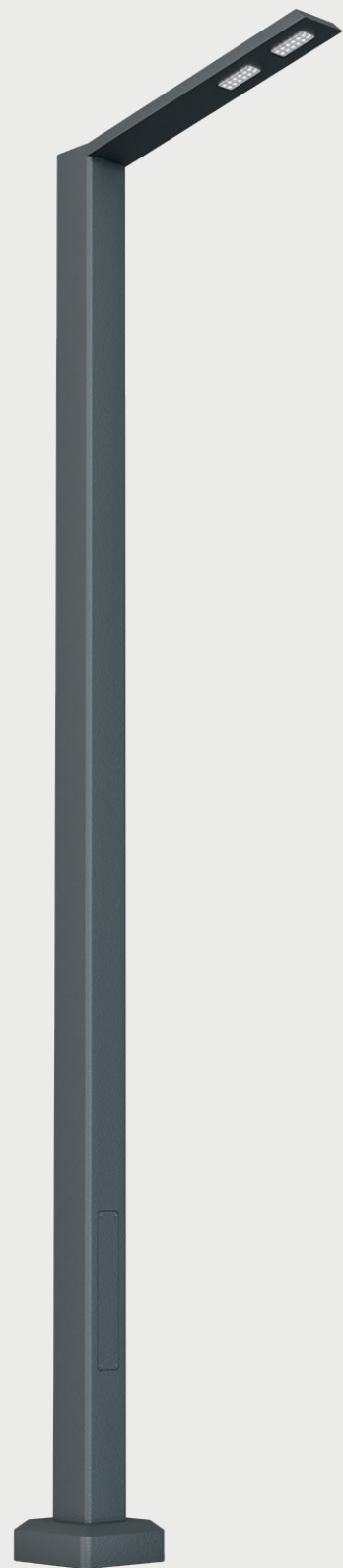

Наименование	Н, м	L, мм	Мощность, Вт	Световой поток, лм	Вес, кг	Сечение опоры, мм
CITY G30 100-4,0-1-1 Led	4	900	26	3300	68	□100x100
CITY G50 100-4,0-1-2 Led	4	900	52	6564	68	□100x100
CITY G30 100-5,0-1-1 Led	5	900	26	3300	85	□100x100
CITY G50 100-5,0-1-2 Led	5	900	52	6564	85	□100x100
CITY G50 100-6,0-1-2 Led	5	900	52	6564	102	□100x100
CITY G50 100-6,0-1-4 Led	6	900	104	13100	102	□100x100
CITY G30 150-4,0-1-1 Led	4	900	26	3300	98	□150x150
CITY G50 150-4,0-1-2 Led	4	900	52	6564	98	□150x150
CITY G50 150-4,0-2-180-4 Led	4	900	104	13100	105	□150x150
CITY G30 150-5,0-1-1 Led	5	900	26	3300	122	□150x150
CITY G50 150-5,0-1-2 Led	5	900	52	6564	122	□150x150
CITY G50 150-5,0-2-180-4 Led	5	900	104	13100	129	□150x150
CITY G50 150-6,0-1-2 Led	6	900	52	6564	145	□150x150
CITY G50 150-6,0-2-180-4 Led	6	900	104	13100	152	□150x150
CITY G50 180-9,0-1-4 Led	9	900	104	13100	253	□180x180
CITY G50 180-9,0-2-180-8 Led	9	900	208	26200	267	□180x180
CITY G50 180-9,0-1/1-180-8 Led	9	900	208	26200	267	□180x180

\* Приведённая таблица носит справочный характер

ООО «Световые Инновационные Системы» оставляет за собой право вносить конструктивные изменения, не влияющие на качество и технические характеристики изделия, кроме того, вес изделия, указанный в таблице, является расчётным, и согласно требованиям ГОСТ 19903-2015 и ГОСТ 10704-91 допускается отклонение фактического веса от расчётного.

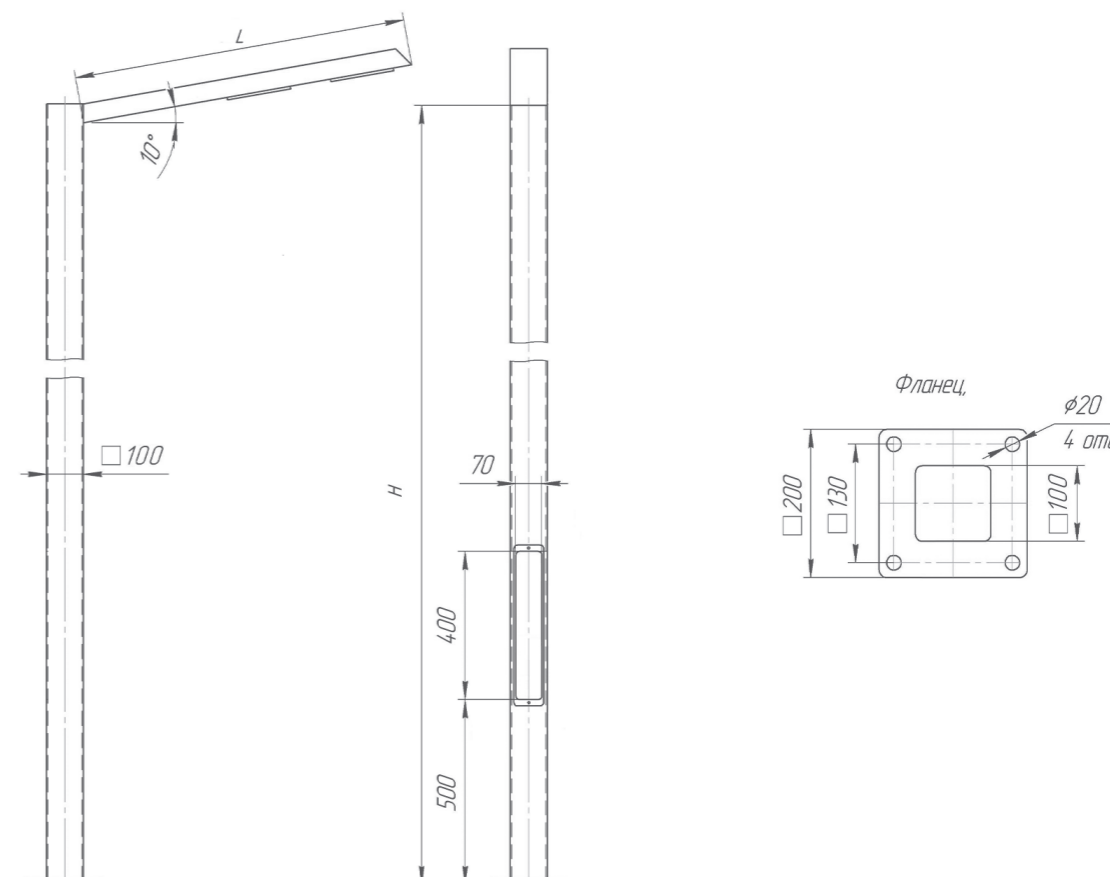

# CITY Z

## парковый осветительный комплект



### Основные характеристики

Конструкция опоры – сталь.  
Высота – 4-9 м.  
Антикоррозийное покрытие – горячий цинк.  
Светильник – алюминиевый сплав.  
Источник света – LED-модуль 2x6.  
Световой поток для 2-х LED-модулей при 700 мА – 7464 Лм (110 Лм/Вт).  
Источник света – светодиоды.  
Ветровой район – с I по IV.  
Климатическое исполнение – I2, II4.  
Подключение – 220 В, 50 Гц. Максимальное сечение присоединяемых проводников 16 мм<sup>2</sup>.  
Окраска – любой цвет по каталогу RAL.

### Преимущества:

Удобство в монтаже и обслуживании.  
Высокая антикоррозийная стойкость покрытия, в т. ч. для морского климата.  
Возможность безопасного обслуживания осветительных приборов без привлечения спецтехники на уровне земли.  
Возможность окраски в любой цвет по таблице RAL.  
Длительный срок службы.  
Эстетичный внешний вид.

Наименование	H, м	L, мм	Мощность, Вт	Световой поток, лм	Вес, кг	Сечение опоры, мм
CITY Z50 100-5,0-1/1-180-4 Led	5	900	104	13100	91	□100x100
CITY Z50 100-6,0-1/1-180-8 Led	6	900	208	26200	107	□100x100
CITY Z50 150-6,0-1/1-180-4 Led	6	900	104	13100	152	□150x150

\* Приведённая таблица носит справочный характер

ООО «Световые Инновационные Системы» оставляет за собой право вносить конструктивные изменения, не влияющие на качество и технические характеристики изделия, кроме того, вес изделия, указанный в таблице, является расчётным, и согласно требованиям ГОСТ 19903-2015 и ГОСТ 10704-91 допускается отклонение фактического веса от расчётного.

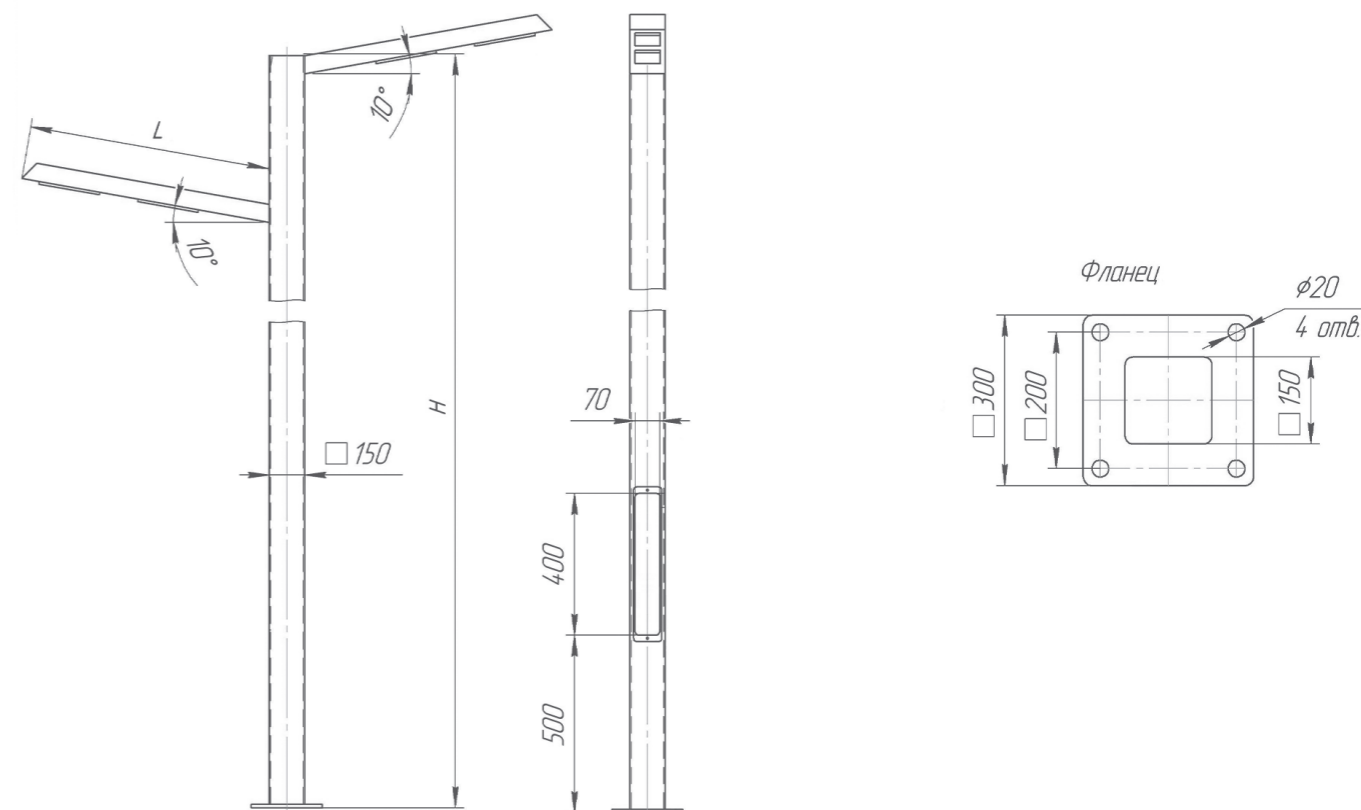

# CITY T

## парковый осветительный комплект



### Основные характеристики

Конструкция опоры – сталь.

Высота – 4-9 м.

Антикоррозийное покрытие – горячий цинк.

Светильник – алюминиевый сплав.

Источник света – LED-модуль 2х6.

Световой поток для 2-х LED-модулей при 700 мА – 7464 Лм (110 Лм/Вт).

Источник света – светодиоды.

Ветровой район – с I по IV.

Климатическое исполнение – I2, II4.

Подключение – 220 В, 50 Гц. Максимальное сечение присоединяемых проводников 16 мм<sup>2</sup>.

Окраска – любой цвет по каталогу RAL.

### Преимущества:

Удобство в монтаже и обслуживании.

Высокая антикоррозийная стойкость покрытия, в т. ч. для морского климата.

Возможность безопасного обслуживания осветительных приборов без привлечения спецтехники на уровне земли.

Возможность окраски в любой цвет по таблице RAL.

Длительный срок службы.

Эстетичный внешний вид.

Наименование	H, м	L, мм	Мощность, Вт	Световой поток, лм	Вес, кг	Сечение опоры, мм
CITY T50 100-4,0-2-180-4 Led	4	900	104	13100	73	□100x100
CITY T50 100-5,0-2-180-4 Led	5	900	104	13100	91	□100x100
CITY T50 100-6,0-2-180-8 Led	6	900	208	26200	107	□100x100

\* Приведённая таблица носит справочный характер

ООО «Световые Инновационные Системы» оставляет за собой право вносить конструктивные изменения, не влияющие на качество и технические характеристики изделия, кроме того, вес изделия, указанный в таблице, является расчётным, и согласно требованиям ГОСТ 19903-2015 и ГОСТ 10704-91 допускается отклонение фактического веса от расчётного.

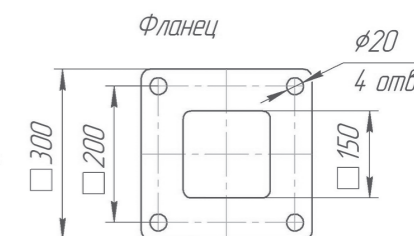
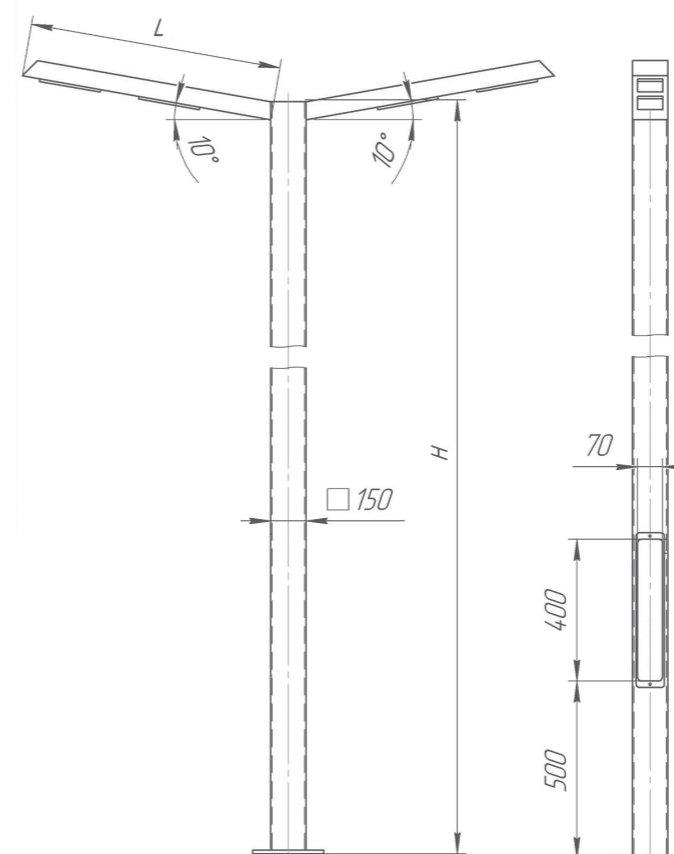



# ELEGANCE

## несиловая трубчатая опора



### Основные характеристики

Высота опоры – 3, 3,5, 4, 5 м.

Применяется для освещения пешеходных, парковых зон.

Тип опоры – несиловая.

Форма опоры – труба цилиндрическая.

Ствол – сталь, высококачественный трубный прокат (электросварная труба).

Защита от коррозии – горячее цинкование ( $Zn > 60 \text{ мкм}$ ).

Подвод питания – подземный.

Устанавливается на закладную деталь фундамента через фланцевое соединение. Закладная деталь заказывается дополнительно.

Возможно исполнение опор по техническому заданию заказчика.

Наименование	H	D1	D2	D3	ØA	ØБ	Ød	кг	Посадочное место	Кол-во болтов	Закладная деталь
ELEGANCE OF3.108/76/57.30.ST	3000	108	76	57	180	145	18	18	T60	4	ФМ-0,108-1,0-M0145-4-M14-6
ELEGANCE OF3.108/76/57.35.ST	3500	108	76	57	180	145	18	21	T60	4	ФМ-0,108-1,0-M0145-4-M14-6
ELEGANCE OF3.108/76/57.40.ST	4000	108	76	57	180	145	18	24	T60	4	ФМ-0,108-1,5 M0145-4-M14-6
ELEGANCE OF3.108/76/57.50.ST	5000	108	76	57	180	145	18	32	T60	4	ФМ-0,108-1,5 M0145-4-M14-6

\* Приведённая таблица носит справочный характер

ООО «Световые Инновационные Системы» оставляет за собой право вносить конструктивные изменения, не влияющие на качество и технические характеристики изделия, кроме того, вес изделия, указанный в таблице, является расчётным, и согласно требованиям ГОСТ 19903-2015 и ГОСТ 10704-91 допускается отклонение фактического веса от расчётного.

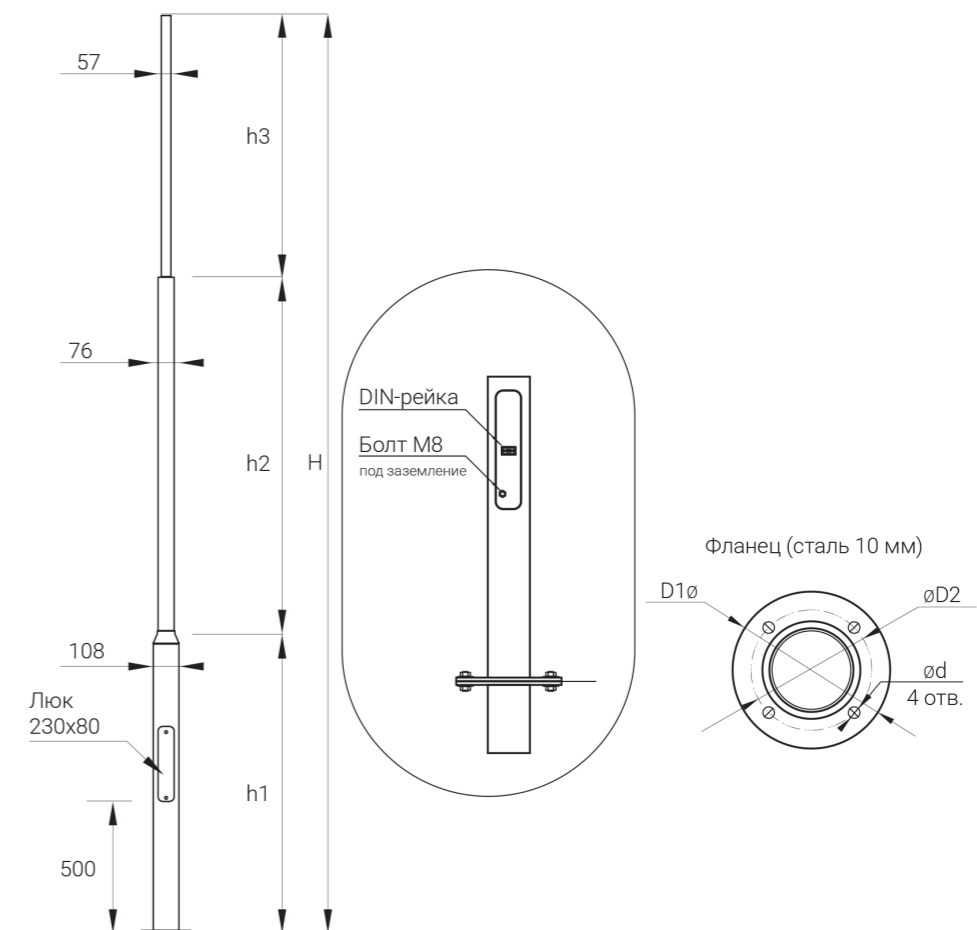

# PROVENCE

## несиловая трубчатая опора



### Основные характеристики

Высота опоры – 3, 3,5, 4, 5 м.

Применяется для освещения пешеходных, парковых зон.

Тип опоры – несиловая.

Форма опоры – труба цилиндрическая.

Ствол – сталь, высококачественный трубный прокат (электросварная труба).

Защита от коррозии – горячее цинкование ( $Zn > 60 \text{ мкм}$ ).

Подвод питания – подземный.

Устанавливается на закладную деталь фундамента через фланцевое соединение. Закладная деталь заказывается дополнительно.

Возможно исполнение опор по техническому заданию заказчика.

Наименование	H	D1	D2	ØA	ØБ	Ød	кг	Посадочное место	Кол-во болтов	Закладная деталь
PROVENCE OF2.108/76.30.ST.T	3000	108	76	180	145	18	20	T76	4	ФМ-0,108-1,0-М0145-4-М14-6
PROVENCE OF2.108/76.35.ST.T	3500	108	76	180	145	18	24	T76	4	ФМ-0,108-1,0-М0145-4-М14-6
PROVENCE OF2.108/76.40.ST.T	4000	108	76	180	145	18	27	T76	4	ФМ-0,108-1,5 М0145-4-М14-6
PROVENCE OF2.108/76.50.ST.T	5000	108	76	180	145	18	34	T76	4	ФМ-0,108-1,5 М0145-4-М14-6
PROVENCE OF2.108/76.30.ST.K	3000	108	76	180	145	18	20	Ф3	4	ФМ-0,108-1,0-М0145-4-М14-6
PROVENCE OF2.108/76.35.ST.K	3500	108	76	180	145	18	24	Ф3	4	ФМ-0,108-1,0-М0145-4-М14-6
PROVENCE OF2.108/76.40.ST.K	4000	108	76	180	145	18	27	Ф3	4	ФМ-0,108-1,5 М0145-4-М14-6
PROVENCE OF2.108/76.50.ST.K	5000	108	76	180	145	18	34	Ф3	4	ФМ-0,108-1,5 М0145-4-М14-6

\* Приведённая таблица носит справочный характер

ООО «Световые Инновационные Системы» оставляет за собой право вносить конструктивные изменения, не влияющие на качество и технические характеристики изделия, кроме того, вес изделия, указанный в таблице, является расчётным, и согласно требованиям ГОСТ 19903-2015 и ГОСТ 10704-91 допускается отклонение фактического веса от расчётного.

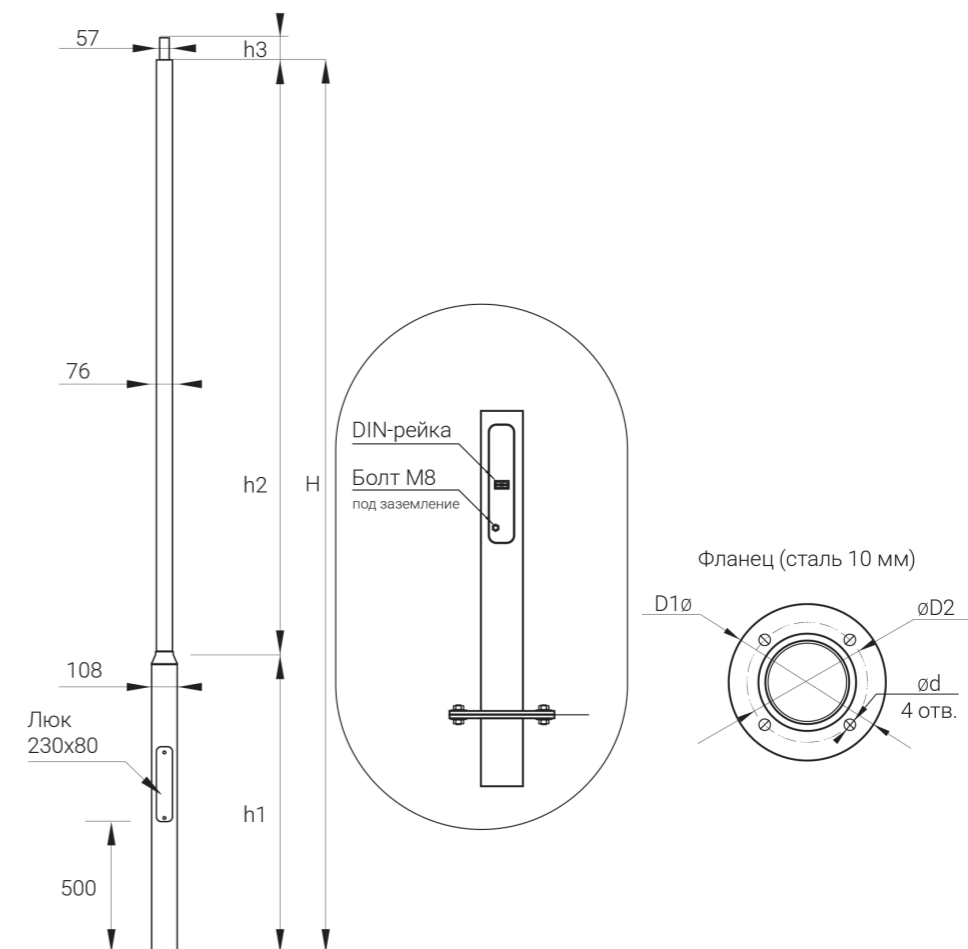

# HEAVY

## несиловая трубчатая опора



### Основные характеристики

Высота опоры – 3, 3,5, 4, 5 м.

Применяется для освещения пешеходных, парковых зон.

Тип опоры – несиловая.

Форма опоры – труба цилиндрическая.

Ствол – сталь, высококачественный трубный прокат (электросварная труба).

Защита от коррозии – горячее цинкование ( $Zn > 60 \text{ мкм}$ ).

Подвод питания – подземный.

Устанавливается на закладную деталь фундамента через фланцевое соединение. Закладная деталь заказывается дополнительно.

Возможно исполнение опор по техническому заданию заказчика.



Наименование	H	D1	D2	D3	ØA	ØБ	Ød	кг*	Посадочное место	Кол-во болтов	Закладная деталь
HEAVY OF3.159/89/57.30.IR	3000	159	89	57	250	210	18	32	T60	4	ФМ-0,133-1,0-MO210-4-M16-6
HEAVY OF3.159/89/57.30.IRc	3000	159	89	57	250	210	18	32	T60	4	ФМ-0,133-1,0-MO210-4-M16-6
HEAVY OF3.159/89/57.35.IR	3500	159	89	57	250	210	18	36	T60	4	ФМ-0,133-1,0-MO210-4-M16-6
HEAVY OF3.159/89/57.35.IRc	3500	159	89	57	250	210	18	36	T60	4	ФМ-0,133-1,0-MO210-4-M16-6
HEAVY OF3.159/89/57.40.IR	4000	159	89	57	250	210	18	40	T60	4	ФМ-0,133-1,5-MO210-4-M16-6
HEAVY OF3.159/89/57.40.IRc	4000	159	89	57	250	210	18	40	T60	4	ФМ-0,133-1,5-MO210-4-M16-6
HEAVY OF3.159/89/57.50.IR	5000	159	89	57	250	210	18	48	T60	4	ФМ-0,133-1,5-MO210-4-M16-6
HEAVY OF3.159/89/57.50.IRc	5000	159	89	57	250	210	18	48	T60	4	ФМ-0,133-1,5-MO210-4-M16-6

\* Приведённая таблица носит справочный характер. Масса проставлена с учётом литевых декоративных элементов.

ООО «Световые Инновационные Системы» оставляет за собой право вносить конструктивные изменения, не влияющие на качество и технические характеристики изделия, кроме того, вес изделия, указанный в таблице, является расчётным, и согласно требованиям ГОСТ 19903-2015 и ГОСТ 10704-91 допускается отклонение фактического веса от расчётного.

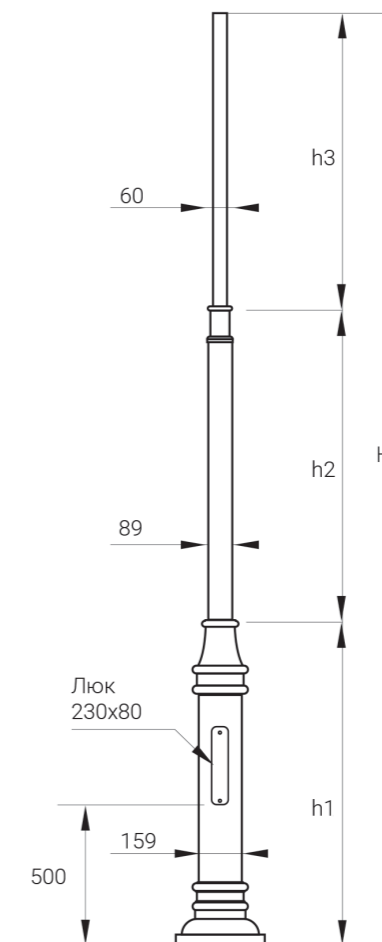

# CYLINDER

## несиловая трубчатая опора



### Основные характеристики

Высота опоры – 3, 3,5, 4, 5 м.

Применяется для освещения пешеходных, парковых зон.

Тип опоры – несиловая.

Форма опоры – труба цилиндрическая.

Подвод питания – подземный.

Устанавливается на закладную деталь фундамента через фланцевое соединение. Закладная деталь заказывается дополнительно.

Возможно исполнение опор по техническому заданию заказчика.



Наименование	H	D1	D2	ØA	ØБ	Ød	кг	Посадочное место	Кол-во болтов	Закладная деталь
CYLINDER OF1.108.30.ST.T	3000	108	108	180	145	18	26	T60	4	ФМ-0,108-1,0-М0145-4-М14-6
CYLINDER OF1.108.35.ST.T	3500	108	108	180	145	18	28	T60	4	ФМ-0,108-1,0-М0145-4-М14-6
CYLINDER OF1.108.40.ST.T	4000	108	108	180	145	18	33	T60	4	ФМ-0,108-1,5 М0145-4-М14-6
CYLINDER OF1.108.50.ST.T	5000	108	108	180	145	18	40	T60	4	ФМ-0,108-1,5 М0145-4-М14-6
CYLINDER OF1.108.30.ST.K	3000	108	108	180	145	18	26	Ф4	4	ФМ-0,108-1,0-М0145-4-М14-6
CYLINDER OF1.108.35.ST.K	3500	108	108	180	145	18	28	Ф4	4	ФМ-0,108-1,0-М0145-4-М14-6
CYLINDER OF1.108.40.ST.K	4000	108	108	180	145	18	33	Ф4	4	ФМ-0,108-1,5 М0145-4-М14-6
CYLINDER OF1.108.50.ST.K	5000	108	108	180	145	18	40	Ф4	4	ФМ-0,108-1,5 М0145-4-М14-6

\* Приведённая таблица носит справочный характер

ООО «Световые Инновационные Системы» оставляет за собой право вносить конструктивные изменения, не влияющие на качество и технические характеристики изделия, кроме того, вес изделия, указанный в таблице, является расчётным, и согласно требованиям ГОСТ 19903-2015 и ГОСТ 10704-91 допускается отклонение фактического веса от расчётного.

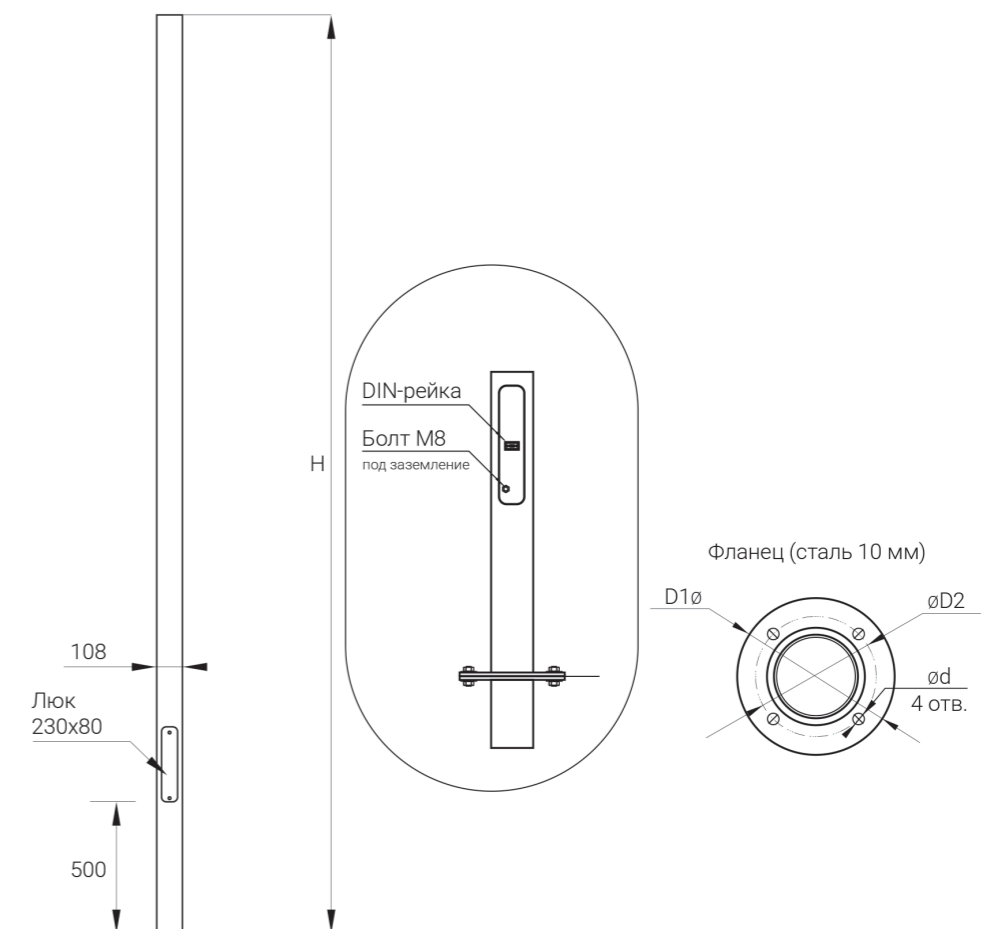

# 02

Несилловые  
опоры освещения

ОФК

ОФК (Т)

ОФГ

ОФН

ОФКИ

# ОФК

## опора фланцевая круглоконическая



Круглоконические опоры изготавливаются из высококачественного листового проката методом гибки с последующей автоматической проваркой продольного шва по всей длине ствола опоры. Защита от коррозии осуществляется методом горячего цинкования.

Опора устанавливается на закладную деталь фундамента через фланцевое соединение. Подвод питания осуществляется подземным способом через ревизионные окна закладного элемента.

Возможны различные исполнения опор по техническому заданию заказчика. Декоративное исполнение отличается невидимым продольным швом, при этом прочностные характеристики опоры остаются неизменными. Расчёт параметров фундаментного блока производится исходя из климатических условий, ветрового района эксплуатации и параметров грунта. Для расчёта необходима услуга проектной организации. Закладные детали фундамента заказываются отдельно.

### Доступные опции

- Болты
- Скрытые гайки
- Без отверстий для крепежа
- Верхний фланец
- Без лючка
- 2 лючка
- 3 лючка
- Бонки
- Скрытый шов
- Патрубок
- Покраска по палитре RAL

Светильник на опоре  
ДКУ62 CHAMPION



Наименование опоры	Габаритные размеры, мм						Масса опоры*, кг	Установочное место кронштейна	Количество отверстий во фланце, шт.	Рекомендуемая ЗДФ
	H	Dв	Dн	□А	□Б	∅d				
ОФК-3(60)-02-гц	3 000	60	98	195	150	19	21	Φ2	4	ФМ-0,108-1,0-МЦ150-4-М16-Б
ОФК-3(75)-02-гц	3 000	75	113	195	150	19	24	Φ2	4	ФМ-0,108-1,0-МЦ150-4-М16-Б
ОФК-4(60)-02-гц	4 000	60	110	195	150	19	28	Φ2	4	ФМ-0,108-1,0-МЦ150-4-М16-Б
ОФК-4(75)-02-гц	4 000	75	125	195	150	19	36	Φ2	4	ФМ-0,108-1,0-МЦ150-4-М16-Б
ОФК-4,5(60)-02-гц	4 500	60	116	195	150	19	33	Φ2	4	ФМ-0,108-1,0-МЦ150-4-М16-Б
ОФК-4,5(75)-02-гц	4 500	75	131	195	150	19	38	Φ2	4	ФМ-0,108-1,0-МЦ150-4-М16-Б
ОФК-5(60)-02-гц	5 000	60	122	195	150	19	37	Φ2	4	ФМ-0,108-1,2-МЦ150-4-М16-Б
ОФК-5(75)-02-гц	5 000	75	137	195	150	19	43	Φ2	4	ФМ-0,108-1,2-МЦ150-4-М16-Б
ОФК-6(60)-02-гц	6 000	60	134	195	150	19	45	Φ2	4	ФМ-0,108-1,2-МЦ150-4-М16-Б
ОФК-6(75)-02-гц	6 000	75	149	195	150	19	54	Φ2	4	ФМ-0,108-1,2-МЦ150-4-М16-Б
ОФК-7(60)-02-гц	7 000	60	146	295	200	24	69	Φ2	4	ФМ-0,133-1,5-МЦ200-4-М20-Б
ОФК-7(75)-02-гц	7 000	75	161	295	200	24	69	Φ2	4	ФМ-0,133-1,5-МЦ200-4-М20-Б
ОФК-8(60)-02-гц	8 000	60	158	295	200	24	75	Φ2	4	ФМ-0,159-1,5-МЦ200-4-М20-Б
ОФК-8(70)-02-гц	8 000	70	168	295	200	24	79	Φ2	4	ФМ-0,159-1,5-МЦ200-4-М20-Б
ОФК-8(75)-02-гц	8 000	75	173	295	200	24	82	Φ2	4	ФМ-0,159-1,5-МЦ200-4-М20-Б
ОФК-9(60)л-02-гц	9 000	60	170	395	300	28	96	Φ2	4	ФМ-0,159-2,0-МЦ300-4-М24-Б
ОФК-9(75)л-02-гц	9 000	75	185	395	300	28	106	Φ2	4	ФМ-0,159-2,0-МЦ300-4-М24-Б
ОФК-9(75)-02-гц	9 000	75	186	395	300	28	135	Φ2	4	ФМ-0,159-2,0-МЦ300-4-М24-Б
ОФК-9(102)-02-гц	9 000	102	212	395	300	28	163	Φ4	4	ФМ-0,219-2,0-МЦ300-4-М24-Б
ОФК-10(75)л-02-гц	10 000	75	197	395	300	28	120	Φ2	4	ФМ-0,159-2,0-МЦ300-4-М24-Б
ОФК-10(75)-02-гц	10 000	75	197	395	300	28	154	Φ2	4	ФМ-0,159-2,0-МЦ300-4-М24-Б
ОФК-10(90)-02-гц	10 000	90	212	395	300	28	175	Φ4	4	ФМ-0,219-2,0-МЦ300-4-М24-Б
ОФК-11(75)-02-гц	11 000	75	209	395	300	35	177	Φ2	4	ФМ-0,219-2,0-МЦ300-4-М30-Б
ОФК-12(66)-02-гц	12 000	66	212	395	300	35	189	Φ2	4	ФМ-0,219-2,0-МЦ300-4-М30-Б

\* Приведённая таблица носит справочный характер

ООО «Световые Инновационные Системы» оставляет за собой право вносить конструктивные изменения, не влияющие на качество и технические характеристики изделия, кроме того, вес изделия, указанный в таблице, является расчётным, и согласно требованиям ГОСТ 19903-2015 и ГОСТ 10704-91 допускается отклонение фактического веса от расчётного.

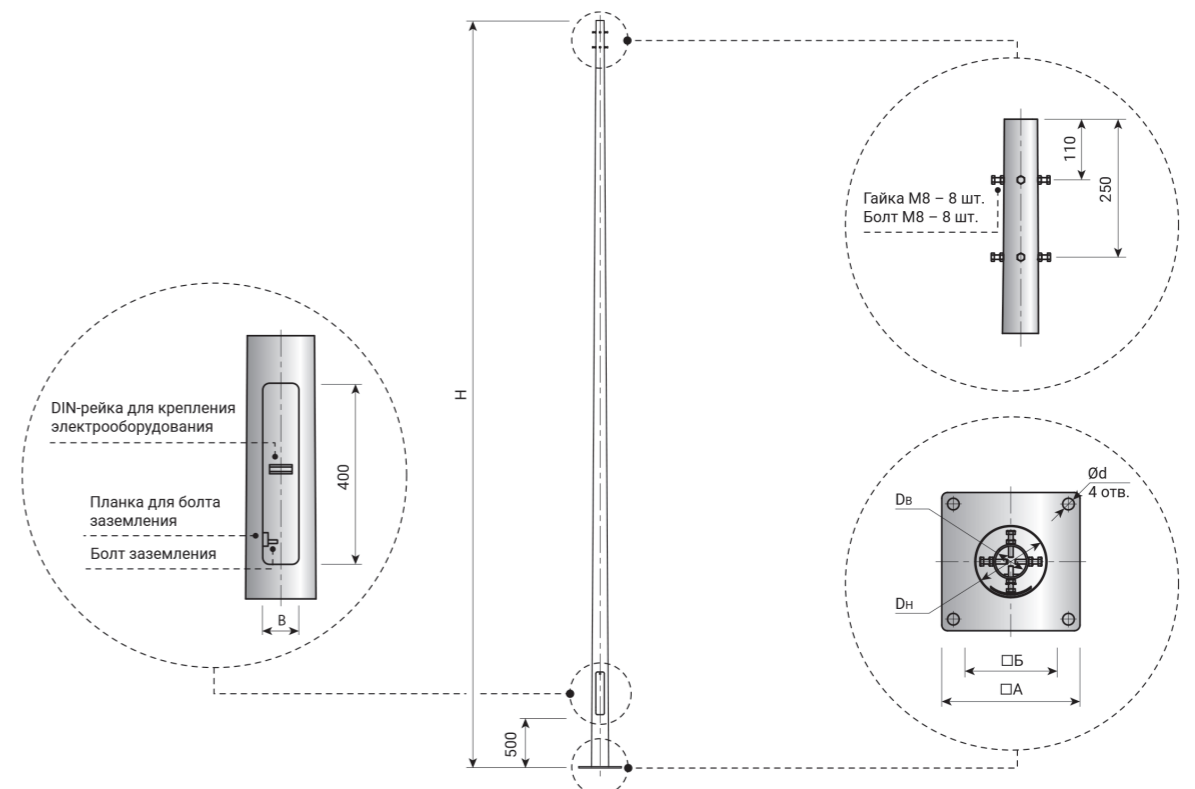

# ОФК (Т)

## опора фланцевая круглоконическая под торшерную посадку



Круглоконические опоры изготавливаются из высококачественного листового проката методом гибки с последующей автоматической проваркой продольного шва по всей длине ствола опоры. Защита от коррозии осуществляется методом горячего цинкования.

Опора устанавливается на закладную деталь фундамента через фланцевое соединение. Подвод питания осуществляется подземным способом через ревизионные окна закладного элемента.

Возможны различные исполнения опор по техническому заданию заказчика. Декоративное исполнение отличается невидимым продольным швом, при этом прочностные характеристики опоры остаются неизменными. Расчёт параметров фундаментного блока производится исходя из климатических условий, ветрового района эксплуатации и параметров грунта. Для расчёта необходима услуга проектной организации. Закладные детали фундамента заказываются отдельно.

### Доступные опции

- Болты
- Скрытые гайки
- Без отверстий для крепежа
- Верхний фланец
- Без лючка
- 2 лючка
- 3 лючка
- Бонки
- Скрытый шов
- Патрубок
- Покраска по палитре RAL

Светильник  
на опоре



ПАЛЕРМО/  
PALERMO

Наименование опоры	Габаритные размеры, мм						Масса опоры*, кг	Установочное место светильника	Количество отверстий во фланце, шт.	Рекомендуемая ЗДФ
	H	Dв	Dн	□A	□Б	∅d				
ОФК-3(Т60)-02-гц	3 000	60	98	195	150	19	21	Т 60	4	ФМ-0,108-1,0-МЦ150-4-М16-Б
ОФК-3(Т75)-02-гц	3 000	75	113	195	150	19	24	Т 75	4	ФМ-0,108-1,0-МЦ150-4-М16-Б
ОФК-4(Т60)-02-гц	4 000	60	110	195	150	19	28	Т 60	4	ФМ-0,108-1,0-МЦ150-4-М16-Б
ОФК-4(Т75)-02-гц	4 000	75	125	195	150	19	36	Т 75	4	ФМ-0,108-1,0-МЦ150-4-М16-Б
ОФК-4,5(Т60)-02-гц	4 500	60	116	195	150	19	33	Т 60	4	ФМ-0,108-1,0-МЦ150-4-М16-Б
ОФК-4,5(Т75)-02-гц	4 500	75	131	195	150	19	38	Т 75	4	ФМ-0,108-1,0-МЦ150-4-М16-Б
ОФК-5(Т60)-02-гц	5 000	60	122	195	150	19	37	Т 60	4	ФМ-0,108-1,2-МЦ150-4-М16-Б
ОФК-5(Т75)-02-гц	5 000	75	137	195	150	19	43	Т 75	4	ФМ-0,133-1,2-МЦ150-4-М16-Б
ОФК-6(Т60)-02-гц	6 000	60	134	195	150	19	45	Т 60	4	ФМ-0,133-1,2-МЦ150-4-М16-Б
ОФК-6(Т75)-02-гц	6 000	75	149	195	150	19	54	Т 75	4	ФМ-0,159-1,2-МЦ150-4-М16-Б
ОФК-7(Т60)-02-гц	7 000	60	146	295	200	24	69	Т 60	4	ФМ-0,159-1,5-МЦ200-4-М20-Б
ОФК-7(Т75)-02-гц	7 000	75	161	295	200	24	69	Т 75	4	ФМ-0,159-1,5-МЦ200-4-М20-Б
ОФК-8(Т60)-02-гц	8 000	60	158	295	200	24	75	Т 60	4	ФМ-0,159-1,5-МЦ200-4-М20-Б
ОФК-8(Т75)-02-гц	8 000	75	173	295	200	24	82	Т 75	4	ФМ-0,159-1,5-МЦ200-4-М20-Б
ОФК-9(Т75)л-02-гц	9 000	75	185	395	300	28	106	Т 75	4	ФМ-0,159-2,0-МЦ300-4-М24-Б
ОФК-9(Т75)-02-гц	9 000	75	186	395	300	28	135	Т 75	4	ФМ-0,159-2,0-МЦ300-4-М24-Б
ОФК-10(Т75)л-02-гц	10 000	75	197	395	300	28	120	Т 60	4	ФМ-0,159-2,0-МЦ300-4-М24-Б
ОФК-10(Т75)-02-гц	10 000	75	197	395	300	28	154	Т 75	4	ФМ-0,219-2,0-МЦ300-4-М24-Б
ОФК-11(Т75)-02-гц	11 000	75	209	395	300	35	177	Т 75	4	ФМ-0,219-2,0-МЦ300-4-М30-Б
ОФК-12(Т75)-02-гц	12 000	66	212	395	300	35	189	Т 75	4	ФМ-0,219-2,0-МЦ300-4-М30-Б

\* Приведённая таблица носит справочный характер

ООО «Световые Инновационные Системы» оставляет за собой право вносить конструктивные изменения, не влияющие на качество и технические характеристики изделия, кроме того, вес изделия, указанный в таблице, является расчётным, и согласно требованиям ГОСТ 19903-2015 и ГОСТ 10704-91 допускается отклонение фактического веса от расчётного.

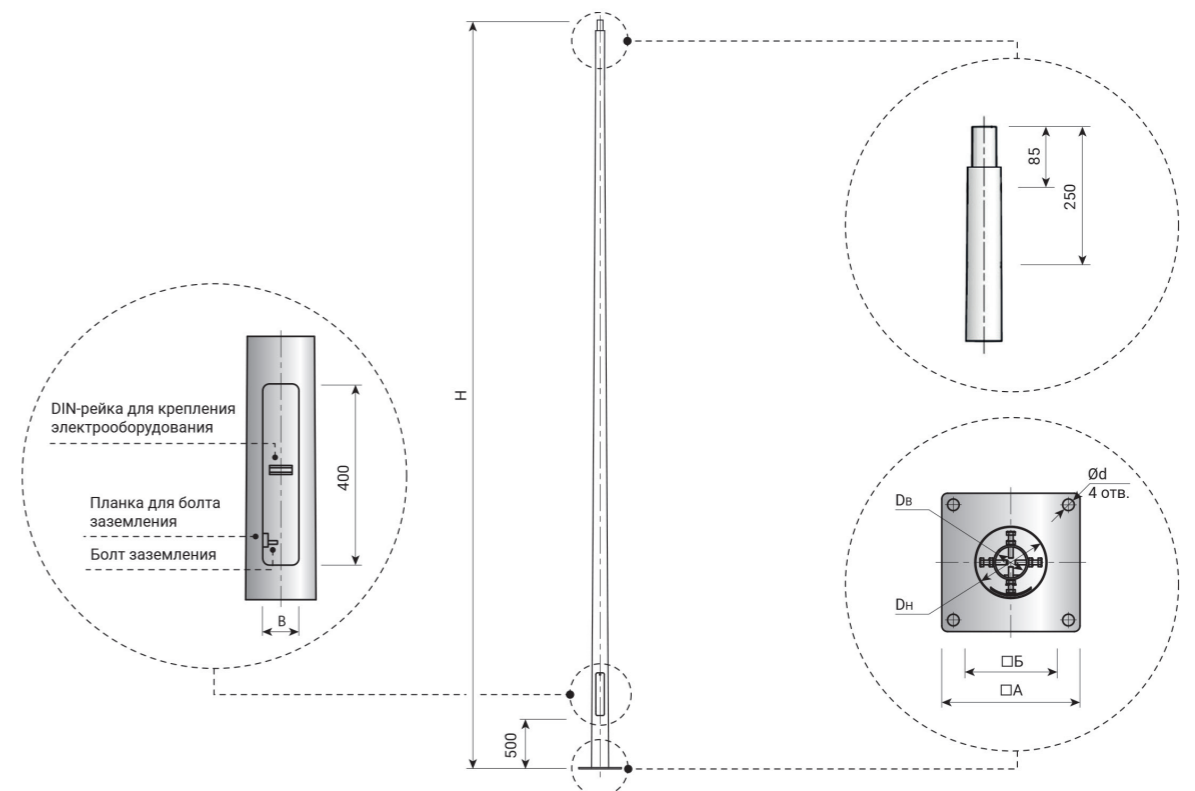

# ОФГ

## опора фланцевая гранёная



Изготавливается из высококачественного листового проката методом последовательной гибки с последующей автоматической проваркой продольного шва по всей длине ствола опоры. Защита от коррозии осуществляется методом горячего цинкования.

Опора устанавливается на закладную деталь фундамента через фланцевое соединение. Подвод питания осуществляется подземным способом через ревизионные окна закладного элемента.

Возможны различные исполнения опор по техническому заданию заказчика. Расчёт параметров фундаментного блока производится исходя из климатических условий, ветрового района эксплуатации и параметров грунта. Для расчёта необходима услуга проектной организации. Закладные детали фундамента заказываются отдельно.

### Доступные опции

Болты

Скрытые гайки

Патрубок

Без отверстий для крепежа

Верхний фланец

Без лючка

Покраска по палитре RAL

Светильник на опоре  
ДКУ62 CHAMPION



Наименование опоры	Габаритные размеры, мм						Масса опоры*, кг	Установочное место кронштейна	Количество отверстий во фланце, шт.	Рекомендуемая ЗДФ
	H	Dв	Dн	□A	□Б	∅d				
ОФГ-3(60)-02-гц	3 000	60	102	195	150	19	22	Ф2	4	ФМ-0,108-1,0-МЦ150-4-М16-Б
ОФГ-4(60)-02-гц	4 000	60	110	195	150	19	29	Ф2	4	ФМ-0,108-1,0-МЦ150-4-М16-Б
ОФГ-5(60)-02-гц	5 000	60	115	195	150	19	38	Ф2	4	ФМ-0,108-1,2-МЦ150-4-М16-Б
ОФГ-6(60)-02-гц	6 000	60	128	195	150	19	47	Ф2	4	ФМ-0,108-1,2-МЦ150-4-М16-Б
ОФГ-7(60)-02-гц	7 000	60	140	295	200	23	60	Ф2	4	ФМ-0,133-1,5-МЦ200-4-М20-Б
ОФГ-8(70)-02-гц	8 000	70	150	295	200	23	74	Ф2	4	ФМ-0,159-1,5-МЦ200-4-М20-Б
ОФГ-9(70)л-02-гц	9 000	70	160	395	300	28	95	Ф2	4	ФМ-0,159-2,0-МЦ300-4-М24-Б
ОФГ-9(70)-02-гц	9 000	70	160	395	300	28	122	Ф2	4	ФМ-0,159-2,0-МЦ300-4-М24-Б
ОФГ-9(100)-02-гц	9 000	100	200	395	300	28	160	Ф4	4	ФМ-0,219-2,0-МЦ300-4-М24-Б
ОФГ-10(70)л-02-гц	10 000	70	160	395	300	28	109	Ф2	4	ФМ-0,159-2,0-МЦ300-4-М24-Б
ОФГ-10(70)-02-гц	10 000	70	160	395	300	28	141	Ф2	4	ФМ-0,159-2,0-МЦ300-4-М24-Б
ОФГ-10(75)-02-гц	10 000	75	180	395	300	28	150	Ф2	4	ФМ-0,219-2,0-МЦ300-4-М24-Б
ОФГ-10(100)-02-гц	10 000	100	200	395	300	28	176	Ф4	4	ФМ-0,219-2,0-МЦ300-4-М24-Б
ОФГ-11(75)-02-гц	11 000	75	200	395	300	35	177	Ф2	4	ФМ-0,219-2,0-МЦ300-4-М30-Б
ОФГ-12(90)-02-гц	12 000	90	200	395	300	35	202	Ф4	4	ФМ-0,219-2,0-МЦ300-4-М30-Б
ОФГ-14(100)-02-гц	14 000	100	260	495	400	42	325	Ф4	4	ФМ-0,273-3,0-МЦ400-4-М36-Б
ОФГ-16(100)-02-гц	16 000	100	300	495	400	42	400	Ф4	4	ФМ-0,325-3,0-МЦ400-4-М36-Б

\* Приведённая таблица носит справочный характер

ООО «Световые Инновационные Системы» оставляет за собой право вносить конструктивные изменения, не влияющие на качество и технические характеристики изделия, кроме того, вес изделия, указанный в таблице, является расчётным, и согласно требованиям ГОСТ 19903-2015 и ГОСТ 10704-91 допускается отклонение фактического веса от расчётного.

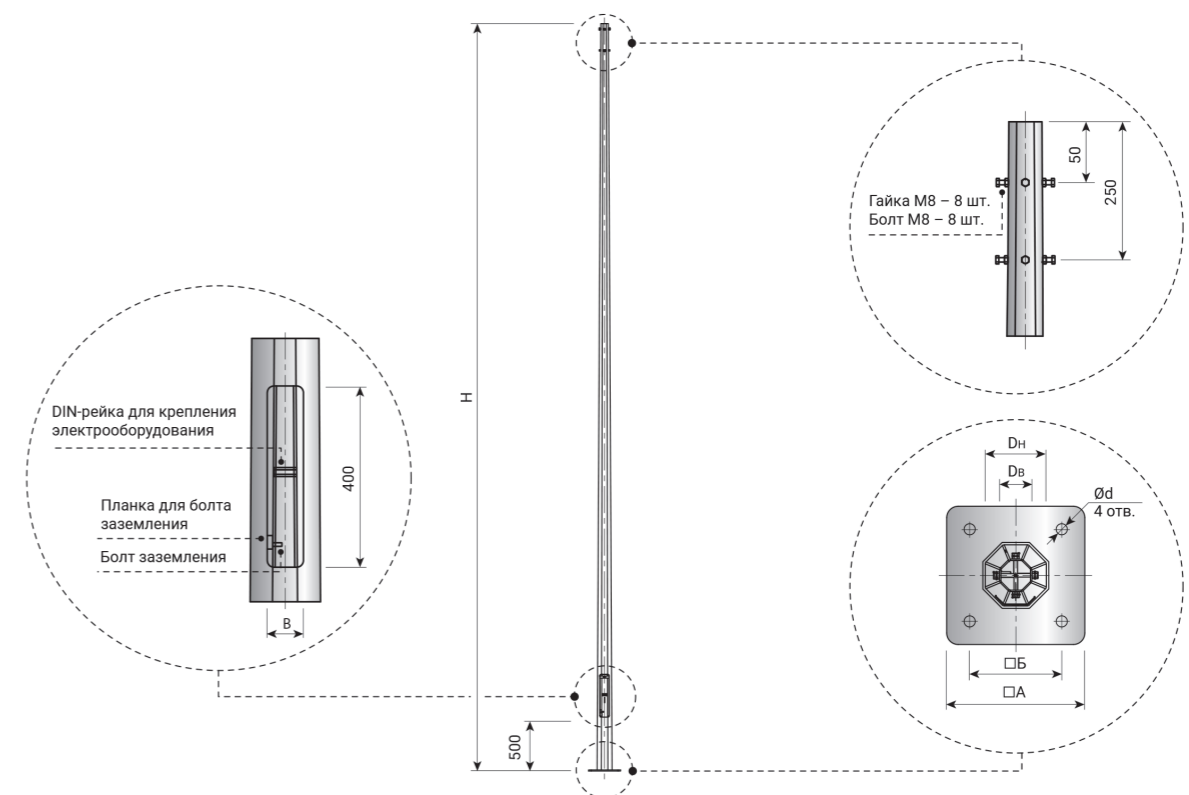

# ОФН

## опора фланцевая трубная



Представляет собой металлическую конструкцию, состоящую из одной, двух или более труб различных диаметров. Исходя из нагрузок, действующих на опору, определяется размер каждой секции, её диаметр и общая длина стойки. Трубчатые опоры изготавливаются из высококачественного трубного проката по ГОСТу. Защита от коррозии осуществляется методом горячего цинкования.

Опора устанавливается на закладную деталь фундамента через фланцевое соединение. Подвод питания осуществляется подземным способом через ревизионные окна закладного элемента.

Возможны различные исполнения опор по техническому заданию заказчика. Расчёт параметров фундаментного блока производится исходя из климатических условий, ветрового района эксплуатации и параметров грунта. Для расчёта необходима услуга проектной организации. Закладные детали фундамента заказываются отдельно.

### Доступные опции

Болты

Скрытые гайки

Патрубок

Без отверстий для крепежа

Верхний фланец

Без лючка

Бонки

Покраска по палитре RAL

Светильник на опоре  
ДКУ62 CHAMPION



Наименование опоры	Габаритные размеры, мм							Масса опоры*, кг	Установочное место кронштейна	Количество отверстий во фланце, шт.	Рекомендуемая ЗДФ
	H	D1	D2	D3	□A	□Б	∅d				
ОФН-3(76)-02-гц	3 000	108	76	–	195	150	19	28	Ф3	4	ФМ-0,108-1,0-МЦ150-4-М16-Б
ОФН-4(76)-02-гц	4 000	108	76	–	195	150	19	36	Ф3	4	ФМ-0,108-1,0-МЦ150-4-М16-Б
ОФН-5(76)-02-гц	5 000	108	76	–	195	150	19	44	Ф3	4	ФМ-0,108-1,2-МЦ150-4-М16-Б
ОФН-6(76)-02-гц	6 000	159	108	76	295	200	23	82	Ф3	4	ФМ-0,159-1,2-МЦ200-4-М20-Б
ОФН-7(76)-02-гц	7 000	159	108	76	295	200	23	408	Ф3	4	ФМ-0,159-1,5-МЦ200-4-М20-Б
ОФН-8(76)-02-гц	8 000	159	108	76	295	200	23	118	Ф3	4	ФМ-0,159-1,5-МЦ200-4-М20-Б
ОФН-9(76)-02-гц	9 000	159	108	76	395	300	28	149	Ф3	4	ФМ-0,159-2,0-МЦ300-4-М24-Б
ОФН-10(76)-02-гц	10 000	159	108	76	395	300	28	175	Ф3	4	ФМ-0,159-2,0-МЦ300-4-М24-Б
ОФН-12(108)-02-гц	12 000	168	133	108	395	300	35	187	Ф4	4	ФМ-0,219-2,0-МЦ300-4-М30-Б
ОФН-14(133)-02-гц	14 000	219	168	133	495	400	42	385	Ф5	4	ФМ-0,219-3,0-МЦ400-4-М36-Б
ОФН-16(133)-02-гц	16 000	219	168	133	495	400	42	419	Ф5	4	ФМ-0,219-3,0-МЦ400-4-М36-Б

\* Приведённая таблица носит справочный характер

ООО «Световые Инновационные Системы» оставляет за собой право вносить конструктивные изменения, не влияющие на качество и технические характеристики изделия, кроме того, вес изделия, указанный в таблице, является расчётным, и согласно требованиям ГОСТ 19903-2015 и ГОСТ 10704-91 допускается отклонение фактического веса от расчётного.

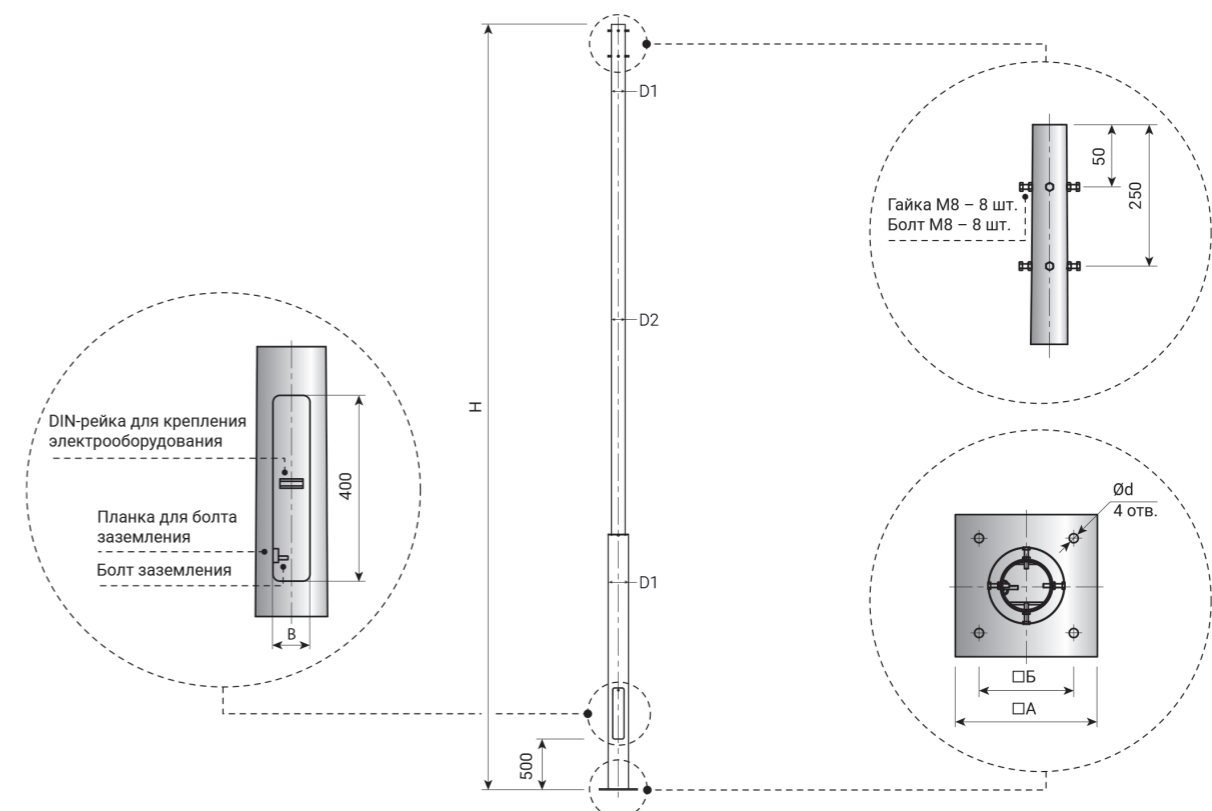

# ОФКИ

## опора фланцевая круглоконическая изогнутая (радиусная)

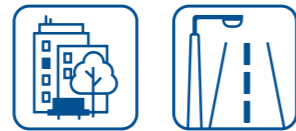

Опора представляет собой металлическую конструкцию с небольшим радиусом изгиба, в стандартном исполнении имеет выносной кронштейн для консольного светильника. Изделие изготавливается из высококачественного листового проката методом гибки с последующей автоматической проваркой продольного шва по всей длине ствола опоры.

Декоративное исполнение отличается невидимым продольным швом, при этом прочностные характеристики опоры остаются неизменными. Защита от коррозии осуществляется методом горячего цинкования.

Опора устанавливается на закладную деталь фундамента через фланцевое соединение. Подвод питания осуществляется подземным способом.

Возможны различные исполнения опор по техническому заданию заказчика. Расчёт параметров фундаментного блока производится исходя из климатических условий, ветрового района эксплуатации и параметров грунта. Для расчёта необходима услуга проектной организации. Закладные детали фундамента заказываются отдельно.

### Доступные опции

Без отверстий для крепежа

Без лючка

Бонки

Скрытый шов

Покраска по палитре RAL

Светильник на опоре  
ДКУ17



Наименование опоры	Габаритные размеры, мм							Масса опоры**, кг	Установочное место кронштейна	Количество отверстий во фланце, шт.	Рекомендуемая ЗДФ
	H	L*	Dв	Dн	□A	□Б	∅d				
ОФКИ-4(60)-0,5-02-гц	4 000	0,5	60	110	195	150	19	21	К 60	4	ФМ-0,108-1,0-МЦ150-4-М16-Б
ОФКИ-4,5(60)-0,5-02-гц	4 500	0,5	60	116	195	150	19	33	К 60	4	ФМ-0,108-1,2-МЦ150-4-М16-Б
ОФКИ-5(60)-0,5-02-гц	5 000	0,5	60	122	195	150	19	37	К 60	4	ФМ-0,108-1,2-МЦ150-4-М16-Б
ОФКИ-6(60)-0,75-02-гц	6 000	0,75	60	134	195	150	19	45	К 60	4	ФМ-0,133-1,2-МЦ150-4-М16-Б
ОФКИ-7(60)-1,0-02-гц	7 000	1	60	146	295	200	24	59	К 60	4	ФМ-0,133-1,5-МЦ200-4-М20-Б
ОФКИ-8(60)-1,0-02-гц	8 000	1	60	158	295	200	24	75	К 60	4	ФМ-0,159-1,5-МЦ200-4-М20-Б
ОФКИ-9(60)-1,0-02-гц	9 000	1	60	170	395	300	24	96	К 60	4	ФМ-0,219-2,0-МЦ300-4-М20-Б

\* Вылет консоли

\*\* Приведённая таблица носит справочный характер

ООО «Световые Инновационные Системы» оставляет за собой право вносить конструктивные изменения, не влияющие на качество и технические характеристики изделия, кроме того, вес изделия, указанный в таблице, является расчётным, и согласно требованиям ГОСТ 19903-2015 и ГОСТ 10704-91 допускается отклонение фактического веса от расчётного.

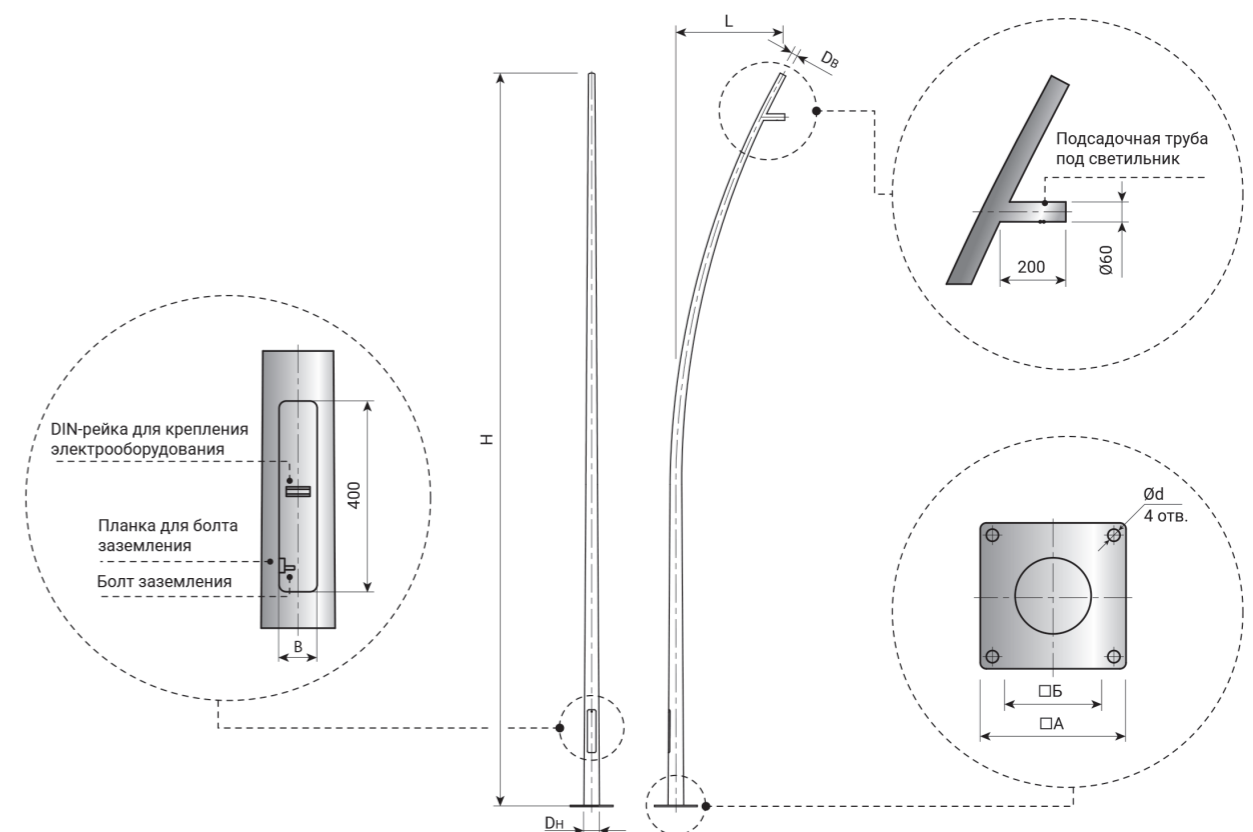

# 03

Шарнирные опоры  
(поворотные)

ОФКШ

ОФГШ

# ОФКШ

## опора фланцевая круглоконическая шарнирная

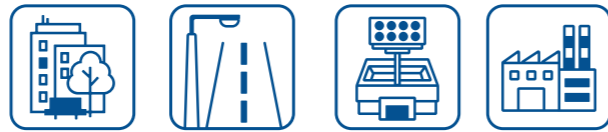

Опоры освещения применяются при невозможности привлечения спецтехники к обслуживанию осветительных установок. Опоры изготавливаются из высококачественного листового проката методом гибки с последующей автоматической проваркой продольного шва по всей длине ствола опоры. Защита от коррозии осуществляется методом горячего цинкования. Опора устанавливается на закладную деталь фундамента через фланцевое соединение. Подвод питания осуществляется подземным способом.

Возможны различные исполнения опор по техническому заданию заказчика. Расчёт параметров фундаментного блока производится исходя из климатических условий, ветрового района эксплуатации и параметров грунта. Для расчёта необходима услуга проектной организации. Закладные детали фундамента заказываются отдельно.

Состоит опора из стационарной части и шарнирной (поворотной) частей, которая опускается до уровня земли ручным способом (с помощью каната, усилие на канате не превышает 30 кг) или с помощью лебёдки (устанавливается на опоры высотой от 10 м и выше). Эксплуатационный комплект (предназначенный для обслуживания опоры) заказывается отдельно. Не допускается использование в качестве силовых опор.

### Доступные опции

- Болты
- Скрытые гайки
- Бонки
- Без отверстий для крепежа
- Верхний фланец
- 2 лючка
- 3 лючка
- Патрубок
- Покраска по палитре RAL

Наименование опоры	Габаритные размеры, мм						Масса опоры*, кг	Установочное место кронштейна	Количество отверстий во фланце, шт.	Рекомендуемая ЗДФ
	H	Dв	Dн	∅A/□A	∅Б/□Б	∅d				
ОФКШ-5(60)-02-гц	5 000	60	122	195	150	19	63	Ф2	4	ФМ-0,133-1,2-МЦ150-4-М16-Б
ОФКШ-5(75)-02-гц	5 000	75	137	195	150	19	77	Ф2	4	ФМ-0,133-1,2-МЦ150-4-М16-Б
ОФКШ-6(60)-02-гн	6 000	60	134	195	150	19	103	Ф2	4	ФМ-0,133-1,2-МЦ150-4-М16-Б
ОФКШ-6(75)-02-гц	6 000	75	149	195	150	19	121	Ф2	4	ФМ-0,159-1,2-МЦ150-4-М16-Б
ОФКШ-7(60)-02-гн	7 000	60	146	295	200	24	120	Ф2	4	ФМ-0,159-1,5-МЦ200-4-М20-Б
ОФКШ-7(75)-02-гц	7 000	75	161	295	200	24	142	Ф2	4	ФМ-0,159-1,5-МЦ200-4-М20-Б
ОФКШ-8(70)-02-гц	8 000	70	168	295	200	24	153	Ф2	4	ФМ-0,159-1,5-МЦ200-4-М20-Б
ОФКШ-8(114)-02-гц	8 000	114	212	395	300	24	220	Ф4	4	ФМ-0,219-1,5-МЦ300-4-М20-Б
ОФКШ-9(60)-02-гц	9 000	60	170	395	300	28	168	Ф2	4	ФМ-0,219-2,0-МЦ300-4-М24-Б
ОФКШ-9(70)-02-гц	9 000	70	180	395	300	28	179	Ф2	4	ФМ-0,219-2,0-МЦ300-4-М24-Б
ОФКШ-9(102)-02-гц	9 000	102	212	395	300	28	209	Ф4	4	ФМ-0,219-2,0-МЦ300-4-М24-Б
ОФКШ-10(75)-02-гц	10 000	75	197	395	300	28	216	Ф2	4	ФМ-0,219-2,0-МЦ300-4-М24-Б
ОФКШ-10(90)-02-гц	10 000	90	212	395	300	28	248	Ф4	4	ФМ-0,219-2,0-МЦ300-4-М24-Б
ОФКШ-11(75)-02-гц	11 000	75	209	395	300	35	240	Ф2	4	ФМ-0,219-2,0-МЦ300-4-М30-Б
ОФКШ-12(66)-02-гц	12 000	66	212	395	300	35	274	Ф2	4	ФМ-0,219-2,0-МЦ300-4-М30-Б

\* Приведённая таблица носит справочный характер

ООО «Световые Инновационные Системы» оставляет за собой право вносить конструктивные изменения, не влияющие на качество и технические характеристики изделия, кроме того, вес изделия, указанный в таблице, является расчётным, и согласно требованиям ГОСТ 19903-2015 и ГОСТ 10704-91 допускается отклонение фактического веса от расчётного.

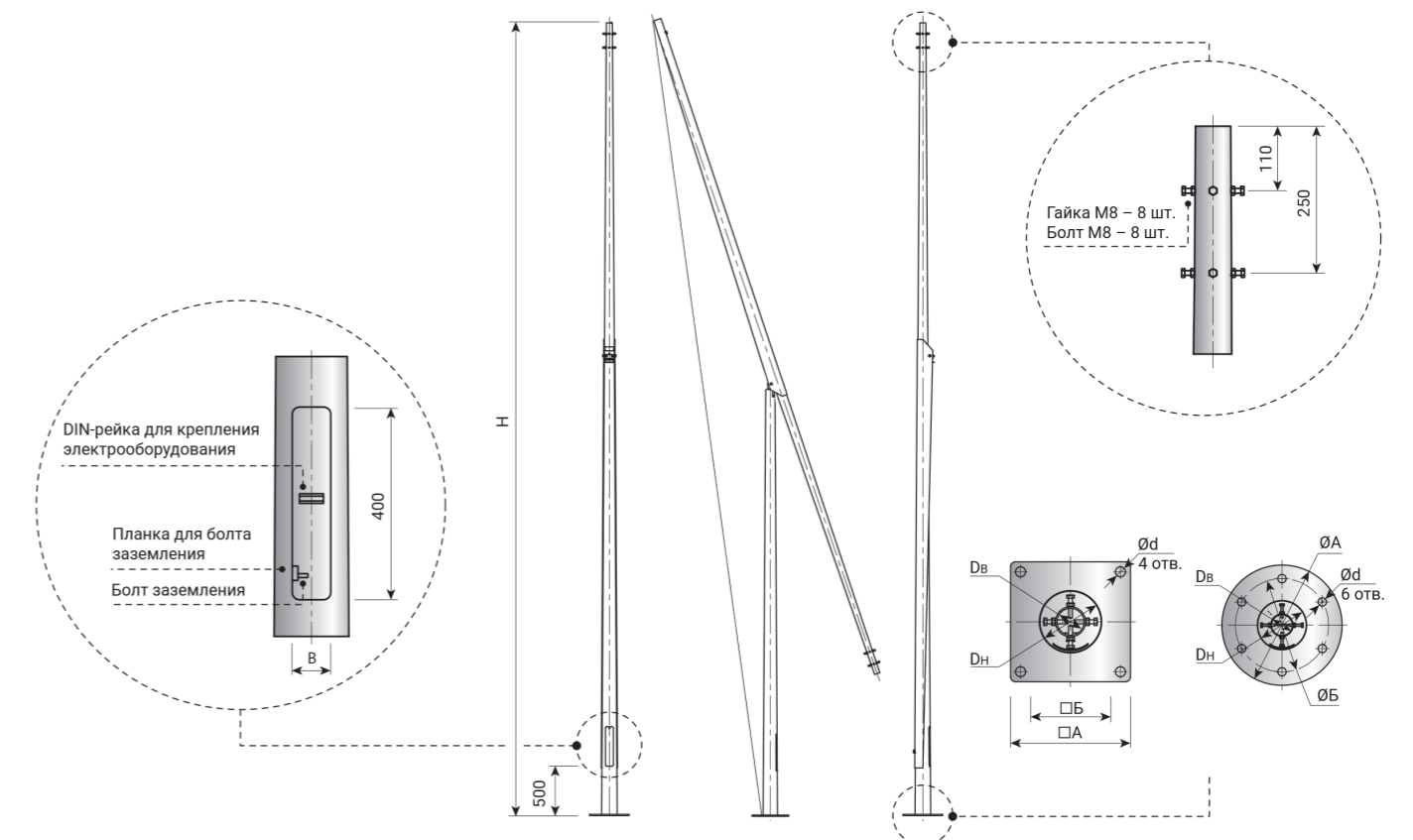

# ОФГШ

## опора фланцевая гранёная шарнирная

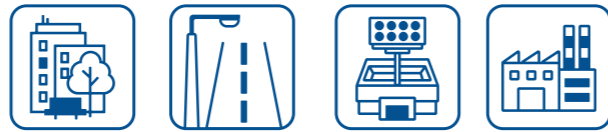

Опоры освещения применяются при невозможности привлечения спецтехники к обслуживанию осветительных установок. Изделие изготавливается из высококачественного листового проката методом гибки с последующей проваркой продольного шва по всей длине опоры. Защита от коррозии осуществляется методом горячего цинкования.

Опора устанавливается на закладную деталь фундамента через фланцевое соединение. Подвод питания осуществляется подземным способом.

Возможны различные исполнения опор по техническому заданию заказчика. Расчёт параметров фундаментного блока производится исходя из климатических условий, ветрового района эксплуатации и параметров грунта. Для расчёта необходима услуга проектной организации. Закладные детали фундамента заказываются отдельно.

Состоит опора из стационарной части и шарнирной (поворотной) частей, которая опускается до уровня земли ручным способом (с помощью каната, усилие на канате не превышает 30 кг) или с помощью лебёдки (устанавливается на опоры высотой от 10 м и выше). Эксплуатационный комплект (предназначенный для обслуживания опоры) заказывается отдельно. Не допускается использование в качестве силовых опор.

### Доступные опции

Болты

Патрубок

Верхний фланец

Без отверстий для крепежа

Покраска по палитре RAL

Наименование опоры	Габаритные размеры, мм						Масса опоры*, кг	Установочное место кронштейна	Количество отверстий во фланце, шт.	Рекомендуемая ЗДФ
	H	Dв	Dн	∅A/□A	∅Б/□Б	∅d				
ОФГШ-4(60)-02-гц	5 000	60	120	195	150	19	51	Ф2	4	ФМ-0,108-1,0-МЦ150-4-М16-Б
ОФГШ-5(84)-02-гц	5 000	84	134	295	200	19	67	Ф4	4	ФМ-0,133-1,2-МЦ200-4-М16-Б
ОФГШ-6(75)-02-гц	6 000	75	140	295	200	24	101	Ф2	4	ФМ-0,133-1,2-МЦ200-4-М16-Б
ОФГШ-7(75)-02-гц	7 000	75	155	295	200	24	126	Ф2	4	ФМ-0,159-1,5-МЦ200-4-М20-Б
ОФГШ-7,5(75)-02-гц	7 500	75	172	295	200	28	154	Ф2	4	ФМ-0,159-1,5-МЦ200-4-М24-Б
ОФГШ-8(75)-02-гц	8 000	75	180	395	300	28	164	Ф2	4	ФМ-0,219-2,0-МЦ300-4-М24-Б
ОФГШ-8(90)-02-гц	8 000	90	150	395	300	28	154	Ф4	4	ФМ-0,159-1,5-МЦ300-4-М24-Б
ОФГШ-9(75)-02-гц	9 000	75	180	395	300	28	177	Ф2	4	ФМ-0,219-2,0-МЦ300-4-М24-Б
ОФГШ-10(75)-02-гц	10 000	75	196	395	300	28	223	Ф2	4	ФМ-0,219-2,0-МЦ300-4-М24-Б
ОФГШ-10,5(90)-02-гц	10 500	90	180	395	300	35	230	Ф4	4	ФМ-0,219-2,0-МЦ300-4-М30-Б
ОФГШ-12(75)-02-гц	12 000	75	220	395	300	35	285	Ф2	4	ФМ-0,219-2,0-МЦ300-4-М30-Б
ОФГШ-14(90)-02-гц	14 000	90	280	495	420	35	422	Ф4	4	ФМ-0,273-3,0-МО420-6-М30-Б
ОФГШ-16(90)-02-гц	16 000	90	280	495	420	35	490	Ф4	6	ФМ-0,273-3,0-МО420-6-М30-Б
ОФГШ-20(140)-02-гц	20 000	140	350	560	450	35	984	Ф5	12	ФМ-0,377-3,0-МО450-12-М30-Б

\* Приведённая таблица носит справочный характер

ООО «Световые Инновационные Системы» оставляет за собой право вносить конструктивные изменения, не влияющие на качество и технические характеристики изделия, кроме того, вес изделия, указанный в таблице, является расчётным, и согласно требованиям ГОСТ 19903-2015 и ГОСТ 10704-91 допускается отклонение фактического веса от расчётного.

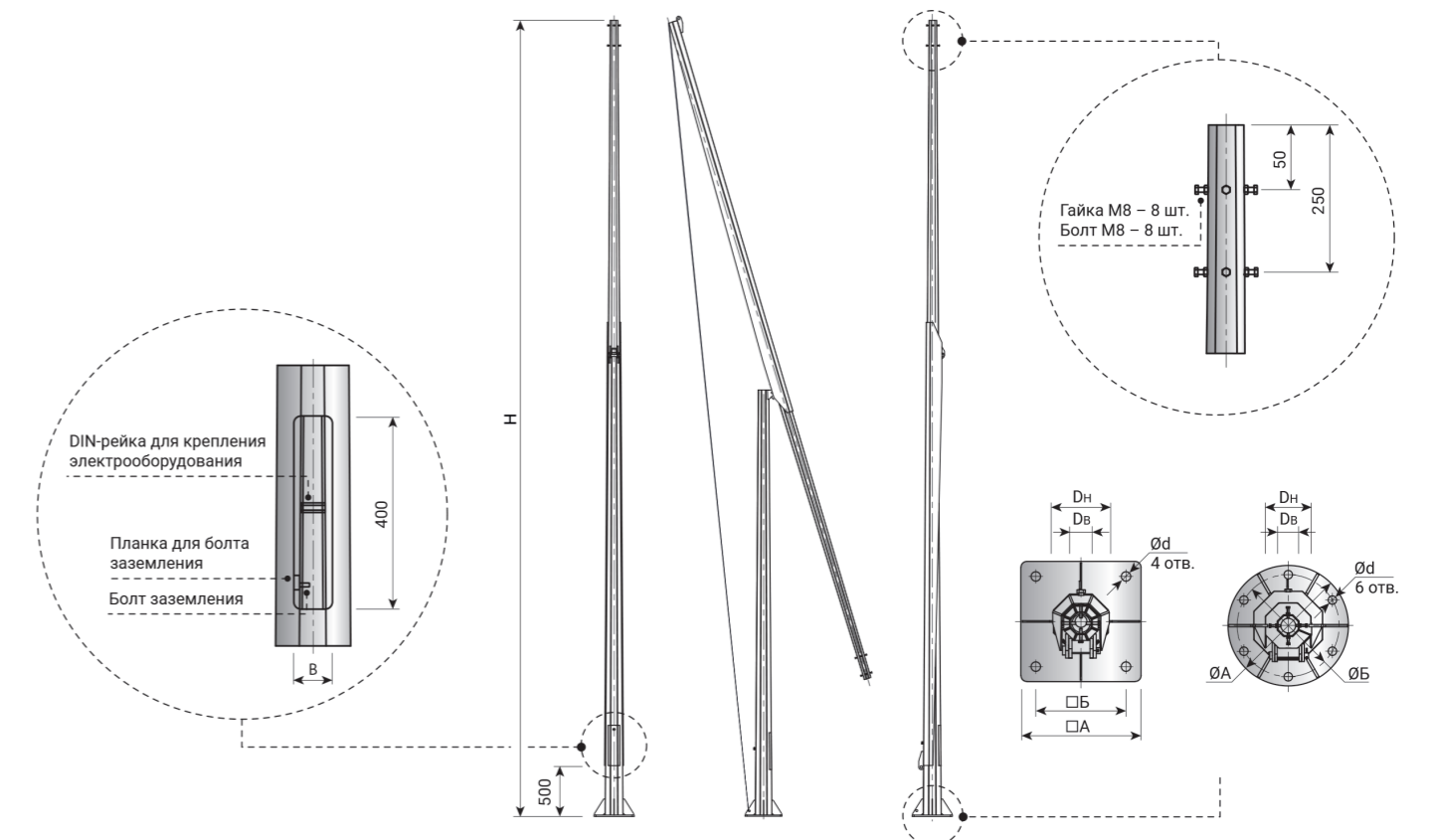

# 04

Силовые опоры  
освещения

ОФГС

ОФКС

ОФС

# ОФГС

## опора фланцевая граннёная силовая

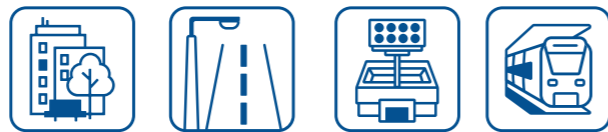

Опоры предназначены для воздушной подводки питания кабелем СИП, позволяют нести большую полезную нагрузку: кронштейны с большим количеством светильников, декоративные и рекламные конструкции, средства диспетчеризации и контроля.

Изделие изготавливается из высококачественного листового проката методом гибки с последующей проваркой продольного шва по всей длине опоры. Ствол имеет сечение в виде многогранника с разным количеством граней. Наличие граней обеспечивает конструкции жёсткость, придаёт ей высокую надёжность и устойчивость. Защита от коррозии осуществляется методом горячего цинкования.

Опора устанавливается на закладную деталь фундамента через фланцевое соединение. Подвод питания осуществляется подземным способом или при помощи СИП.

Возможны различные исполнения опор по техническому заданию заказчика. Расчёт параметров фундаментного блока производится исходя из климатических условий, ветрового района эксплуатации и параметров грунта. Для расчёта необходима услуга проектной организации. Закладные детали фундамента заказываются отдельно.

### Доступные опции

Болты

Без отверстий для крепежа

Покраска по палитре RAL

Без лючка

Светильник на опоре  
ДКУ62 CHAMPION



Наименование опоры	H	P, кг	Dв	Dн	øA	øБ	ød	Масса опоры*, кг	Установочное место кронштейна	Количество отверстий во фланце, шт.	Рекомендуемая ЗДФ
ОФГС-0,4-8(91)-01-гц	8 000	400	91	220	395	310	28	146	Ф4	8	ФМ-0,219-2,5-МО310-8-М24-Б
ОФГС-0,4-9(91)-01-гц	9 000	400	91	220	395	310	28	163	Ф4	8	ФМ-0,219-2,5-МО310-8-М24-Б
ОФГС-0,4-10(91)-01-гц	10 000	400	91	220	395	310	28	180	Ф4	8	ФМ-0,219-2,5-МО310-8-М24-Б
ОФГС-0,4-8(100)-01-гц	8 000	400	100	270	420	360	28	172	Ф4	8	ФМ-0,219-2,5-МО360-8-М24-Б
ОФГС-0,4-9(100)-01-гц	9 000	400	100	270	420	360	28	192	Ф4	8	ФМ-0,273-2,5-МО360-8-М24-Б
ОФГС-0,4-10(100)-01-гц	10 000	400	100	270	420	360	28	211	Ф4	8	ФМ-0,273-2,5-МО360-8-М24-Б
ОФГС-0,4-11(100)-01-гц	11 000	400	100	270	420	360	28	231	Ф4	8	ФМ-0,273-2,5-МО360-8-М24-Б
ОФГС-0,4-12(100)-01-гц	12 000	400	100	270	420	360	28	251	Ф4	8	ФМ-0,273-2,5-МО360-8-М24-Б
ОФГС-0,7-8(120)-01-гц	8 000	700	120	300	495	420	35	199	Ф5	8	ФМ-0,273-2,5-МО360-8-М30-Б
ОФГС-0,7-9(120)-01-гц	9 000	700	120	300	495	420	35	223	Ф5	8	ФМ-0,273-2,5-МО420-8-М30-Б
ОФГС-0,7-10(120)-01-гц	10 000	700	120	300	495	420	35	245	Ф5	8	ФМ-0,325-2,5-МО420-8-М30-Б
ОФГС-0,7-11(120)-01-гц	11 000	700	120	320	495	420	35	279	Ф5	8	ФМ-0,325-2,5-МО420-8-М30-Б
ОФГС-0,7-12(120)-01-гц	12 000	700	120	320	495	420	35	303	Ф5	8	ФМ-0,325-2,5-МО420-8-М30-Б
ОФГС-1,0-8(140)-01-гц	8 000	1000	140	320	495	420	35	276	Ф6	12	ФМ-0,325-3,0-МО420-12-М30-Б
ОФГС-1,0-9(140)-01-гц	9 000	1000	140	320	495	420	35	306	Ф6	12	ФМ-0,325-3,0-МО420-12-М30-Б
ОФГС-1,0-10(140)-01-гц	10 000	1000	140	320	495	420	35	337	Ф6	12	ФМ-0,325-3,0-МО420-12-М30-Б
ОФГС-1,0-11(130)-01-гц	11 000	1000	130	330	495	420	35	367	Ф5	12	ФМ-0,325-3,0-МО420-12-М30-Б
ОФГС-1,0-12(130)-01-гц	12 000	1000	130	330	495	420	35	471	Ф5	12	ФМ-0,325-3,0-МО420-12-М30-Б
ОФГС-1,3-8(140)-01-гц	8 000	1300	140	320	495	420	35	324	Ф6	12	ФМ-0,325-3,0-МО420-12-М30-Б
ОФГС-1,3-9(140)-01-гц	9 000	1300	140	320	495	420	35	361	Ф6	12	ФМ-0,325-3,0-МО420-12-М30-Б
ОФГС-1,3-10(140)-01-гц	10 000	1300	130	330	495	420	35	397	Ф6	12	ФМ-0,325-3,0-МО420-12-М30-Б
ОФГС-1,8-8(150)-01-гц	8 000	1800	150	370	620	520	35	439	Ф6	12	ФМ-0,426-3,0-МО520-12-М30-Б
ОФГС-1,8-9(150)-01-гц	9 000	1800	150	370	620	520	35	488	Ф6	12	ФМ-0,426-3,0-МО520-12-М30-Б
ОФГС-1,8-10(150)-01-гц	10 000	1800	150	370	620	520	35	537	Ф6	12	ФМ-0,426-3,0-МО520-12-М30-Б
ОФГС-3,0-8(230)-01-гц	8 000	3000	230	500	750	650	42	621	Ф8	12	ФМ-0,530-3,0-МО650-12-М36-Б
ОФГС-3,0-9(230)-01-гц	9 000	3000	230	500	750	650	42	689	Ф8	12	ФМ-0,530-3,0-МО650-12-М36-Б
ОФГС-3,0-10(230)-01-гц	10 000	3000	230	500	750	650	42	758	Ф8	12	ФМ-0,530-3,0-МО650-12-М36-Б

\* Приведённая таблица носит справочный характер

ООО «Световые Инновационные Системы» оставляет за собой право вносить конструктивные изменения, не влияющие на качество и технические характеристики изделия, кроме того, вес изделия, указанный в таблице, является расчётным, и согласно требованиям ГОСТ 19903-2015 и ГОСТ 10704-91 допускается отклонение фактического веса от расчётного.

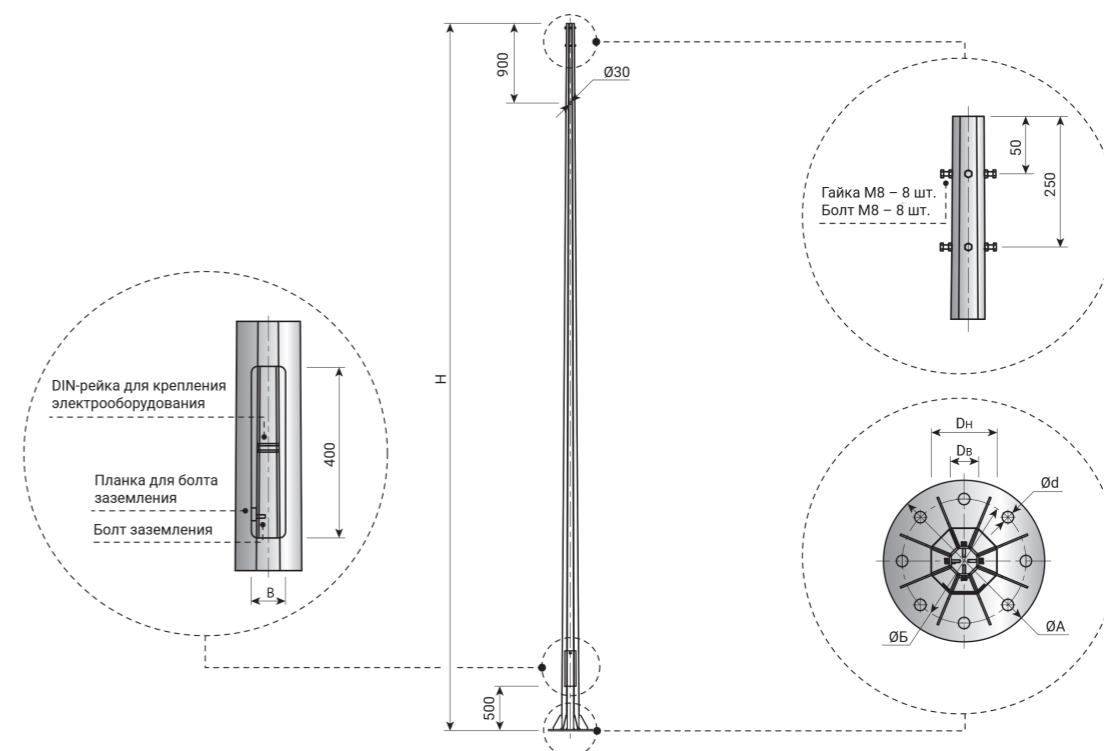

# ОФКС

## опора фланцевая круглоконическая силовая

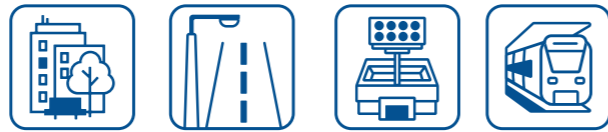

Опоры предназначены для воздушной подводки питания кабелем СИП, позволяют нести большую полезную нагрузку: кронштейны с большим количеством светильников, декоративные и рекламные конструкции, средства диспетчеризации и контроля.

Изделие изготавливается из высококачественного листового проката методом гибки с последующей проваркой продольного шва по всей длине опоры. Защита от коррозии осуществляется методом горячего цинкования.

Опора устанавливается на закладную деталь фундамента через фланцевое соединение. Подвод питания осуществляется подземным способом или при помощи СИП. В случае подземного способа подвод питающих кабелей осуществляется через ревизионные окна закладного элемента.

Возможны различные исполнения опор по техническому заданию заказчика. Расчёт параметров фундаментного блока производится исходя из климатических условий, ветрового района эксплуатации и параметров грунта. Для расчёта необходима услуга проектной организации. Закладные детали фундамента заказываются отдельно.

### Доступные опции

- Болты
- Патрубок
- Бонки
- Без отверстий для крепежа
- Верхний фланец
- Без лючка
- Покраска по палитре RAL

Светильник на опоре  
ДКУ62 CHAMPION



Наименование опоры	H	P, кг	Dв	Dн	ØA	ØБ	Ød	Масса опоры*, кг	Установочное место кронштейна	Количество отверстий во фланце, шт.	Рекомендуемая ЗДФ
ОФКС-0,4-8(114)-01-гц	8 000	400	114	212	400	310	28	150	Ф5	6	ФМ-0,219-2,5-МО310-6-М24-Б
ОФКС-0,4-9(102)-01-гц	9 000	400	102	212	400	310	28	158	Ф4	6	ФМ-0,219-2,5-МО310-6-М24-Б
ОФКС-0,4-10(90)-01-гц	10 000	400	90	212	400	310	28	175	Ф4	6	ФМ-0,219-2,5-МО310-6-М24-Б
ОФКС-0,4-8(110)-01-ГЦ	8 000	400	110	241	420	360	28	144	Ф5	8	ФМ-0,273-2,5-МО360-8-М24-Б
ОФКС-0,4-9(110)-01-ГЦ	9 000	400	110	258	420	360	28	170	Ф5	8	ФМ-0,273-2,5-МО360-8-М24-Б
ОФКС-0,4-10(110)-01-ГЦ	10 000	400	110	274	420	360	28	197	Ф5	8	ФМ-0,273-2,5-МО360-8-М24-Б
ОФКС-0,4-11(110)-01-ГЦ	11 000	400	110	290	480	380	28	226	Ф5	8	ФМ-0,273-3,0-МО380-8-М24-Б
ОФКС-0,4-11(100)-01-ГЦ	12 000	700	100	297	480	380	28	245	Ф4	8	ФМ-0,273-3,0-МО380-8-М24-Б
ОФКС-0,7-8(140)-01-гц	8 000	700	140	271	495	420	35	210	Ф6	8	ФМ-0,273-2,5-МО420-8-М30-Б
ОФКС-0,7-9(140)-01-гц	9 000	700	140	288	495	420	35	249	Ф6	8	ФМ-0,273-2,5-МО420-8-М30-Б
ОФКС-0,7-10(140)-01-гц	10 000	700	140	304	495	420	35	285	Ф6	8	ФМ-0,325-2,5-МО420-8-М30-Б
ОФКС-0,7-11(140)-01-гц	11 000	700	140	320	495	420	35	325	Ф6	8	ФМ-0,325-3,0-МО420-8-М30-Б
ОФКС-0,7-12(140)-01-гц	12 000	700	140	337	495	420	35	368	Ф6	8	ФМ-0,325-3,0-МО420-8-М30-Б
ОФКС-1,0-8(140)-01-гц	8 000	1000	140	271	540	440	35	251	Ф6	12	ФМ-0,325-3,0-МО440-12-М30-Б
ОФКС-1,0-9(140)-01-гц	9 000	1000	140	288	540	440	35	294	Ф6	12	ФМ-0,325-3,0-МО440-12-М30-Б
ОФКС-1,0-10(140)-01-гц	10 000	1000	140	304	540	440	35	340	Ф6	12	ФМ-0,325-3,0-МО440-12-М30-Б
ОФКС-1,0-11(140)-01-ГЦ	11 000	1000	140	320	580	480	35	388	Ф6	12	ФМ-0,325-3,0-МО480-12-М30-Б
ОФКС-1,0-12(140)-01-гц	12 000	1000	140	337	580	480	35	439	Ф6	12	ФМ-0,325-3,0-МО480-12-М30-Б
ОФКС-1,3-8(160)-01-гц	8 000	1300	160	291	580	480	35	321	Ф6	12	ФМ-0,325-3,0-МО480-12-М30-Б
ОФКС-1,3-9(160)-01-гц	9 000	1300	160	308	580	480	35	375	Ф6	12	ФМ-0,377-3,0-МО480-12-М30-Б
ОФКС-1,3-10(160)-01-гц	10 000	1300	160	324	580	480	35	432	Ф6	12	ФМ-0,377-3,0-МО480-12-М30-Б

\* Приведённая таблица носит справочный характер

ООО «Световые Инновационные Системы» оставляет за собой право вносить конструктивные изменения, не влияющие на качество и технические характеристики изделия, кроме того, вес изделия, указанный в таблице, является расчётным, и согласно требованиям ГОСТ 19903-2015 и ГОСТ 10704-91 допускается отклонение фактического веса от расчётного.

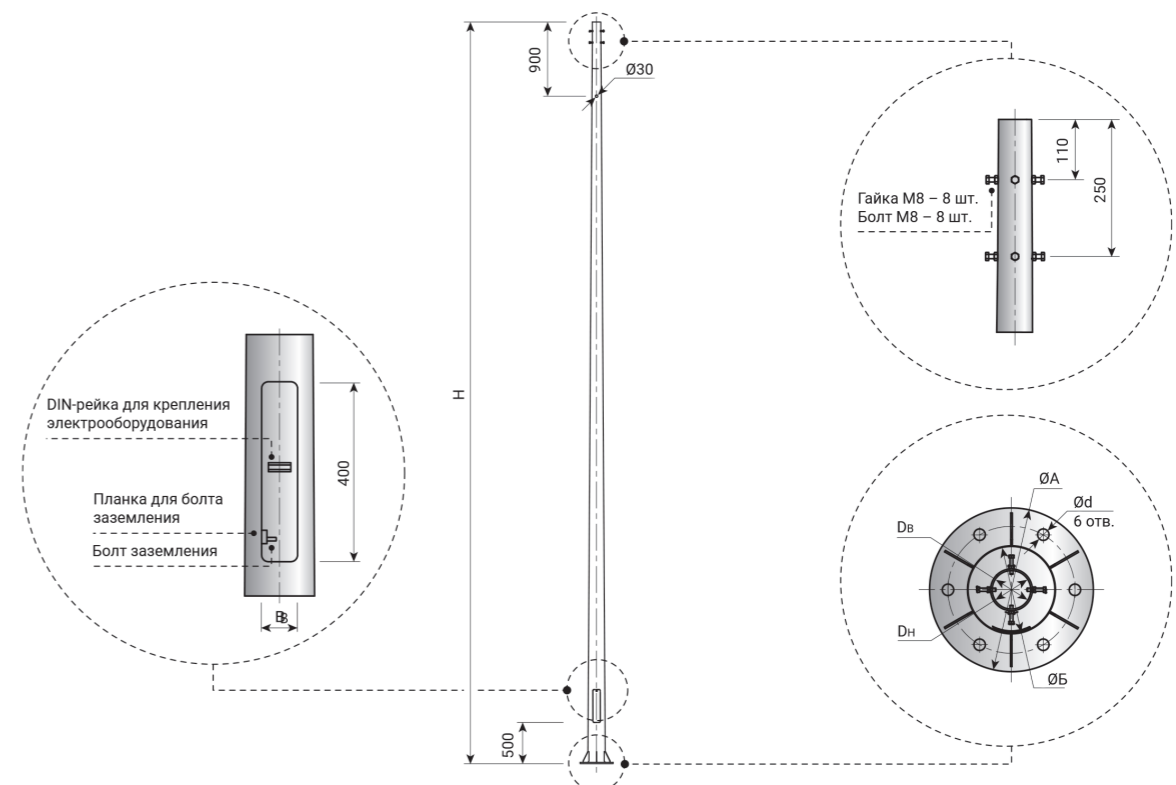

# ОФС

## опора фланцевая силовая трубная

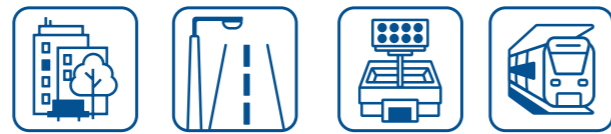

Изделие представляет собой металлическую конструкцию, состоящую из одной или двух труб различных диаметров. Исходя из нагрузок, действующих на опору, определяется размер каждой секции, её диаметр и общая длина стойки. Опоры предназначены для воздушной подводки питания кабелем СИП, позволяют нести большую полезную нагрузку: кронштейны с большим количеством светильников, декоративные и рекламные конструкции, средства диспетчеризации и контроля.

Трубчатые опоры изготавливаются из высококачественного трубного проката по ГОСТу. Защита от коррозии осуществляется методом горячего цинкования.

Опора устанавливается на закладную деталь фундамента через фланцевое соединение. Подвод питания осуществляется подземным способом или при помощи СИП.

Возможны различные исполнения опор по техническому заданию заказчика. Расчёт параметров фундаментного блока производится исходя из климатических условий, ветрового района эксплуатации и параметров грунта. Для расчёта необходима услуга проектной организации. Закладные детали фундамента заказываются отдельно.

### Доступные опции

Болты

Без отверстий для крепежа

Покраска по палитре RAL

Без лючка

Светильник на опоре  
ДКУ62 CHAMPION



Наименование опоры	H	P, кг	Dв	Dн	øA	øБ	ød	Масса опоры*, кг	Установочное место кронштейна	Количество отверстий во фланце, шт.	Рекомендуемая ЗДФ
ОФС-0,4-8(159)-01-гц	8 000	400	159	219	395	310	28	284	02	8	ФМ-0,219-2,5-МО310-8-М24-Б
ОФС-0,4-9(159)-01-гц	9 000	400	159	219	395	310	28	296	02	8	ФМ-0,219-2,5-МО310-8-М24-Б
ОФС-0,4-10(168)-01-гц	10 000	400	168	219	395	310	28	360	02	8	ФМ-0,219-2,5-МО310-8-М24-Б
ОФС-0,4-11(168)-01-гц	11 000	400	168	219	395	310	28	438	02	8	ФМ-0,219-2,5-МО310-8-М24-Б
ОФС-0,7-8(219)-01-гц	8 000	700	219	273	420	360	35	374	03	8	ФМ-0,273-2,5-МО360-8-М24-Б
ОФС-0,7-9(219)-01-гц	9 000	700	219	273	420	360	35	416	03	8	ФМ-0,273-2,5-МО360-8-М24-Б
ОФС-0,7-10(219)-01-гц	10 000	700	219	273	420	360	35	521	03	8	ФМ-0,273-2,5-МО360-8-М24-Б
ОФС-0,7-11(219)-01-гц	11 000	700	219	273	420	360	35	593	03	8	ФМ-0,273-2,5-МО360-8-М24-Б
ОФС-1,0-8(273)-01-гц	8 000	1000	273	325	495	420	35	468	04	12	ФМ-0,325-3,0-МО420-12-М30-Б
ОФС-1,0-9(273)-01-гц	9 000	1000	273	325	495	420	35	517	04	12	ФМ-0,325-3,0-МО420-12-М30-Б
ОФС-1,0-10(273)-01-гц	10 000	1000	273	325	495	420	35	609	04	12	ФМ-0,325-3,0-МО420-12-М30-Б
ОФС-1,0-11(273)-01-гц	11 000	1000	273	325	495	420	35	737	04	12	ФМ-0,325-3,0-МО420-12-М30-Б
ОФС-1,3-9(273)-01-гц	9 000	1300	273	377	620	520	35	615	04	12	ФМ-0,377-3,0-МО520-12-М30-Б
ОФС-1,3-10(273)-01-гц	10 000	1300	273	377	620	520	35	742	04	12	ФМ-0,377-3,0-МО520-12-М30-Б
ОФС-1,5-9(273)-01-гц	9 000	1500	273	377	620	520	35	693	04	12	ФМ-0,377-3,0-МО520-12-М30-Б
ОФС-1,5-10(273)-01-гц	10 000	1500	273	377	620	520	35	827	04	12	ФМ-0,377-3,0-МО520-12-М30-Б

\* Приведённая таблица носит справочный характер

ООО «Световые Инновационные Системы» оставляет за собой право вносить конструктивные изменения, не влияющие на качество и технические характеристики изделия, кроме того, вес изделия, указанный в таблице, является расчётным, и согласно требованиям ГОСТ 19903-2015 и ГОСТ 10704-91 допускается отклонение фактического веса от расчётного.

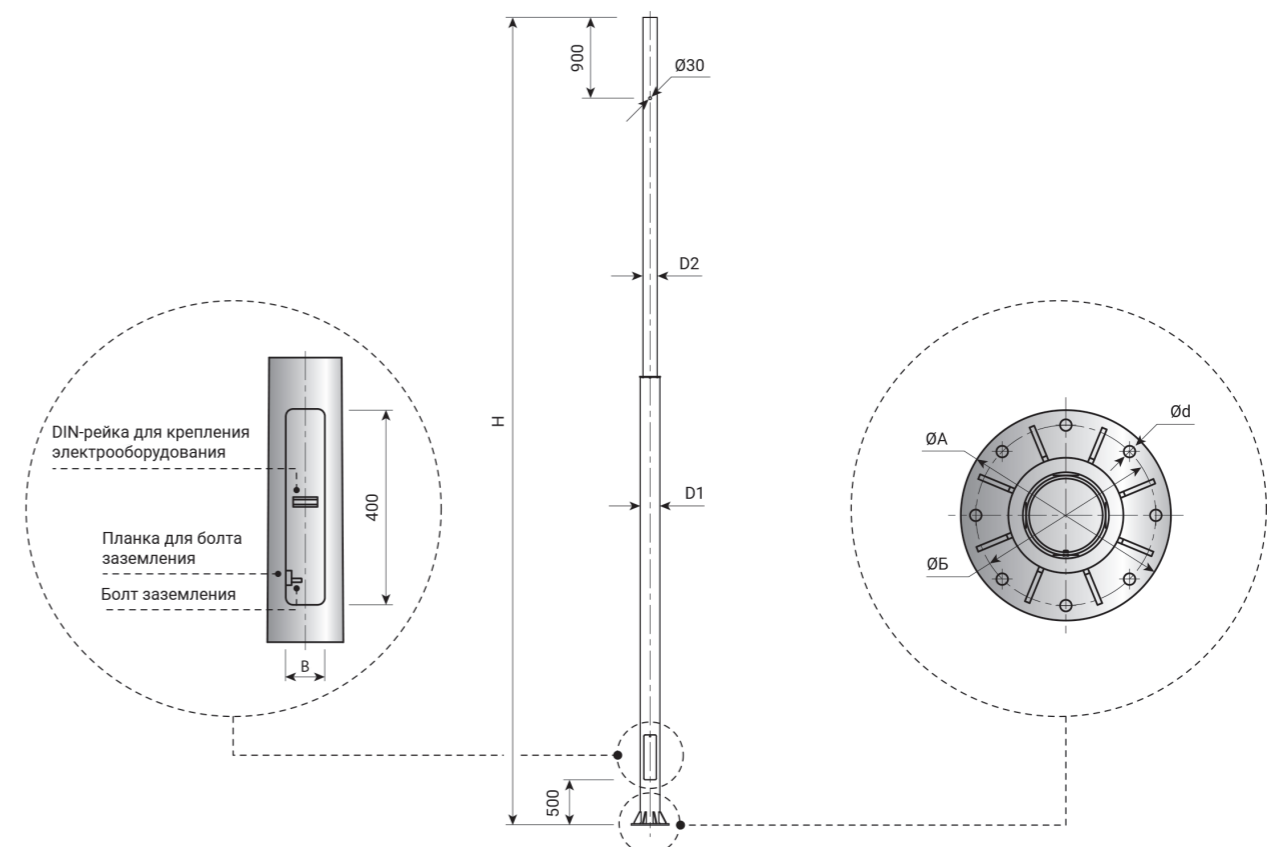

# 05

Мачты  
освещения

MOM

MOC

# МОМ

## мачта освещения с мобильной короной прожекторная



Высокомачтовая гранёная опора с мобильной короной – металлоконструкция, предназначенная для размещения большого количества осветительных приборов. Предназначена для организации освещения больших открытых объектов (спортивные площадки, аэропорты, транспортные развязки).

Конструктивно мачта состоит из гранёного ствола, опускаемой рамы, предназначенной для размещения прожекторов. В нижней части ствола расположено электрооборудование для управления спуском и подъёмом рамы.

Мачты освещения имеют антикоррозийное покрытие, которое наносится методом горячего цинкования. Установка высокомачтовых опор производится на закладную деталь фундамента. Высокомачтовые гранёные опоры изготавливаются по индивидуальным заказам в любых типоразмерах.

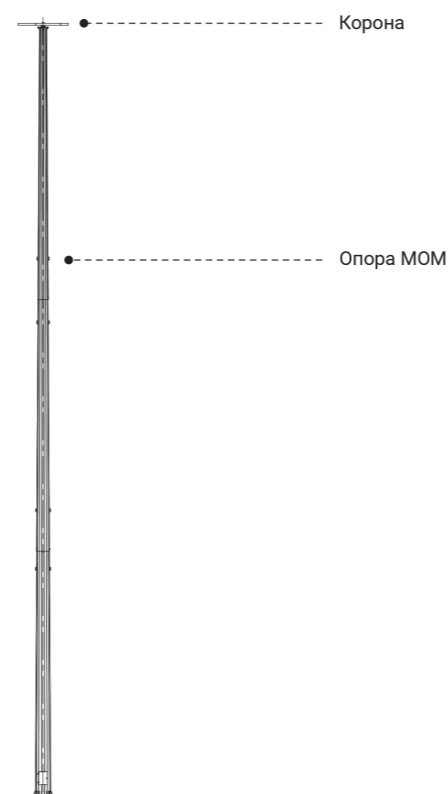

# МОС

## мачта освещения со стационарной короной прожекторная



Высокомачтовая гранёная опора со стационарной (неподвижной) короной – металлоконструкция, предназначенная для размещения большого количества осветительных приборов. Применяется для организации освещения больших открытых объектов (спортивные площадки, аэропорты, транспортные развязки).

Конструктивно мачта состоит из гранёного ствола, на котором размещается стационарная корона для светотехнического оборудования.

Мачты освещения имеют антикоррозийное покрытие, которое наносится методом горячего цинкования. Установка высокомачтовых опор производится на закладную деталь фундамента. Высокомачтовые гранёные опоры изготавливаются по индивидуальным заказам в любых типоразмерах.



# 06

Молниеотводы

МОФГ

# МОФГ

## молниеотвод фланцевый гранёный



Конструкция для защиты различных объектов, в т. ч. зданий и сооружений, от воздействия молний. Молниеотводы изготавливаются на базе несилевой гранёной конической опоры. Дополнительно оснащается молниеприёмником – металлическим шпилем высотой до 5 метров.

Защита от коррозии осуществляется методом горячего цинкования. Установка МОФГ производится на железобетонный фундамент с помощью фланцевого крепления болтами или шпильками к металлической закладной детали.

Возможны различные исполнения молниеотводов по заданию заказчика с техническими характеристиками (толщина стали, допустимые нагрузки) в соответствии с проектной документацией.

Расчёт параметров фундаментного блока производится исходя из климатических условий, ветрового района эксплуатации и параметров грунта. Для расчёта необходима услуга проектной организации. Закладные детали фундамента заказываются отдельно.

Наименование опоры	Общая высота Н	Высота штыря h	øА/□А	øБ/□Б	ød	Масса опоры*, кг	Количество отверстий во фланце	Рекомендуемая ЗДФ
МОФГ8-01-ГЦ	8 000	3	195	150	19	43	4	ФМ-0,108-1,2-МЦ150-4-М 16-Б
МОФГ10-01-гц	10 000	1	395	300	23	95	4	ФМ-0,159-2,0-МЦ300-4-М20-Б
МОФГ12-01-гц	12 000	2	395	300	28	104	4	ФМ-0,159-2,0-МЦ300-4-М24-Б
МОФГ14-01-гц	14 000	4	395	300	28	115	4	ФМ-0,159-2,0-МЦ300-4-М24-Б
МОФГ16-01-гц	16 000	4	395	300	28	207	4	ФМ-0,219-3,0-МЦ300-4-М24-Б
МОФГ18-01-гц	18 000	2	495	420	28	367	6	ФА-1,0-МО420-6-М24-Б
МОФГ20-01-гц	20 000	4	495	420	35	380	6	ФА-1,0-МО420-6-М30-Б
МОФГ25-01-гц	25 000	5	620	520	35	711	12	ФА-1,3-МО520-12-М30-Б
МОФГ30-01-ГЦ	30 000	10	620	520	35	860	12	ФА-1,3-МО520-12-М30-Б
МОФГ35-01-ГЦ	35 000	5	680	580	35	1158	12	ФА-1,3-МО580-12-М30-Б
МОФГ40-01-гц	40 000	5,3	740	600	35	1535	12	ФА-1,3-МО600-12-М30-Б

\* Приведённая таблица носит справочный характер

ООО «Световые Инновационные Системы» оставляет за собой право вносить конструктивные изменения, не влияющие на качество и технические характеристики изделия, кроме того, вес изделия, указанный в таблице, является расчётным, и согласно требованиям ГОСТ 19903-2015 и ГОСТ 10704-91 допускается отклонение фактического веса от расчётного.

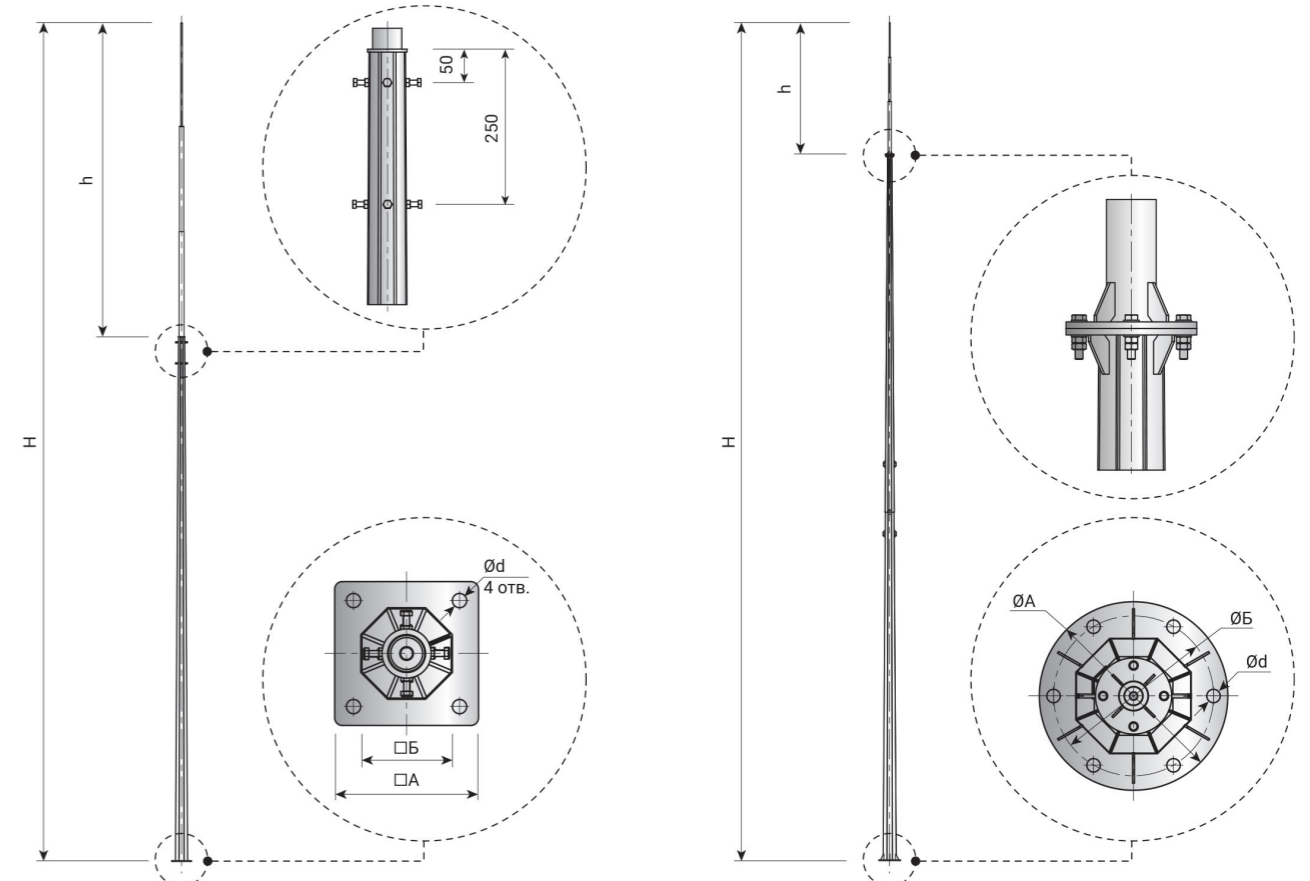

# 07

Опоры  
светофорные

ОФГСГ

ОФККГ

# ОФГСГ

## опора фланцевая гранёная светофорная Г-образная

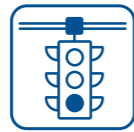

Применяется на дорогах и магистралях различного назначения для установки светосигнального оборудования. Дополнительно может иметь крепления для размещения дорожных знаков.

Опора устанавливается на закладную деталь фундамента через фланцевое соединение. Подвод питания осуществляется подземным способом. Подвод питающих кабелей осуществляется через ревизионные окна закладного элемента. Для обслуживания в опоре предусмотрен ревизионный лючок с планками для установки вводных щитков и болт заземления.

Опора изготавливается из высококачественного листового проката методом гибки с последующей проваркой продольного шва по всей длине опоры. Защита от коррозии осуществляется методом горячего цинкования.

Расчёт параметров фундаментного блока производится исходя из климатических условий, ветрового района эксплуатации и параметров грунта. Для расчёта необходима услуга проектной организации. Закладные детали фундамента заказываются отдельно.

### Доступные опции

Патрубок

Кронштейн

Без лючка

Покраска по палитре RAL

Наименование опоры	Габаритные размеры, мм							Масса опоры*, кг	Количество отверстий во фланце	Рекомендуемая ЗДФ
	H	L	Dв	Dн	øA/□A	øB/□B	ød			
ОФГСГ-5,0-4,0-02-гц	5 000	4	180	220	395	300	35	204	4	ФМ-0,219-2,5-МЦ300-4-М30-Б
ОФГСГ-6,0-4,0-02-гц	6 000	4	180	220	395	300	35	224	4	ФМ-0,219-2,5-МЦ300-4-М30-Б
ОФГСГ-6,0-5,0-02-гц	6 000	5	180	220	395	300	35	250	4	ФМ-0,219-2,5-МЦ300-4-М30-Б
ОФГСГ-6,0-6,0-02-гц	6 000	6	180	220	395	300	35	274	4	ФМ-0,219-2,5-МЦ300-4-М30-Б
ОФГСГ-6,0-7,0-02-гц	6 000	7	180	260	495	420	35	288	8	ФМ-0,273-3,0-МО420-8-М30-Б
ОФГСГ-6,5-8,5-02-гц	6 500	8,5	200	300	495	420	35	369	8	ФМ-0,273-3,0-МО420-8-М30-Б
ОФГСГ-7,0-4,0-02-гц	7 000	4	140	260	495	420	35	237	8	ФМ-0,273-3,0-МО420-8-М30-Б
ОФГСГ-7,0-5,0-02-гц	7 000	5	180	265	495	420	35	373	8	ФМ-0,273-3,0-МО420-8-М30-Б
ОФГСГ-7,0-6,0-02-гц	7 000	6	180	265	495	420	35	299	8	ФМ-0,273-3,0-МО420-8-М30-Б
ОФГСГ-7,0-7,0-02-гц	7 000	7	180	265	495	420	35	314	8	ФМ-0,273-3,0-МО420-8-М30-Б
ОФГСГ-7,0-8,0-02-гц	7 000	8	180	265	495	420	35	388	8	ФМ-0,273-3,0-МО420-8-М30-Б
ОФГСГ-8,0-5,0-02-гц	8 000	5	140	280	495	420	35	260	8	ФМ-0,273-3,0-МО420-8-М30-Б
ОФГСГ-8,0-6,0-02-гц	8 000	6	140	280	495	420	35	287	8	ФМ-0,273-3,0-МО420-8-М30-Б
ОФГСГ-8,0-7,0-02-гц	8 000	7	180	280	495	420	35	333	8	ФМ-0,273-3,0-МО420-8-М30-Б
ОФГСГ-9,0-8,0-02-гц	9 000	8	250	400	630	530	35	531	8	ФМ-0,377-3,0-МО530-8-М30-Б
ОФГСГ-10-3,5-02-гц	10 000	3,5	150	320	520	420	35	405	6	ФМ-0,325-3,0-МО420-6-М30-Б
ОФГСГ-10-4,0-02-гц	10 000	4	150	320	520	420	35	415	6	ФМ-0,325-3,0-МО420-6-М30-Б

\* Приведённая таблица носит справочный характер

ООО «Световые Инновационные Системы» оставляет за собой право вносить конструктивные изменения, не влияющие на качество и технические характеристики изделия, кроме того, вес изделия, указанный в таблице, является расчётным, и согласно требованиям ГОСТ 19903-2015 и ГОСТ 10704-91 допускается отклонение фактического веса от расчётного.

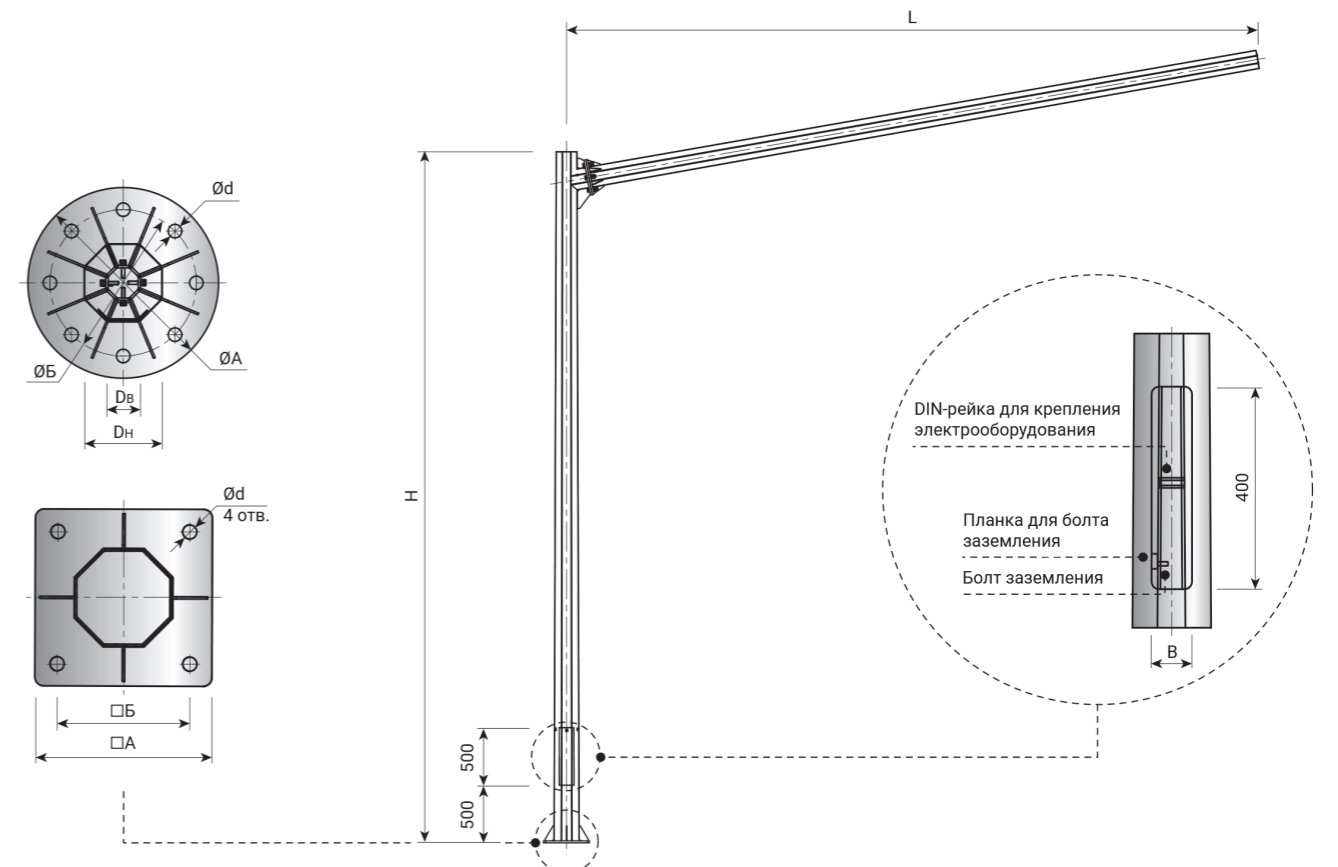

# ОФККГ

## опора фланцевая круглоконическая светофорная Г-образная

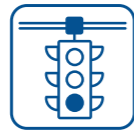

Светофорные опоры ОФККГ – это Г-образная конструкция, используемая для установки светосигнального оборудования и информационных дорожных знаков на улицах и магистралях. Опора состоит из вертикальной стойки и горизонтальной консоли. Оба элемента имеют круглое сечение и форму конуса. Опора серии ОФККГ комплектуется дополнительными кронштейнами для установки светильников, обеспечивая освещение пешеходного перехода и подхода к нему.

Опора устанавливается с помощью фланцевого соединения к закладной детали фундамента. Подвод питания осуществляется подземным способом. Подвод питающих кабелей осуществляется через ревизионные окна закладного элемента. Для обслуживания в опоре предусмотрен ревизионный лючок с планками для установки вводных щитков и болт заземления.

Изделие изготавливается из высококачественного листового проката методом гибки с последующей проваркой продольного шва по всей длине опоры. Защита от коррозии осуществляется методом горячего цинкования.

Расчёт параметров фундаментного блока производится исходя из климатических условий, ветрового района эксплуатации и параметров грунта. Для расчёта необходима услуга проектной организации. Закладные детали фундамента заказываются отдельно.

### Доступные опции

Патрубок

Кронштейн

Без лючка

Покраска по палитре RAL

Наименование опоры	Габаритные размеры, мм							Масса опоры*, кг	Количество отверстий во фланце, шт.	Рекомендуемая ЗДФ
	H	L	Dв	Dн	øA/□A	øB/□B	ød			
ОФККГ-6,0-3,0-02-гц	6 000	3	125	206	395	300	35	204	4	ФМ-0,219-2,5-МЦ300-4-М30-Б
ОФККГ-6,0-5,0-02-гц	6 000	5	125	206	395	300	35	224	4	ФМ-0,219-2,5-МЦ300-4-М30-Б
ОФККГ-6,0-6,0-02-гц	6 000	6	125	206	395	300	35	250	4	ФМ-0,219-2,5-МЦ300-4-М30-Б
ОФККГ-7,0-2,0-02-гц	7 000	2	121	206	495	400	35	274	4	ФМ-0,219-2,5-МЦ400-4-М30-Б
ОФККГ-7,0-4,0-02-гц	7 000	4	121	206	495	400	35	288	4	ФМ-0,219-2,5-МЦ400-4-М30-Б
ОФККГ-7,0-6,0-02-гц	7 000	6	121	206	495	400	35	369	4	ФМ-0,219-2,5-МЦ400-4-М30-Б
ОФККГ-7,5-2,0-02-гц	7 500	2	115	206	495	420	35	237	8	ФМ-0,219-2,5-МО420-8-М30-Б
ОФККГ-7,5-4,0-02-гц	7 500	4	115	206	495	420	35	273	8	ФМ-0,219-2,5-МО420-8-М30-Б
ОФККГ-7,5-6,0-02-гц	7 500	6	115	206	495	420	35	299	8	ФМ-0,219-2,5-МО420-8-М30-Б
ОФККГ-8,5-6,0-02-гц	8 500	6	108	212	495	420	35	314	8	ФМ-0,219-2,5-МО420-8-М30-Б
ОФККГ-9,0-4,0-02-гц	9 000	4	96	206	495	420	35	388	8	ФМ-0,219-2,5-МО420-8-М30-Б

\* Приведённая таблица носит справочный характер

ООО «Световые Инновационные Системы» оставляет за собой право вносить конструктивные изменения, не влияющие на качество и технические характеристики изделия, кроме того, вес изделия, указанный в таблице, является расчётным, и согласно требованиям ГОСТ 19903-2015 и ГОСТ 10704-91 допускается отклонение фактического веса от расчётного.

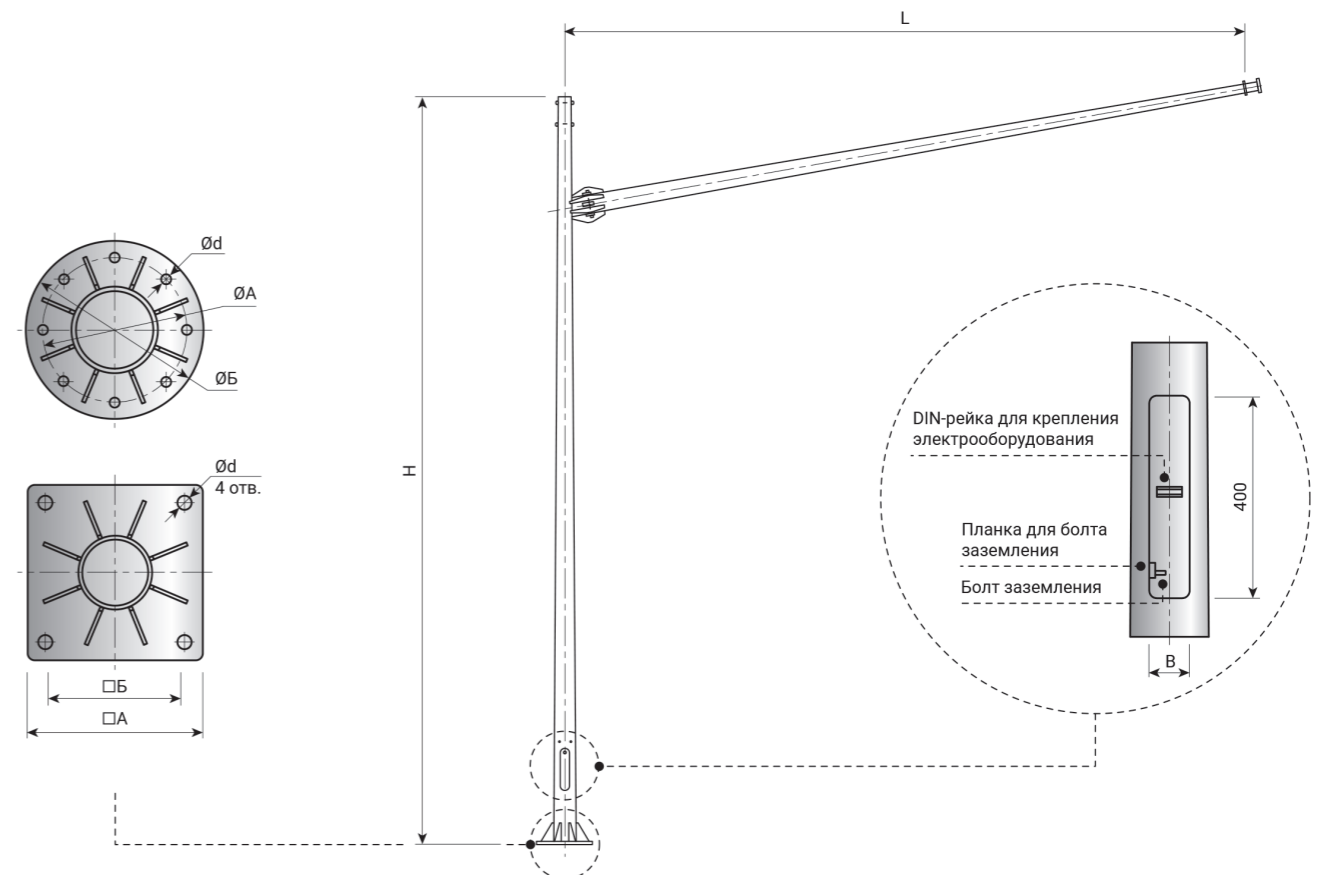

# 08

Кронштейны

1K1

1K2/180

1K2/90

1K3

1K4

7K2

7K3

7K4

2K1

2K2

2K3

2K4

9K2

9K4

1K1/Н

1K1/П

14K1

14K2

14K3

14K4

14K6

# 1К1

## кронштейн однорожковый радиусный

Радиусный однорожковый кронштейн предназначается для монтажа консольного светильника и подходит для установки на большинство видов опор наружного освещения.

Кронштейн предназначен для функционального освещения улиц и дорог, парковых зон и дворовых территорий.

Технические характеристики кронштейна определяются проектом для достижения оптимальных показателей освещённости объекта.

Кронштейн изготавливается из высококачественного стального трубного проката. Защита от коррозии осуществляется методом горячего цинкования. Кронштейн может быть покрашен в любой цвет палитры RAL по желанию заказчика.



Светильник на опоре ДКУ62 CHAMPION

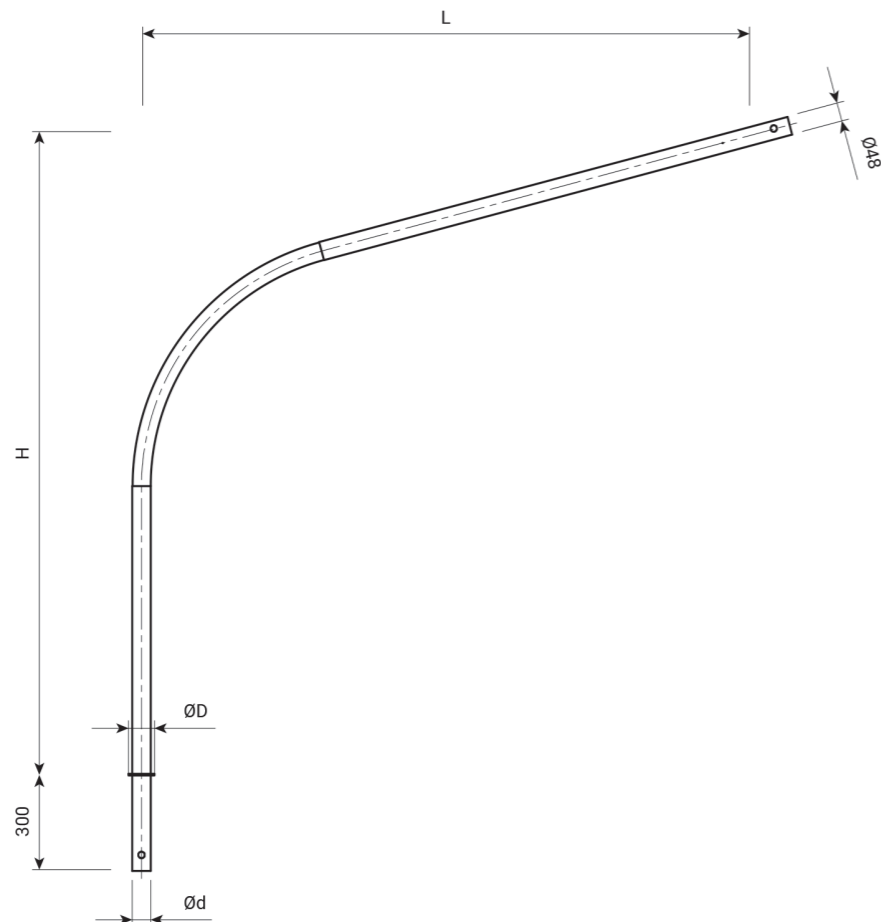

Наименование кронштейна	Высота Н, м	Вылет L, м	Опорный фланец ØD	Угол наклона, градусы	Масса, кг
<b>Опорный фланец</b>					
1К1-0,5-0,5-Ф1-ГЦ	0,5	0,5	65	15	4
1К1-0,5-0,5-Ф2-ГЦ	0,5	0,5	80	15	5
1К1-1,0-1,0-Ф1-ГЦ	1	1	65	15	7
1К1-1,0-1,0-Ф2-ГЦ	1	1	80	15	9
1К1-1,0-1,5-Ф1-ГЦ	1	1,5	65	15	8
1К1-1,0-1,5-Ф2-ГЦ	1	1,5	80	15	11
1К1-1,0-1,5-Ф3-ГЦ	1	1,5	110	15	13
1К1-1,5-1,5-Ф1-ГЦ	1,5	1,5	65	15	10
1К1-1,5-1,5-Ф2-ГЦ	1,5	1,5	80	15	10
1К1-1,5-1,5-Ф3-ГЦ	1,5	1,5	110	15	15
1К1-1,5-1,5-Ф2-ГЦ	1,5	2	80	15	15
1К1-1,5-2,0-Ф3-ГЦ	1,5	2	110	15	17
1К1-1,5-2,0-Ф4-ГЦ	1,5	2	135	15	18
1К1-1,5-2,0-Ф2-ГЦ	2	2	80	15	17
1К1-1,5-2,0-Ф3-ГЦ	2	2	110	15	19
1К1-1,5-2,0-Ф4-ГЦ	2	2,5	135	15	20
1К1-2,0-2,0-Ф5-ГЦ	2	2,5	160	15	21
1К1-2,0-2,0-Ф2-ГЦ	2	2,5	80	15	19
1К1-2,0-2,0-Ф3-ГЦ	2	2,5	110	15	21
1К1-2,0-2,0-Ф4-ГЦ	2	2,5	135	15	22
1К1-2,0-2,5-Ф5-ГЦ	2	2,5	160	15	23
1К1-2,0-2,5-Ф2-ГЦ	2,5	2,5	80	15	21
1К1-2,0-2,5-Ф3-ГЦ	2,5	2,5	110	15	23
1К1-2,0-2,5-Ф4-ГЦ	2,5	2,5	135	15	24
1К1-2,5-2,5-Ф5-ГЦ	2,5	2,5	160	15	25
<b>Обечайка</b>					
1К1-0,5-0,5-01-ГЦ	0,5	0,5	120	15	7
1К1-0,5-0,5-02-ГЦ	0,5	0,5	145	15	11
1К1-1,0-1,0-01-ГЦ	1	1	120	15	10
1К1-1,0-1,0-02-ГЦ	1	1	145	15	15

Наименование кронштейна	Высота Н, м	Вылет L, м	Опорный фланец ØD	Угол наклона, градусы	Масса, кг
1К1-1,0-1,5-01-ГЦ	1	1,5	120	15	12
1К1-1,0-1,5-01-ГЦ	1	1,5	145	15	16
1К1-1,0-1,5-02-ГЦ	1	1,5	180	15	18
1К1-1,5-1,5-01-ГЦ	1,5	1,5	120	15	13
1К1-1,5-1,5-01-ГЦ	1,5	1,5	145	15	16
1К1-1,5-1,5-02-ГЦ	1,5	1,5	180	15	20
1К1-1,5-1,5-03-ГЦ	1,5	1,5	230	15	23
1К1-1,5-2,0-01-ГЦ	1,5	2	145	15	20
1К1-1,5-2,0-02-ГЦ	1,5	2	180	15	22
1К1-1,5-2,0-03-ГЦ	1,5	2	230	15	24
1К1-1,5-2,0-04-ГЦ	1,5	2	290	15	28
1К1-2,0-2,0-01-ГЦ	1,5	2	145	15	23
1К1-2,0-2,0-02-ГЦ	2	2	180	15	24
1К1-2,0-2,0-03-ГЦ	2	2	230	15	27
1К1-2,0-2,0-04-ГЦ	2	2	290	15	30
1К1-2,0-2,5-01-ГЦ	2	2,5	145	15	24
1К1-2,0-2,5-02-ГЦ	2	2,5	180	15	26
1К1-2,0-2,5-03-ГЦ	2	2,5	230	15	28
1К1-2,0-2,5-04-ГЦ	2	2,5	290	15	32
1К1-2,5-2,5-01-ГЦ	2,5	2,5	145	15	27
1К1-2,5-2,5-02-ГЦ	2,5	2,5	180	15	28
1К1-2,5-2,5-03-ГЦ	2,5	2,5	230	15	31
1К1-2,5-2,5-04-ГЦ	2,5	2,5	290	15	34

# 1К2/180

## кронштейн двухрожковый радиусный под 180°



Радиусный двухрожковый разнонаправленный кронштейн предназначен для монтажа двух консольных светильников и подходит для установки на большинство видов опор наружного освещения.

Кронштейн предназначен для функционального освещения улиц и дорог, парковых зон и дворовых территорий.

Технические характеристики кронштейна определяются проектом для достижения оптимальных показателей освещённости объекта.

Кронштейн изготавливается из высококачественного стального трубного проката. Защита от коррозии осуществляется методом горячего цинкования. Кронштейн может быть покрашен в любой цвет палитры RAL по желанию заказчика.

Светильник на опоре ДКУ62 CHAMPION

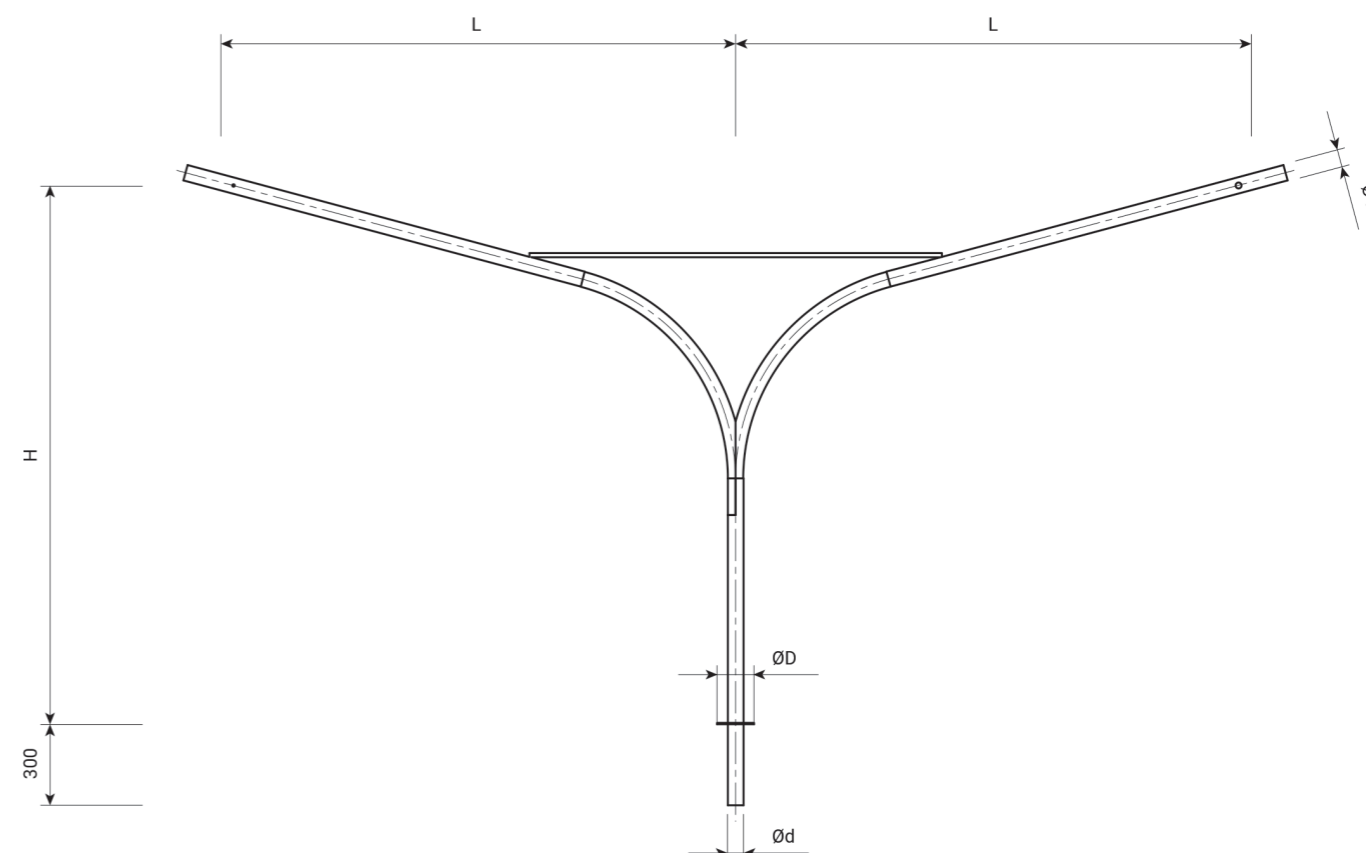

Наименование кронштейна	Высота Н, м	Вылет L, м	Опорный фланец ØD	Угол наклона, градусы	Масса, кг
<b>Опорный фланец</b>					
1K2-0,5-0,5-180-Ф1-ГЦ	0,5	0,5	65	15	6
1K2-0,5-0,5-180-Ф2-ГЦ	0,5	0,5	80	15	7
1K2-1,0-1,0-180-Ф1-ГЦ	1	1	65	15	10
1K2-1,0-1,0-180-Ф2-ГЦ	1	1	80	15	14
1K2-1,0-1,5-180-Ф1-ГЦ	1	1,5	65	15	13
1K2-1,0-1,5-180-Ф2-ГЦ	1	1,5	80	15	18
1K2-1,0-1,5-180-Ф3-ГЦ	1	1,5	110	15	20
1K2-1,5-1,5-180-Ф1-ГЦ	1,5	1,5	65	15	15
1K2-1,5-1,5-180-Ф2-ГЦ	1,5	1,5	80	15	20
1K2-1,5-1,5-180-Ф3-ГЦ	1,5	1,5	110	15	22
1K2-1,5-1,5-180-Ф4-ГЦ	1,5	1,5	135	15	23
1K2-1,5-2,0-180-Ф2-ГЦ	1,5	2	80	15	24
1K2-1,5-2,0-180-Ф3-ГЦ	1,5	2	110	15	26
1K2-1,5-2,0-180-Ф4-ГЦ	1,5	2	135	15	27
1K2-1,5-2,0-180-Ф5-ГЦ	1,5	2	160	15	28
1K2-2,0-2,0-180-Ф2-ГЦ	2	2	80	15	26
1K2-2,0-2,0-180-Ф3-ГЦ	2	2	110	15	28
1K2-2,0-2,0-180-Ф4-ГЦ	2	2	135	15	29
1K2-2,0-2,0-180-Ф5-ГЦ	2	2	160	15	30
1K2-2,0-2,5-180-Ф2-ГЦ	2	2,5	80	15	30
1K2-2,0-2,5-180-Ф3-ГЦ	2	2,5	110	15	32
1K2-2,0-2,5-180-Ф4-ГЦ	2	2,5	135	15	34
1K2-2,0-2,5-180-Ф5-ГЦ	2	2,5	160	15	34
1K2-2,5-2,5-180-Ф2-ГЦ	2,5	2,5	80	15	33
1K2-2,5-2,5-180-Ф3-ГЦ	2,5	2,5	110	15	35
1K2-2,5-2,5-180-Ф4-ГЦ	2,5	2,5	135	15	36
1K2-2,5-2,5-180-Ф5-ГЦ	2,5	2,5	160	15	37

Наименование кронштейна	Высота Н, м	Вылет L, м	Опорный фланец ØD	Угол наклона, градусы	Масса, кг
<b>Обечайка</b>					
1K2-0,5-0,5-180-01-ГЦ	0,5	0,5	120	15	9
1K2-0,5-0,5-180-02-ГЦ	0,5	0,5	145	15	13
1K2-1,0-1,0-180-01-ГЦ	1	1	120	15	14
1K2-1,0-1,0-180-02-ГЦ	1	1	145	15	20
1K2-1,0-1,5-180-01-ГЦ	1	1,5	120	15	17
1K2-1,0-1,5-180-01-ГЦ	1	1,5	145	15	23
1K2-1,0-1,5-180-02-ГЦ	1	1,5	180	15	24
1K2-1,5-1,5-180-01-ГЦ	1,5	1,5	120	15	18
1K2-1,5-1,5-180-01-ГЦ	1,5	1,5	145	15	25
1K2-1,5-1,5-180-02-ГЦ	1,5	1,5	180	15	27
1K2-1,5-1,5-180-03-ГЦ	1,5	1,5	230	15	30
1K2-1,5-2,0-180-01-ГЦ	1,5	2	145	15	30
1K2-1,5-2,0-180-02-ГЦ	1,5	2	180	15	31
1K2-1,5-2,0-180-03-ГЦ	1,5	2	230	15	34
1K2-1,5-2,0-180-04-ГЦ	1,5	2	290	15	37
1K2-2,0-2,0-180-01-ГЦ	2	2	145	15	32
1K2-2,0-2,0-180-02-ГЦ	2	2	180	15	33
1K2-2,0-2,0-180-03-ГЦ	2	2	230	15	36
1K2-2,0-2,0-180-04-ГЦ	2	2	290	15	39
1K2-2,0-2,5-180-01-ГЦ	2	2,5	145	15	36
1K2-2,0-2,5-180-02-ГЦ	2	2,5	180	15	37
1K2-2,0-2,5-180-03-ГЦ	2	2,5	230	15	40
1K2-2,0-2,5-180-04-ГЦ	2	2,5	290	15	43
1K2-2,5-2,5-180-01-ГЦ	2,5	2,5	145	15	38
1K2-2,5-2,5-180-02-ГЦ	2,5	2,5	180	15	40
1K2-2,5-2,5-180-03-ГЦ	2,5	2,5	230	15	42
1K2-2,5-2,5-180-04-ГЦ	2,5	2,5	290	15	46

# 1К2/90

## кронштейн двухрожковый радиусный под 90°

Радиусный двухрожковый кронштейн предназначен для монтажа двух консольных светильников и подходит для установки на большинство видов опор наружного освещения.

Кронштейн предназначен для функционального освещения улиц и дорог, парковых зон и дворовых территорий.

Технические характеристики кронштейна определяются проектом для достижения оптимальных показателей освещённости объекта.

Кронштейн изготавливается из высококачественного стального трубного проката. Защита от коррозии осуществляется методом горячего цинкования. Кронштейн может быть покрашен в любой цвет палитры RAL по желанию заказчика.



Светильник на опоре ДКУ62 CHAMPION

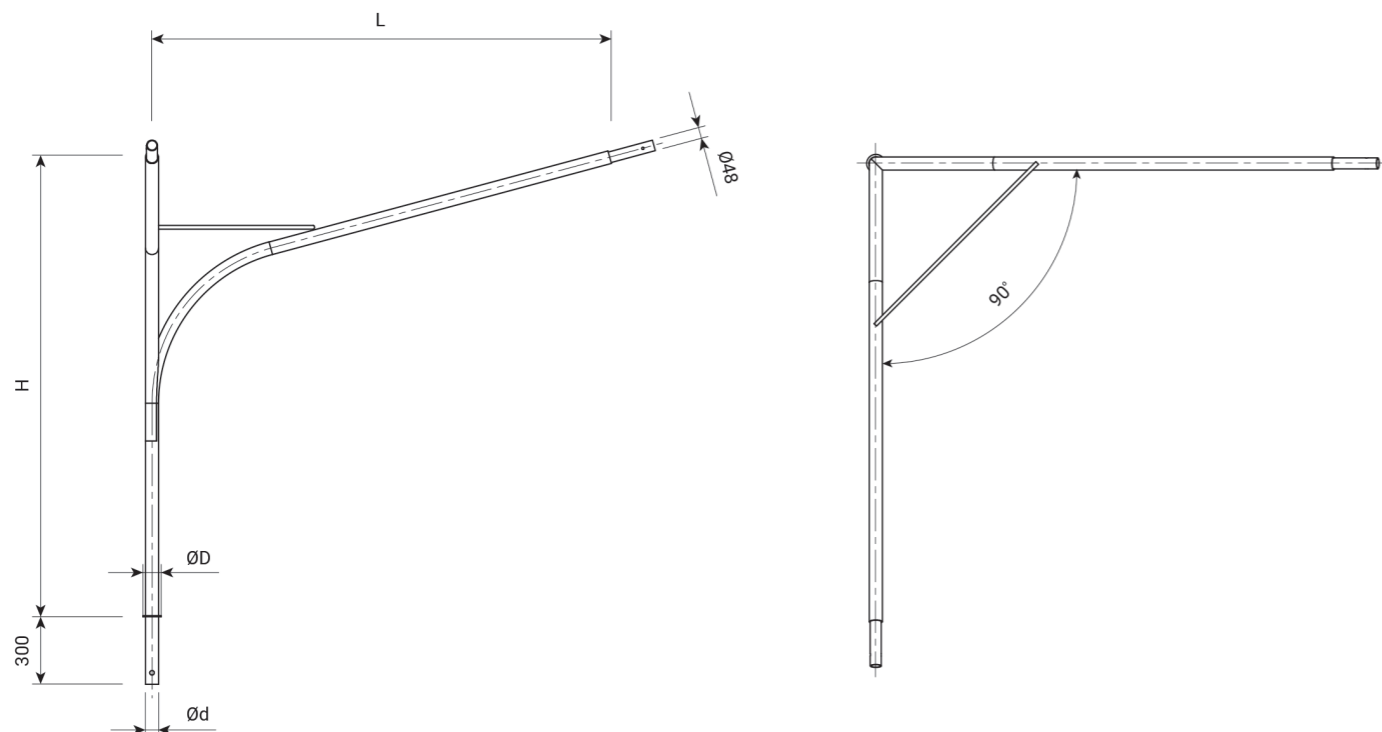

Наименование кронштейна	Высота Н, м	Вылет L, м	Опорный фланец ØD	Угол наклона, градусы	Масса, кг
<b>Опорный фланец</b>					
1К2-0,5-0,5-90-Ф1-ГЦ	0,5	0,5	65	15	6
1К2-0,5-0,5-90-Ф2-ГЦ	0,5	0,5	80	15	7
1К2-1,0-1,0-90-Ф1-ГЦ	1	1	65	15	10
1К2-1,0-1,0-90-Ф2-ГЦ	1	1	80	15	14
1К2-1,0-1,5-90-Ф1-ГЦ	1	1,5	65	15	13
1К2-1,0-1,5-90-Ф2-ГЦ	1	1,5	80	15	18
1К2-1,0-1,5-90-Ф3-ГЦ	1	1,5	110	15	20
1К2-1,5-1,5-90-Ф1-ГЦ	1,5	1,5	65	15	15
1К2-1,5-1,5-90-Ф2-ГЦ	1,5	1,5	80	15	20
1К2-1,5-1,5-90-Ф3-ГЦ	1,5	1,5	110	15	22
1К2-1,5-1,5-90-Ф4-ГЦ	1,5	1,5	135	15	23
1К2-1,5-2,0-90-Ф2-ГЦ	1,5	2	80	15	24
1К2-1,5-2,0-90-Ф3-ГЦ	1,5	2	110	15	26
1К2-1,5-2,0-90-Ф4-ГЦ	1,5	2	135	15	27
1К2-1,5-2,0-90-Ф5-ГЦ	1,5	2	160	15	28
1К2-2,0-2,0-90-Ф2-ГЦ	2	2	80	15	26
1К2-2,0-2,0-90-Ф3-ГЦ	2	2	110	15	28
1К2-2,0-2,0-90-Ф4-ГЦ	2	2	135	15	29
1К2-2,0-2,0-90-Ф5-ГЦ	2	2	160	15	30
1К2-2,0-2,5-90-Ф2-ГЦ	2	2,5	80	15	30
1К2-2,0-2,5-90-Ф3-ГЦ	2	2,5	110	15	32
1К2-2,0-2,5-90-Ф4-ГЦ	2	2,5	135	15	34
1К2-2,0-2,5-90-Ф5-ГЦ	2	2,5	160	15	34
1К2-2,5-2,5-90-Ф2-ГЦ	2,5	2,5	80	15	33
1К2-2,5-2,5-90-Ф3-ГЦ	2,5	2,5	110	15	35
1К2-2,5-2,5-90-Ф4-ГЦ	2,5	2,5	135	15	36
1К2-2,5-2,5-90-Ф5-ГЦ	2,5	2,5	160	15	37

Наименование кронштейна	Высота Н, м	Вылет L, м	Опорный фланец ØD	Угол наклона, градусы	Масса, кг
<b>Обечайка</b>					
1K2-0,5-0,5-90-01-ГЦ	0,5	0,5	120	15	9
1K2-0,5-0,5-90-02-ГЦ	0,5	0,5	145	15	13
1K2-1,0-1,0-90-01-ГЦ	1	1	120	15	14
1K2-1,0-1,0-90-02-ГЦ	1	1	145	15	20
1K2-1,0-1,5-90-01-ГЦ	1	1,5	120	15	17
1K2-1,0-1,5-90-01-ГЦ	1	1,5	145	15	23
1K2-1,0-1,5-90-02-ГЦ	1	1,5	180	15	24
1K2-1,5-1,5-90-01-ГЦ	1,5	1,5	120	15	18
1K2-1,5-1,5-90-01-ГЦ	1,5	1,5	145	15	25
1K2-1,5-1,5-90-02-ГЦ	1,5	1,5	180	15	27
1K2-1,5-1,5-90-03-ГЦ	1,5	1,5	230	15	30
1K2-1,5-2,0-90-01-ГЦ	1,5	2	145	15	30
1K2-1,5-2,0-90-02-ГЦ	1,5	2	180	15	31
1K2-1,5-2,0-90-03-ГЦ	1,5	2	230	15	34
1K2-1,5-2,0-90-04-ГЦ	1,5	2	290	15	37
1K2-2,0-2,0-90-01-ГЦ	2	2	145	15	32
1K2-2,0-2,0-90-02-ГЦ	2	2	180	15	33
1K2-2,0-2,0-90-03-ГЦ	2	2	230	15	36
1K2-2,0-2,0-90-04-ГЦ	2	2	290	15	39
1K2-2,0-2,5-90-01-ГЦ	2	2,5	145	15	36
1K2-2,0-2,5-90-02-ГЦ	2	2,5	180	15	37
1K2-2,0-2,5-90-03-ГЦ	2	2,5	230	15	40
1K2-2,0-2,5-90-04-ГЦ	2	2,5	290	15	43
1K2-2,5-2,5-90-01-ГЦ	2,5	2,5	145	15	38
1K2-2,5-2,5-90-02-ГЦ	2,5	2,5	180	15	40
1K2-2,5-2,5-90-03-ГЦ	2,5	2,5	230	15	42
1K2-2,5-2,5-90-04-ГЦ	2,5	2,5	290	15	46

# 1К3



## кронштейн трёхрожковый радиусный разнонаправленный под 120°

Радиусный трёхрожковый кронштейн предназначен для монтажа трёх консольных светильников и подходит для установки на большинство видов опор наружного освещения.

Кронштейн предназначен для функционального освещения улиц и дорог, парковых зон и дворовых территорий.

Технические характеристики кронштейна определяются проектом для достижения оптимальных показателей освещённости объекта.

Кронштейн изготавливается из высококачественного стального трубного проката. Защита от коррозии осуществляется методом горячего цинкования. Кронштейн может быть покрашен в любой цвет палитры RAL по желанию заказчика.

Светильник на опоре ДКУ62 CHAMPION

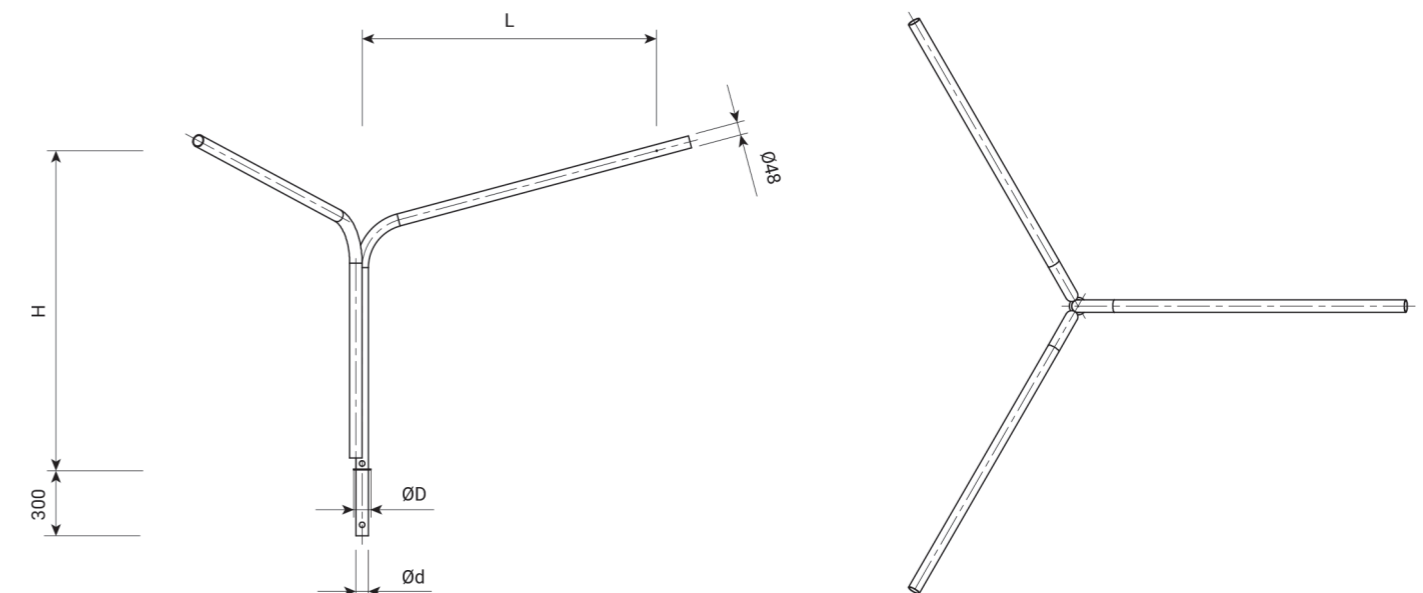

Наименование кронштейна	Высота Н, м	Вылет L, м	Опорный фланец ØD	Угол наклона, градусы	Масса, кг
<b>Опорный фланец</b>					
1КЗ-0,5-0,5-120-Ф1-ГЦ	0,5	0,5	65	15	13
1КЗ-0,5-0,5-120-Ф2-ГЦ	0,5	0,5	80	15	15
1КЗ-1,0-1,0-120-Ф1-ГЦ	1	1	65	15	22
1КЗ-1,0-1,0-120-Ф2-ГЦ	1	1	80	15	27
1КЗ-1,0-1,5-120-Ф1-ГЦ	1	1,5	65	15	26
1КЗ-1,0-1,5-120-Ф2-ГЦ	1	1,5	80	15	33
1КЗ-1,0-1,5-120-Ф3-ГЦ	1	1,5	110	15	35
1КЗ-1,5-1,5-120-Ф1-ГЦ	1,5	1,5	65	15	31
1КЗ-1,5-1,5-120-Ф2-ГЦ	1,5	1,5	80	15	40
1КЗ-1,5-1,5-120-Ф3-ГЦ	1,5	1,5	110	15	42
1КЗ-1,5-1,5-120-Ф4-ГЦ	1,5	1,5	135	15	43
1КЗ-1,5-2,0-120-Ф2-ГЦ	1,5	2	80	15	45
1КЗ-1,5-2,0-120-Ф3-ГЦ	1,5	2	110	15	47
1КЗ-1,5-2,0-120-Ф4-ГЦ	1,5	2	135	15	48
1КЗ-1,5-2,0-120-Ф5-ГЦ	1,5	2	160	15	49
1КЗ-2,0-2,0-120-Ф2-ГЦ	2	2	80	15	52
1КЗ-2,0-2,0-120-Ф3-ГЦ	2	2	110	15	54
1КЗ-2,0-2,0-120-Ф4-ГЦ	2	2	135	15	55
1КЗ-2,0-2,0-120-Ф5-ГЦ	2	2	160	15	56
1КЗ-2,0-2,5-120-Ф2-ГЦ	2	2,5	80	15	57
1КЗ-2,0-2,5-120-Ф3-ГЦ	2	2,5	110	15	59
1КЗ-2,0-2,5-120-Ф4-ГЦ	2	2,5	135	15	60
1КЗ-2,0-2,5-120-Ф5-ГЦ	2	2,5	160	15	61
1КЗ-2,5-2,5-120-Ф2-ГЦ	2,5	2,5	80	15	64
1КЗ-2,5-2,5-120-Ф3-ГЦ	2,5	2,5	110	15	66
1КЗ-2,5-2,5-120-Ф4-ГЦ	2,5	2,5	135	15	67
1КЗ-2,5-2,5-120-Ф5-ГЦ	2,5	2,5	160	15	68

Наименование кронштейна	Высота Н, м	Вылет L, м	Опорный фланец ØD	Угол наклона, градусы	Масса, кг
<b>Обечайка</b>					
1КЗ-0,5-0,5-120-01-ГЦ	0,5	0,5	120	15	16
1КЗ-0,5-0,5-120-02-ГЦ	0,5	0,5	145	15	21
1КЗ-1,0-1,0-120-01-ГЦ	1	1	120	15	25
1КЗ-1,0-1,0-120-02-ГЦ	1	1	145	15	34
1КЗ-1,0-1,5-120-01-ГЦ	1	1,5	120	15	29
1КЗ-1,0-1,5-120-01-ГЦ	1	1,5	145	15	38
1КЗ-1,0-1,5-120-02-ГЦ	1	1,5	180	15	40
1КЗ-1,5-1,5-120-01-ГЦ	1,5	1,5	120	15	34
1КЗ-1,5-1,5-120-01-ГЦ	1,5	1,5	145	15	45
1КЗ-1,5-1,5-120-02-ГЦ	1,5	1,5	180	15	47
1КЗ-1,5-1,5-120-03-ГЦ	1,5	1,5	230	15	49
1КЗ-1,5-2,0-120-01-ГЦ	1,5	2	145	15	51
1КЗ-1,5-2,0-120-02-ГЦ	1,5	2	180	15	52
1КЗ-1,5-2,0-120-03-ГЦ	1,5	2	230	15	55
1КЗ-1,5-2,0-120-04-ГЦ	1,5	2	290	15	58
1КЗ-2,0-2,0-120-01-ГЦ	2	2	145	15	58
1КЗ-2,0-2,0-120-02-ГЦ	2	2	180	15	59
1КЗ-2,0-2,0-120-03-ГЦ	2	2	230	15	62
1КЗ-2,0-2,0-120-04-ГЦ	2	2	290	15	65
1КЗ-2,0-2,5-120-01-ГЦ	2	2,5	145	15	63
1КЗ-2,0-2,5-120-02-ГЦ	2	2,5	180	15	64
1КЗ-2,0-2,5-120-03-ГЦ	2	2,5	230	15	67
1КЗ-2,0-2,5-120-04-ГЦ	2	2,5	290	15	70
1КЗ-2,5-2,5-120-01-ГЦ	2,5	2,5	145	15	70
1КЗ-2,5-2,5-120-02-ГЦ	2,5	2,5	180	15	71
1КЗ-2,5-2,5-120-03-ГЦ	2,5	2,5	230	15	74
1КЗ-2,5-2,5-120-04-ГЦ	2,5	2,5	290	15	77

# 1К4

## кронштейн четырёхрожковый радиусный разнонаправленный под 90°

Радиусный четырёхрожковый кронштейн предназначен для монтажа четырёх консольных светильников и подходит для установки на большинство видов опор наружного освещения.

Кронштейн предназначен для функционального освещения улиц и дорог, парковых зон и дворовых территорий.

Технические характеристики кронштейна определяются проектом для достижения оптимальных показателей освещённости объекта.

Кронштейн изготавливается из высококачественного стального трубного проката. Защита от коррозии осуществляется методом горячего цинкования. Кронштейн может быть покрашен в любой цвет палитры RAL по желанию заказчика.



Светильник на опоре ДКУ62 CHAMPION

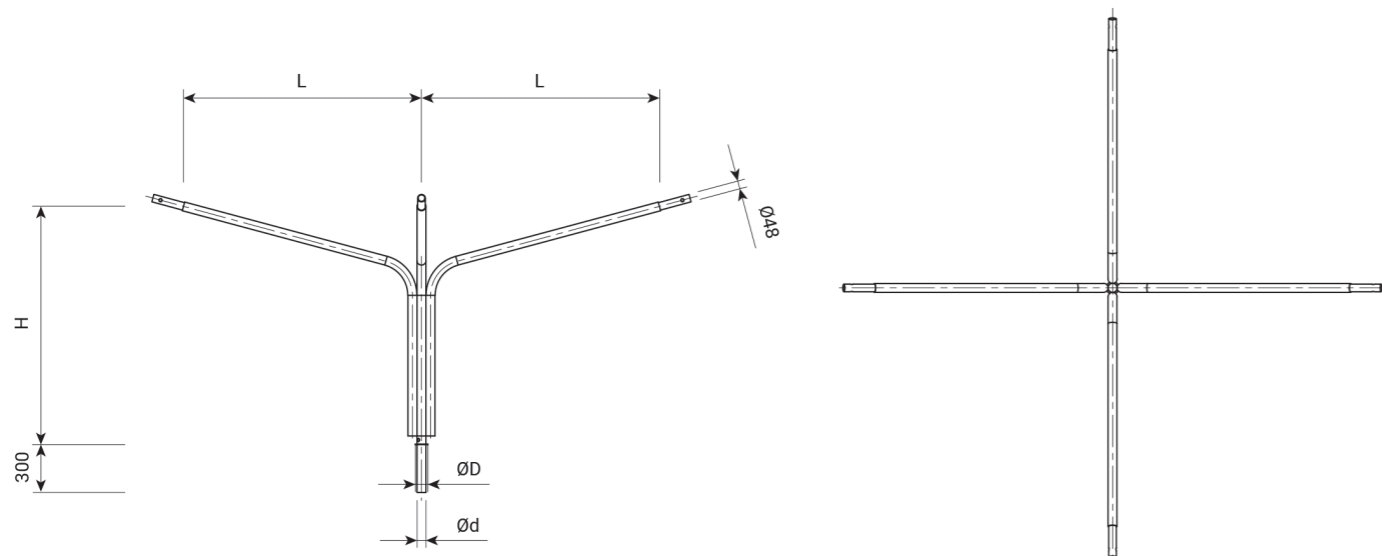

Наименование кронштейна	Высота Н, м	Вылет L, м	Опорный фланец ØD	Угол наклона, градусы	Масса, кг
<b>Опорный фланец</b>					
1К4-0,5-0,5-90-Ф1-ГЦ	0,5	0,5	65	15	17
1К4-0,5-0,5-90-Ф2-ГЦ	0,5	0,5	80	15	20
1К4-0,5-0,5-90-Ф1-ГЦ	1	1	65	15	29
1К4-1,0-1,0-90-Ф2-ГЦ	1	1	80	15	37
1К4-1,0-1,5-90-Ф1-ГЦ	1	1,5	65	15	34
1К4-1,0-1,5-90-Ф2-ГЦ	1	1,5	80	15	44
1К4-1,0-1,5-90-Ф3-ГЦ	1	1,5	110	15	46
1К4-1,5-1,5-90-Ф1-ГЦ	1,5	1,5	65	15	41
1К4-1,5-1,5-90-Ф2-ГЦ	1,5	1,5	80	15	53
1К4-1,5-1,5-90-Ф3-ГЦ	1,5	1,5	110	15	55
1К4-1,5-1,5-90-Ф4-ГЦ	1,5	1,5	135	15	56
1К4-1,5-2,0-90-Ф2-ГЦ	1,5	2	80	15	60
1К4-1,5-2,0-90-Ф3-ГЦ	1,5	2	110	15	62
1К4-1,5-2,0-90-Ф4-ГЦ	1,5	2	135	15	63
1К4-1,5-2,0-90-Ф5-ГЦ	1,5	2	160	15	64
1К4-2,0-2,0-90-Ф2-ГЦ	2	2	80	15	69
1К4-2,0-2,0-90-Ф3-ГЦ	2	2	110	15	72
1К4-2,0-2,0-90-Ф4-ГЦ	2	2	135	15	73
1К4-2,0-2,0-90-Ф5-ГЦ	2	2	160	15	73
1К4-2,0-2,5-90-Ф2-ГЦ	2	2,5	80	15	76
1К4-2,0-2,5-90-Ф3-ГЦ	2	2,5	110	15	79
1К4-2,0-2,5-90-Ф4-ГЦ	2	2,5	135	15	80
1К4-2,0-2,5-90-Ф5-ГЦ	2	2,5	160	15	81
1К4-2,5-2,5-90-Ф2-ГЦ	2,5	2,5	80	15	86
1К4-2,5-2,5-90-Ф3-ГЦ	2,5	2,5	110	15	88
1К4-2,5-2,5-90-Ф4-ГЦ	2,5	2,5	135	15	89
1К4-2,5-2,5-90-Ф5-ГЦ	2,5	2,5	160	15	90

Наименование кронштейна	Высота Н, м	Вылет L, м	Опорный фланец ØD	Угол наклона, градусы	Масса, кг
<b>Обечайка</b>					
1К4-0,5-0,5-90-01-ГЦ	0,5	0,5	120	15	21
1К4-0,5-0,5-90-02-ГЦ	0,5	0,5	145	15	27
1К4-1,0-1,0-90-01-ГЦ	1	1	120	15	33
1К4-1,0-1,0-90-02-ГЦ	1	1	145	15	43
1К4-1,0-1,5-90-01-ГЦ	1	1,5	120	15	38
1К4-1,0-1,5-90-01-ГЦ	1	1,5	145	15	49
1К4-1,0-1,5-90-02-ГЦ	1	1,5	180	15	51
1К4-1,5-1,5-90-01-ГЦ	1,5	1,5	120	15	44
1К4-1,5-1,5-90-01-ГЦ	1,5	1,5	145	15	59
1К4-1,5-1,5-90-02-ГЦ	1,5	1,5	180	15	60
1К4-1,5-1,5-90-03-ГЦ	1,5	1,5	230	15	63
1К4-1,5-2,0-90-01-ГЦ	1,5	2	145	15	66
1К4-1,5-2,0-90-02-ГЦ	1,5	2	180	15	67
1К4-1,5-2,0-90-03-ГЦ	1,5	2	230	15	70
1К4-1,5-2,0-90-04-ГЦ	1,5	2	290	15	73
1К4-2,0-2,0-90-01-ГЦ	2	2	145	15	75
1К4-2,0-2,0-90-02-ГЦ	2	2	180	15	76
1К4-2,0-2,0-90-03-ГЦ	2	2	230	15	79
1К4-2,0-2,0-90-04-ГЦ	2	2	290	15	82
1К4-2,0-2,5-90-01-ГЦ	2	2,5	145	15	82
1К4-2,0-2,5-90-02-ГЦ	2	2,5	180	15	83
1К4-2,0-2,5-90-03-ГЦ	2	2,5	230	15	86
1К4-2,0-2,5-90-04-ГЦ	2	2,5	290	15	90
1К4-2,5-2,5-90-01-ГЦ	2,5	2,5	145	15	91
1К4-2,5-2,5-90-02-ГЦ	2,5	2,5	180	15	93
1К4-2,5-2,5-90-03-ГЦ	2,5	2,5	230	15	95
1К4-2,5-2,5-90-04-ГЦ	2,5	2,5	290	15	99

# 7К2

## кронштейн двухрожковый радиусный однонаправленный



Радиусный двухрожковый однонаправленный кронштейн предназначен для монтажа двух консольных светильников и подходит для установки на большинство видов опор наружного освещения.

Кронштейн предназначен для функционального освещения улиц и дорог, парковых зон и дворовых территорий.

Технические характеристики кронштейна определяются проектом для достижения оптимальных показателей освещённости объекта.

Кронштейн изготавливается из высококачественного стального трубного проката. Защита от коррозии осуществляется методом горячего цинкования. Кронштейн может быть покрашен в любой цвет палитры RAL по желанию заказчика.

Светильник на опоре ДКУ62 CHAMPION

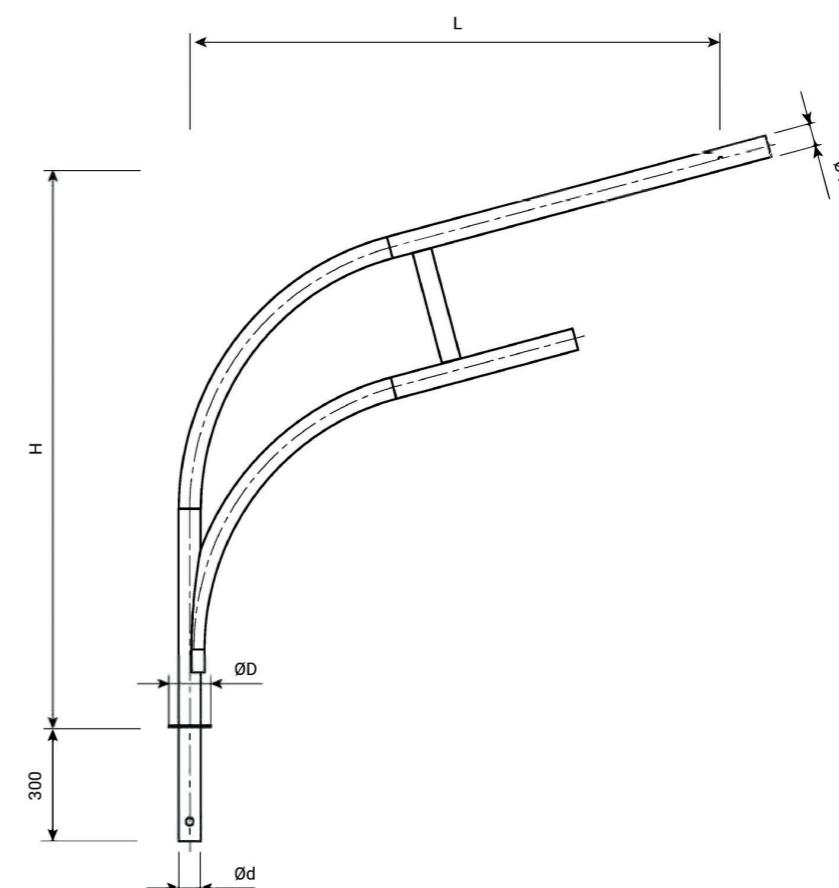

Наименование кронштейна	Высота Н, м	Вылет L, м	Опорный фланец ØD	Угол наклона, градусы	Масса, кг
<b>Опорный фланец</b>					
7K2-0,5-0,5-Ф1-ГЦ	0,5	0,5	65	15	6
7K2-0,5-0,5-Ф2-ГЦ	0,5	0,5	80	15	7
7K2-1,0-1,0-Ф1-ГЦ	1	1	65	15	10
7K2-1,0-1,0-Ф2-ГЦ	1	1	80	15	14
7K2-1,0-1,5-Ф1-ГЦ	1	1,5	65	15	13
7K2-1,0-1,5-Ф2-ГЦ	1	1,5	80	15	18
7K2-1,0-1,5-Ф3-ГЦ	1	1,5	110	15	20
7K2-1,5-1,5-Ф1-ГЦ	1,5	1,5	65	15	15
7K2-1,5-1,5-Ф2-ГЦ	1,5	1,5	80	15	20
7K2-1,5-1,5-Ф3-ГЦ	1,5	1,5	110	15	22
7K2-1,5-1,5-Ф4-ГЦ	1,5	1,5	135	15	23
7K2-1,5-2,0-Ф2-ГЦ	1,5	2	80	15	24
7K2-1,5-2,0-Ф3-ГЦ	1,5	2	110	15	26
7K2-1,5-2,0-Ф4-ГЦ	1,5	2	135	15	27
7K2-1,5-2,0-Ф5-ГЦ	1,5	2	160	15	28
7K2-2,0-2,0-Ф2-ГЦ	2	2	80	15	26
7K2-2,0-2,0-Ф3-ГЦ	2	2	110	15	28
7K2-2,0-2,0-Ф4-ГЦ	2	2	135	15	29
7K2-2,0-2,0-Ф5-ГЦ	2	2	160	15	30
7K2-2,0-2,5-Ф2-ГЦ	2	2,5	80	15	30
7K2-2,0-2,5-Ф3-ГЦ	2	2,5	110	15	32
7K2-2,0-2,5-Ф4-ГЦ	2	2,5	135	15	34
7K2-2,0-2,5-Ф5-ГЦ	2	2,5	160	15	34
7K2-2,5-2,5-Ф2-ГЦ	2,5	2,5	80	15	33
7K2-2,5-2,5-Ф3-ГЦ	2,5	2,5	110	15	35
7K2-2,5-2,5-Ф4-ГЦ	2,5	2,5	135	15	36
7K2-2,5-2,5-Ф5-ГЦ	2,5	2,5	160	15	37

Наименование кронштейна	Высота Н, м	Вылет L, м	Опорный фланец ØD	Угол наклона, градусы	Масса, кг
<b>Обечайка</b>					
7K2-0,5-0,5-01-ГЦ	0,5	0,5	120	15	9
7K2-0,5-0,5-02-ГЦ	0,5	0,5	145	15	13
7K2-1,0-1,0-01-ГЦ	1	1	120	15	14
7K2-1,0-1,0-02-ГЦ	1	1	145	15	20
7K2-1,0-1,5-01-ГЦ	1	1,5	120	15	17
7K2-1,0-1,5-01-ГЦ	1	1,5	145	15	23
7K2-1,0-1,5-02-ГЦ	1	1,5	180	15	24
7K2-1,5-1,5-01-ГЦ	1,5	1,5	120	15	18
7K2-1,5-1,5-01-ГЦ	1,5	1,5	145	15	25
7K2-1,5-1,5-02-ГЦ	1,5	1,5	180	15	27
7K2-1,5-1,5-03-ГЦ	1,5	1,5	230	15	30
7K2-1,5-2,0-01-ГЦ	1,5	2	145	15	30
7K2-1,5-2,0-02-ГЦ	1,5	2	180	15	31
7K2-1,5-2,0-03-ГЦ	1,5	2	230	15	34
7K2-1,5-2,0-04-ГЦ	1,5	2	290	15	37
7K2-2,0-2,0-01-ГЦ	2	2	145	15	32
7K2-2,0-2,0-02-ГЦ	2	2	180	15	33
7K2-2,0-2,0-03-ГЦ	2	2	230	15	36
7K2-2,0-2,0-04-ГЦ	2	2	290	15	39
7K2-2,0-2,5-01-ГЦ	2	2,5	145	15	36
7K2-2,0-2,5-02-ГЦ	2	2,5	180	15	37
7K2-2,0-2,5-03-ГЦ	2	2,5	230	15	40
7K2-2,0-2,5-04-ГЦ	2	2,5	290	15	43
7K2-2,5-2,5-01-ГЦ	2,5	2,5	145	15	38
7K2-2,5-2,5-02-ГЦ	2,5	2,5	180	15	40
7K2-2,5-2,5-03-ГЦ	2,5	2,5	230	15	42
7K2-2,5-2,5-04-ГЦ	2,5	2,5	290	15	46

# 7КЗ

## кронштейн трёхрожковый радиусный разнонаправленный под 180°

Радиусный трёхрожковый разнонаправленный кронштейн предназначен для монтажа трёх консольных светильников и подходит для установки на большинство видов опор наружного освещения.

Кронштейн предназначен для функционального освещения улиц и дорог, парковых зон и дворовых территорий.

Технические характеристики кронштейна определяются проектом для достижения оптимальных показателей освещённости объекта.

Кронштейн изготавливается из высококачественного стального трубного проката. Защита от коррозии осуществляется методом горячего цинкования. Кронштейн может быть покрашен в любой цвет палитры RAL по желанию заказчика.



Светильник на опоре  
ДКУ62 CHAMPION

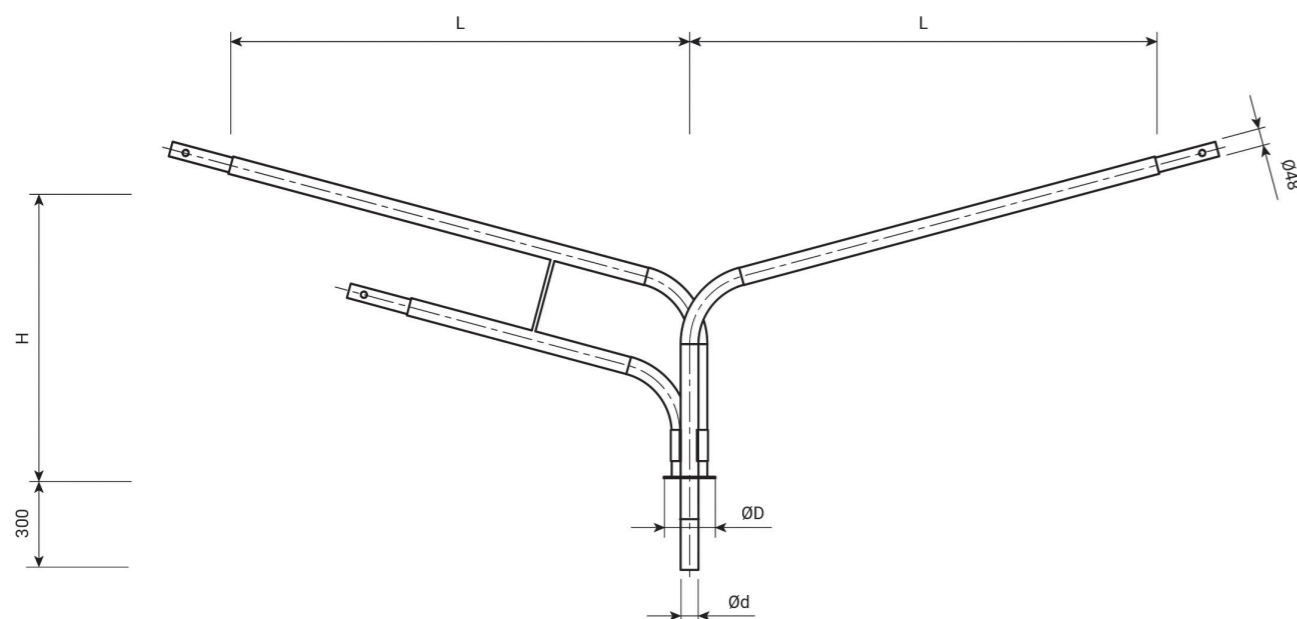

Наименование кронштейна	Высота H, м	Вылет L, м	Опорный фланец ØD	Угол наклона, градусы	Масса, кг
<b>Опорный фланец</b>					
7КЗ-0,5-0,5-180-Ф1-ГЦ	0,5	0,5	65	15	13
7КЗ-0,5-0,5-180-Ф2-ГЦ	0,5	0,5	80	15	15
7КЗ-1,0-1,0-180-Ф1-ГЦ	1	1	65	15	22
7КЗ-1,0-1,0-180-Ф2-ГЦ	1	1	80	15	27
7КЗ-1,0-1,5-180-Ф1-ГЦ	1	1,5	65	15	26
7КЗ-1,0-1,5-180-Ф2-ГЦ	1	1,5	80	15	33
7КЗ-1,0-1,5-180-Ф3-ГЦ	1	1,5	110	15	35
7КЗ-1,5-1,5-180-Ф1-ГЦ	1,5	1,5	65	15	31
7КЗ-1,5-1,5-180-Ф2-ГЦ	1,5	1,5	80	15	40
7КЗ-1,5-1,5-180-Ф3-ГЦ	1,5	1,5	110	15	42
7КЗ-1,5-1,5-180-Ф4-ГЦ	1,5	1,5	135	15	43
7КЗ-1,5-2,0-180-Ф2-ГЦ	1,5	2	80	15	45
7КЗ-1,5-2,0-180-Ф3-ГЦ	1,5	2	110	15	47
7КЗ-1,5-2,0-180-Ф4-ГЦ	1,5	2	135	15	48
7КЗ-1,5-2,0-180-Ф5-ГЦ	1,5	2	160	15	49
7КЗ-2,0-2,0-180-Ф2-ГЦ	2	2	80	15	52
7КЗ-2,0-2,0-180-Ф3-ГЦ	2	2	110	15	54
7КЗ-2,0-2,0-180-Ф4-ГЦ	2	2	135	15	55
7КЗ-2,0-2,0-180-Ф5-ГЦ	2	2	160	15	56
7КЗ-2,0-2,5-180-Ф2-ГЦ	2	2,5	80	15	57
7КЗ-2,0-2,5-180-Ф3-ГЦ	2	2,5	110	15	59
7КЗ-2,0-2,5-180-Ф4-ГЦ	2	2,5	135	15	60
7КЗ-2,0-2,5-180-Ф5-ГЦ	2	2,5	160	15	61
7КЗ-2,5-2,5-180-Ф2-ГЦ	2,5	2,5	80	15	64
7КЗ-2,5-2,5-180-Ф3-ГЦ	2,5	2,5	110	15	66
7КЗ-2,5-2,5-180-Ф4-ГЦ	2,5	2,5	135	15	67
7КЗ-2,5-2,5-180-Ф5-ГЦ	2,5	2,5	160	15	68

Наименование кронштейна	Высота Н, м	Вылет L, м	Опорный фланец ØD	Угол наклона, градусы	Масса, кг
<b>Обечайка</b>					
7КЗ-0,5-0,5-180-01-ГЦ	0,5	0,5	120	15	16
7КЗ-0,5-0,5-180-02-ГЦ	0,5	0,5	145	15	21
7КЗ-1,0-1,0-180-01-ГЦ	1	1	120	15	25
7КЗ-1,0-1,0-180-02-ГЦ	1	1	145	15	34
7КЗ-1,0-1,5-180-01-ГЦ	1	1,5	120	15	29
7КЗ-1,0-1,5-180-01-ГЦ	1	1,5	145	15	38
7КЗ-1,0-1,5-180-02-ГЦ	1	1,5	180	15	40
7КЗ-1,5-1,5-180-01-ГЦ	1,5	1,5	120	15	34
7КЗ-1,5-1,5-180-01-ГЦ	1,5	1,5	145	15	45
7КЗ-1,5-1,5-180-02-ГЦ	1,5	1,5	180	15	47
7КЗ-1,5-1,5-180-03-ГЦ	1,5	1,5	230	15	49
7КЗ-1,5-2,0-180-01-ГЦ	1,5	2	145	15	51
7КЗ-1,5-2,0-180-02-ГЦ	1,5	2	180	15	52
7КЗ-1,5-2,0-180-03-ГЦ	1,5	2	230	15	55
7КЗ-1,5-2,0-180-04-ГЦ	1,5	2	290	15	58
7КЗ-2,0-2,0-180-01-ГЦ	2	2	145	15	58
7КЗ-2,0-2,0-180-02-ГЦ	2	2	180	15	59
7КЗ-2,0-2,0-180-03-ГЦ	2	2	230	15	62
7КЗ-2,0-2,0-180-04-ГЦ	2	2	290	15	65
7КЗ-2,0-2,5-180-01-ГЦ	2	2,5	145	15	63
7КЗ-2,0-2,5-180-02-ГЦ	2	2,5	180	15	64
7КЗ-2,0-2,5-180-03-ГЦ	2	2,5	230	15	67
7КЗ-2,0-2,5-180-04-ГЦ	2	2,5	290	15	70
7КЗ-2,5-2,5-180-01-ГЦ	2,5	2,5	145	15	70
7КЗ-2,5-2,5-180-02-ГЦ	2,5	2,5	180	15	71
7КЗ-2,5-2,5-180-03-ГЦ	2,5	2,5	230	15	74
7КЗ-2,5-2,5-180-04-ГЦ	2,5	2,5	290	15	77

# 7К4

## кронштейн четырёхрожковый радиусный разнонаправленный под 180°



Радиусный четырёхрожковый разнонаправленный кронштейн предназначен для монтажа четырёх консольных светильников и подходит для установки на большинство видов опор наружного освещения.

Кронштейн предназначен для функционального освещения улиц и дорог, парковых зон и дворовых территорий.

Технические характеристики кронштейна определяются проектом для достижения оптимальных показателей освещённости объекта.

Кронштейн изготавливается из высококачественного стального трубного проката. Защита от коррозии осуществляется методом горячего цинкования. Кронштейн может быть покрашен в любой цвет палитры RAL по желанию заказчика.

Светильник на опоре ДКУ62 CHAMPION

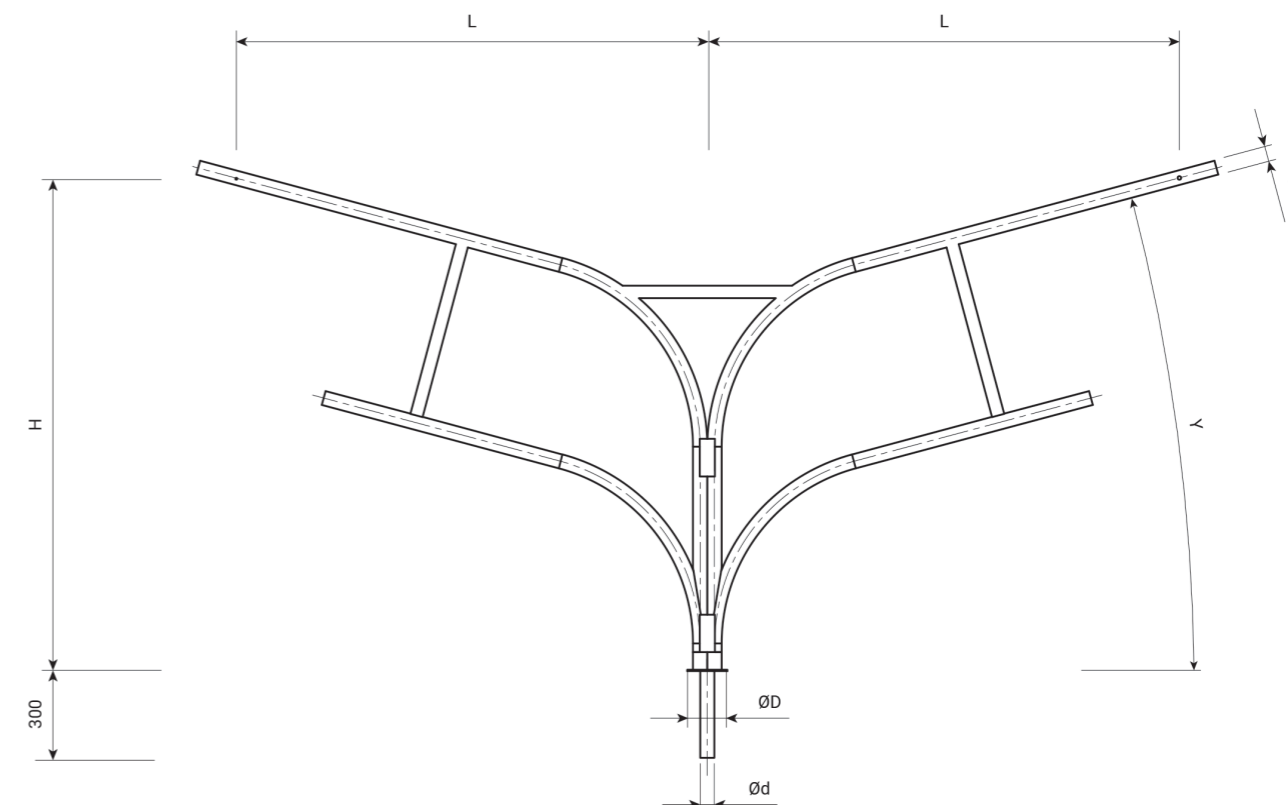

Наименование кронштейна	Высота Н, м	Вылет L, м	Опорный фланец ØD	Угол наклона, градусы	Масса, кг
<b>Опорный фланец</b>					
7K4-0,5-0,5-180-Ф1-ГЦ	0,5	0,5	65	15	12
7K4-0,5-0,5-180-Ф2-ГЦ	0,5	0,5	80	15	14
7K4-1,0-1,0-180-Ф1-ГЦ	1	1	65	15	20
7K4-1,0-1,0-180-Ф2-ГЦ	1	1	80	15	26
7K4-1,0-1,5-180-Ф1-ГЦ	1	1,5	65	15	24
7K4-1,0-1,5-180-Ф2-ГЦ	1	1,5	80	15	31
7K4-1,0-1,5-180-Ф3-ГЦ	1	1,5	110	15	33
7K4-1,5-1,5-180-Ф1-ГЦ	1,5	1,5	65	15	29
7K4-1,5-1,5-180-Ф2-ГЦ	1,5	1,5	80	15	37
7K4-1,5-1,5-180-Ф3-ГЦ	1,5	1,5	110	15	39
7K4-1,5-1,5-180-Ф4-ГЦ	1,5	1,5	135	15	40
7K4-1,5-2,0-180-Ф2-ГЦ	1,5	2	80	15	42
7K4-1,5-2,0-180-Ф3-ГЦ	1,5	2	110	15	44
7K4-1,5-2,0-180-Ф4-ГЦ	1,5	2	135	15	45
7K4-1,5-2,0-180-Ф5-ГЦ	1,5	2	160	15	46
7K4-2,0-2,0-180-Ф2-ГЦ	2	2	80	15	48
7K4-2,0-2,0-180-Ф3-ГЦ	2	2	110	15	51
7K4-2,0-2,0-180-Ф4-ГЦ	2	2	135	15	52
7K4-2,0-2,0-180-Ф5-ГЦ	2	2	160	15	53
7K4-2,0-2,5-180-Ф2-ГЦ	2	2,5	80	15	53
7K4-2,0-2,5-180-Ф3-ГЦ	2	2,5	110	15	56
7K4-2,0-2,5-180-Ф4-ГЦ	2	2,5	135	15	57
7K4-2,0-2,5-180-Ф5-ГЦ	2	2,5	160	15	57
7K4-2,5-2,5-180-Ф2-ГЦ	2,5	2,5	80	15	60
7K4-2,5-2,5-180-Ф3-ГЦ	2,5	2,5	110	15	62
7K4-2,5-2,5-180-Ф4-ГЦ	2,5	2,5	135	15	63
7K4-2,5-2,5-180-Ф5-ГЦ	2,5	2,5	160	15	64

Наименование кронштейна	Высота Н, м	Вылет L, м	Опорный фланец ØD	Угол наклона, градусы	Масса, кг
<b>Обечайка</b>					
7K4-0,5-0,5-180-01-ГЦ	0,5	0,5	120	15	16
7K4-0,5-0,5-180-02-ГЦ	0,5	0,5	145	15	20
7K4-1,0-1,0-180-01-ГЦ	1	1	120	15	24
7K4-1,0-1,0-180-02-ГЦ	1	1	145	15	32
7K4-1,0-1,5-180-01-ГЦ	1	1,5	120	15	27
7K4-1,0-1,5-180-01-ГЦ	1	1,5	145	15	36
7K4-1,0-1,5-180-02-ГЦ	1	1,5	180	15	37
7K4-1,5-1,5-180-01-ГЦ	1,5	1,5	120	15	32
7K4-1,5-1,5-180-01-ГЦ	1,5	1,5	145	15	43
7K4-1,5-1,5-180-02-ГЦ	1,5	1,5	180	15	44
7K4-1,5-1,5-180-03-ГЦ	1,5	1,5	230	15	47
7K4-1,5-2,0-180-01-ГЦ	1,5	2	145	15	48
7K4-1,5-2,0-180-02-ГЦ	1,5	2	180	15	49
7K4-1,5-2,0-180-03-ГЦ	1,5	2	230	15	52
7K4-1,5-2,0-180-04-ГЦ	1,5	2	290	15	55
7K4-2,0-2,0-180-01-ГЦ	2	2	145	15	54
7K4-2,0-2,0-180-02-ГЦ	2	2	180	15	55
7K4-2,0-2,0-180-03-ГЦ	2	2	230	15	58
7K4-2,0-2,0-180-04-ГЦ	2	2	290	15	62
7K4-2,0-2,5-180-01-ГЦ	2	2,5	145	15	59
7K4-2,0-2,5-180-02-ГЦ	2	2,5	180	15	60
7K4-2,0-2,5-180-03-ГЦ	2	2,5	230	15	63
7K4-2,0-2,5-180-04-ГЦ	2	2,5	290	15	67
7K4-2,5-2,5-180-01-ГЦ	2,5	2,5	145	15	65
7K4-2,5-2,5-180-02-ГЦ	2,5	2,5	180	15	67
7K4-2,5-2,5-180-03-ГЦ	2,5	2,5	230	15	69
7K4-2,5-2,5-180-04-ГЦ	2,5	2,5	290	15	73

# 2К1

## кронштейн однорожковый безрадиусный

Безрадиусный однорожковый кронштейн предназначен для монтажа одного консольного светильника и подходит для установки на большинство видов опор наружного освещения.

Кронштейн предназначен для функционального освещения улиц и дорог, парковых зон и дворовых территорий.

Технические характеристики кронштейна определяются проектом для достижения оптимальных показателей освещённости объекта.

Кронштейн изготавливается из высококачественного стального трубного проката. Защита от коррозии осуществляется методом горячего цинкования. Кронштейн может быть покрашен в любой цвет палитры RAL по желанию заказчика.

Светильник на опоре  
ДКУ62 CHAMPION

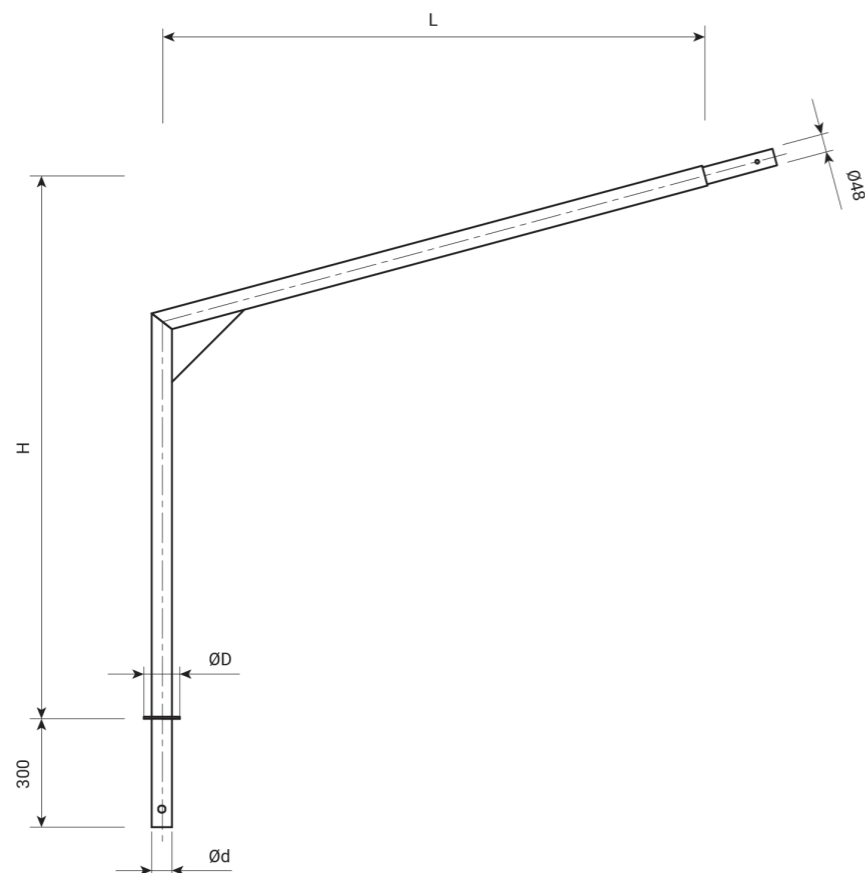

Наименование кронштейна	Высота Н, м	Вылет L, м	Опорный фланец ØD	Угол наклона, градусы	Масса, кг
<b>Опорный фланец</b>					
2К1-0,5-0,5-Ф1-ГЦ	0,5	0,5	65	15	3
2К1-0,5-0,5-Ф2-ГЦ	0,5	0,5	80	15	4
2К1-1,0-1,0-Ф1-ГЦ	1	1	65	15	6
2К1-1,0-1,0-Ф2-ГЦ	1	1	80	15	9
2К1-1,0-1,5-Ф1-ГЦ	1	1,5	65	15	8
2К1-1,0-1,5-Ф2-ГЦ	1	1,5	80	15	11
2К1-1,0-1,5-Ф3-ГЦ	1	1,5	110	15	13
2К1-1,5-1,5-Ф1-ГЦ	1,5	1,5	65	15	10
2К1-1,5-1,5-Ф2-ГЦ	1,5	1,5	80	15	13
2К1-1,5-1,5-Ф3-ГЦ	1,5	1,5	110	15	16
2К1-1,5-1,5-Ф4-ГЦ	1,5	1,5	135	15	17
2К1-1,5-2,0-Ф2-ГЦ	1,5	2	80	15	16
2К1-1,5-2,0-Ф3-ГЦ	1,5	2	110	15	18
2К1-1,5-2,0-Ф4-ГЦ	1,5	2	135	15	19
2К1-1,5-2,0-Ф5-ГЦ	1,5	2	160	15	20
2К1-2,0-2,0-Ф2-ГЦ	2	2	80	15	18
2К1-2,0-2,0-Ф3-ГЦ	2	2	110	15	20
2К1-2,0-2,0-Ф4-ГЦ	2	2	135	15	21
2К1-2,0-2,0-Ф5-ГЦ	2	2	160	15	22
2К1-2,0-2,5-Ф2-ГЦ	2	2,5	80	15	20
2К1-2,0-2,5-Ф3-ГЦ	2	2,5	110	15	22
2К1-2,0-2,5-Ф4-ГЦ	2	2,5	135	15	24
2К1-2,0-2,5-Ф5-ГЦ	2	2,5	160	15	24
2К1-2,5-2,5-Ф2-ГЦ	2,5	2,5	80	15	23
2К1-2,5-2,5-Ф3-ГЦ	2,5	2,5	110	15	25
2К1-2,5-2,5-Ф4-ГЦ	2,5	2,5	135	15	26
2К1-2,5-2,5-Ф5-ГЦ	2,5	2,5	160	15	27

# 2К2

## кронштейн двухрожковый безрадиусный разнонаправленный под 180°



Безрадиусный двухрожковый разнонаправленный кронштейн предназначен для монтажа двух консольных светильников и подходит для установки на большинство видов опор наружного освещения.

Кронштейн предназначен для функционального освещения улиц и дорог, парковых зон и дворовых территорий.

Технические характеристики кронштейна определяются проектом для достижения оптимальных показателей освещенности объекта.

Кронштейн изготавливается из высококачественного стального трубного проката. Защита от коррозии осуществляется методом горячего цинкования. Кронштейн может быть покрашен в любой цвет палитры RAL по желанию заказчика.

Светильник на опоре  
ДКУ62 CHAMPION

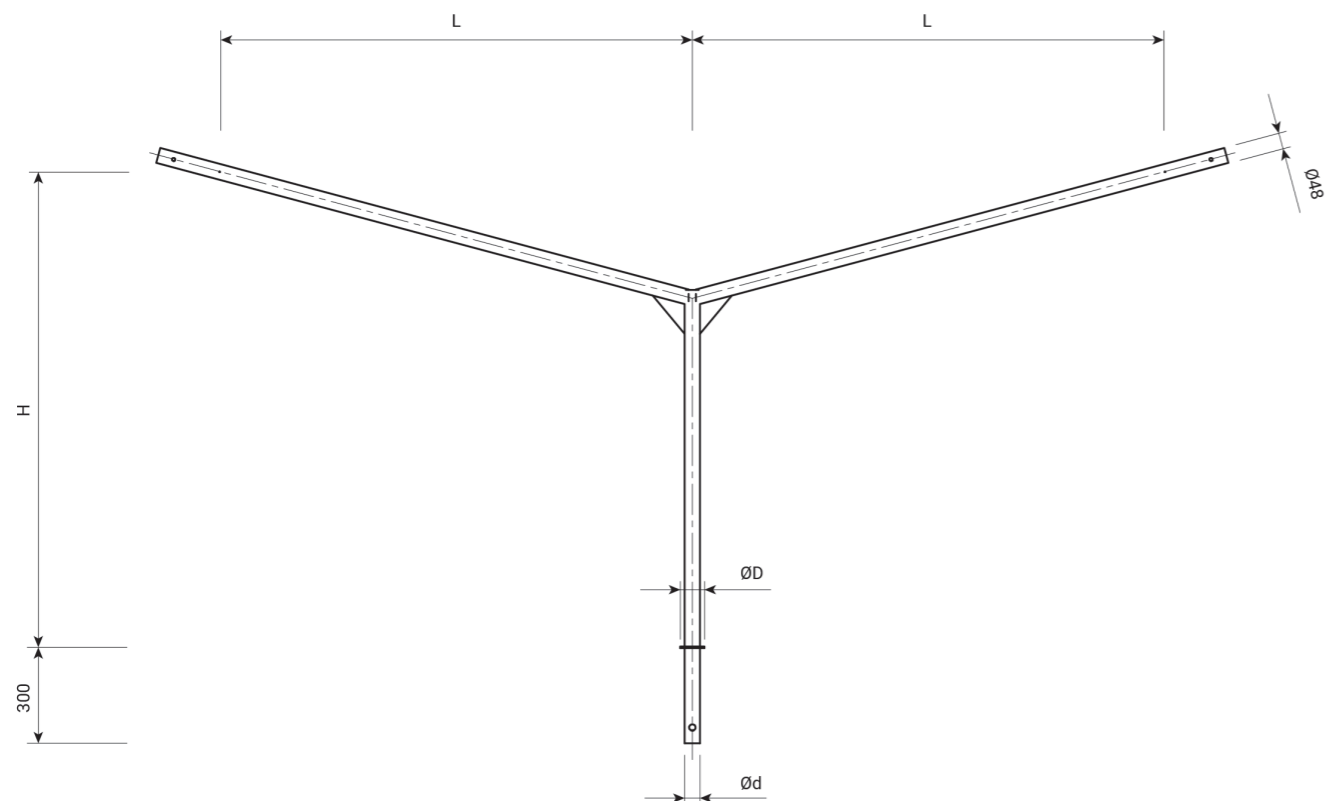

Наименование кронштейна	Высота Н, м	Вылет L, м	Опорный фланец ØD	Угол наклона, градусы	Масса, кг
<b>Опорный фланец</b>					
2К2-0,5-0,5-180-Ф1-ГЦ	0,5	0,5	65	15	5
2К2-0,5-0,5-180-Ф2-ГЦ	0,5	0,5	80	15	7
2К2-1,0-1,0-180-Ф1-ГЦ	1	1	65	15	10
2К2-1,0-1,0-180-Ф2-ГЦ	1	1	80	15	13
2К2-1,0-1,5-180-Ф1-ГЦ	1	1,5	65	15	13
2К2-1,0-1,5-180-Ф2-ГЦ	1	1,5	80	15	18
2К2-1,0-1,5-180-Ф3-ГЦ	1	1,5	110	15	20
2К2-1,5-1,5-180-Ф1-ГЦ	1,5	1,5	65	15	15
2К2-1,5-1,5-180-Ф2-ГЦ	1,5	1,5	80	15	20
2К2-1,5-1,5-180-Ф3-ГЦ	1,5	1,5	110	15	22
2К2-1,5-1,5-180-Ф4-ГЦ	1,5	1,5	135	15	24
2К2-1,5-2,0-180-Ф2-ГЦ	1,5	2	80	15	25
2К2-1,5-2,0-180-Ф3-ГЦ	1,5	2	110	15	27
2К2-1,5-2,0-180-Ф4-ГЦ	1,5	2	135	15	28
2К2-1,5-2,0-180-Ф5-ГЦ	1,5	2	160	15	29
2К2-2,0-2,0-180-Ф2-ГЦ	2	2	80	15	27
2К2-2,0-2,0-180-Ф3-ГЦ	2	2	110	15	29
2К2-2,0-2,0-180-Ф4-ГЦ	2	2	135	15	30
2К2-2,0-2,0-180-Ф5-ГЦ	2	2	160	15	31
2К2-2,0-2,5-180-Ф2-ГЦ	2	2,5	80	15	32
2К2-2,0-2,5-180-Ф3-ГЦ	2	2,5	110	15	34
2К2-2,0-2,5-180-Ф4-ГЦ	2	2,5	135	15	35
2К2-2,0-2,5-180-Ф5-ГЦ	2	2,5	160	15	36
2К2-2,5-2,5-180-Ф2-ГЦ	2,5	2,5	80	15	34
2К2-2,5-2,5-180-Ф3-ГЦ	2,5	2,5	110	15	36
2К2-2,5-2,5-180-Ф4-ГЦ	2,5	2,5	135	15	37
2К2-2,5-2,5-180-Ф5-ГЦ	2,5	2,5	160	15	38

# 2К3

## кронштейн трёхрожковый безрадиусный разнонаправленный под 120°

Безрадиусный трёхрожковый разнонаправленный кронштейн предназначен для монтажа трёх консольных светильников и подходит для установки на большинство видов опор наружного освещения.

Кронштейн предназначен для функционального освещения улиц и дорог, парковых зон и дворовых территорий.

Технические характеристики кронштейна определяются проектом для достижения оптимальных показателей освещённости объекта.

Кронштейн изготавливается из высококачественного стального трубного проката. Защита от коррозии осуществляется методом горячего цинкования. Кронштейн может быть покрашен в любой цвет палитры RAL по желанию заказчика.

Светильник на опоре  
ДКУ62 CHAMPION

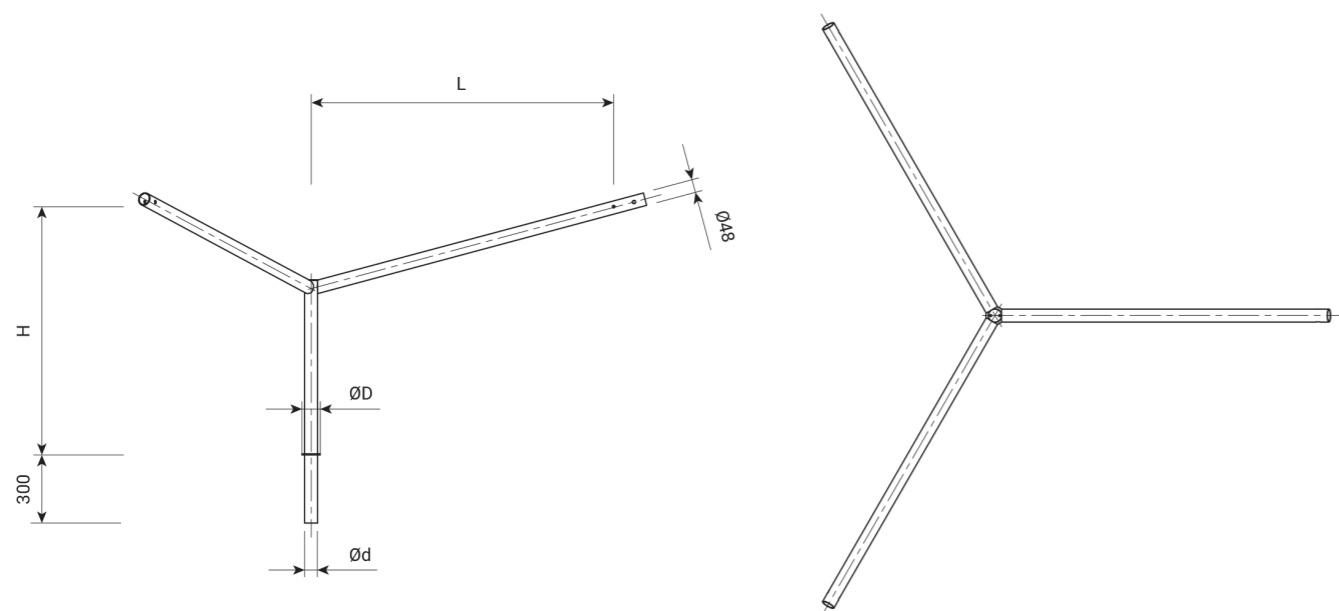

Наименование кронштейна	Высота Н, м	Вылет L, м	Опорный фланец ØD	Угол наклона, градусы	Масса, кг
<b>Опорный фланец</b>					
2К3-0,5-0,5-120-Ф1-ГЦ	0,5	0,5	65	15	6
2К3-0,5-0,5-120-Ф2-ГЦ	0,5	0,5	80	15	9
2К3-1,0-1,0-120-Ф1-ГЦ	1	1	65	15	13
2К3-1,0-1,0-120-Ф2-ГЦ	1	1	80	15	18
2К3-1,0-1,5-120-Ф1-ГЦ	1	1,5	65	15	18
2К3-1,0-1,5-120-Ф2-ГЦ	1	1,5	80	15	25
2К3-1,0-1,5-120-Ф3-ГЦ	1	1,5	110	15	27
2К3-1,5-1,5-120-Ф1-ГЦ	1,5	1,5	65	15	20
2К3-1,5-1,5-120-Ф2-ГЦ	1,5	1,5	80	15	27
2К3-1,5-1,5-120-Ф3-ГЦ	1,5	1,5	110	15	29
2К3-1,5-1,5-120-Ф4-ГЦ	1,5	1,5	135	15	30
2К3-1,5-2,0-120-Ф2-ГЦ	1,5	2	80	15	34
2К3-1,5-2,0-120-Ф3-ГЦ	1,5	2	110	15	36
2К3-1,5-2,0-120-Ф4-ГЦ	1,5	2	135	15	37
2К3-1,5-2,0-120-Ф5-ГЦ	1,5	2	160	15	38
2К3-2,0-2,0-120-Ф2-ГЦ	2	2	80	15	36
2К3-2,0-2,0-120-Ф3-ГЦ	2	2	110	15	39
2К3-2,0-2,0-120-Ф4-ГЦ	2	2	135	15	40
2К3-2,0-2,0-120-Ф5-ГЦ	2	2	160	15	41
2К3-2,0-2,5-120-Ф2-ГЦ	2	2,5	80	15	43
2К3-2,0-2,5-120-Ф3-ГЦ	2	2,5	110	15	46
2К3-2,0-2,5-120-Ф4-ГЦ	2	2,5	135	15	47
2К3-2,0-2,5-120-Ф5-ГЦ	2	2,5	160	15	47
2К3-2,5-2,5-120-Ф2-ГЦ	2,5	2,5	80	15	46
2К3-2,5-2,5-120-Ф3-ГЦ	2,5	2,5	110	15	48
2К3-2,5-2,5-120-Ф4-ГЦ	2,5	2,5	135	15	49
2К3-2,5-2,5-120-Ф5-ГЦ	2,5	2,5	160	15	50

# 2К4

## кронштейн четырёхрожковый безрадиусный разнонаправленный под 90°

Безрадиусный четырёхрожковый разнонаправленный кронштейн предназначен для монтажа четырёх консольных светильников и подходит для установки на большинство видов опор наружного освещения.

Кронштейн предназначен для функционального освещения улиц и дорог, парковых зон и дворовых территорий.

Технические характеристики кронштейна определяются проектом для достижения оптимальных показателей освещённости объекта.

Кронштейн изготавливается из высококачественного стального трубного проката. Защита от коррозии осуществляется методом горячего цинкования. Кронштейн может быть покрашен в любой цвет палитры RAL по желанию заказчика.

Светильник на опоре  
ДКУ62 CHAMPION

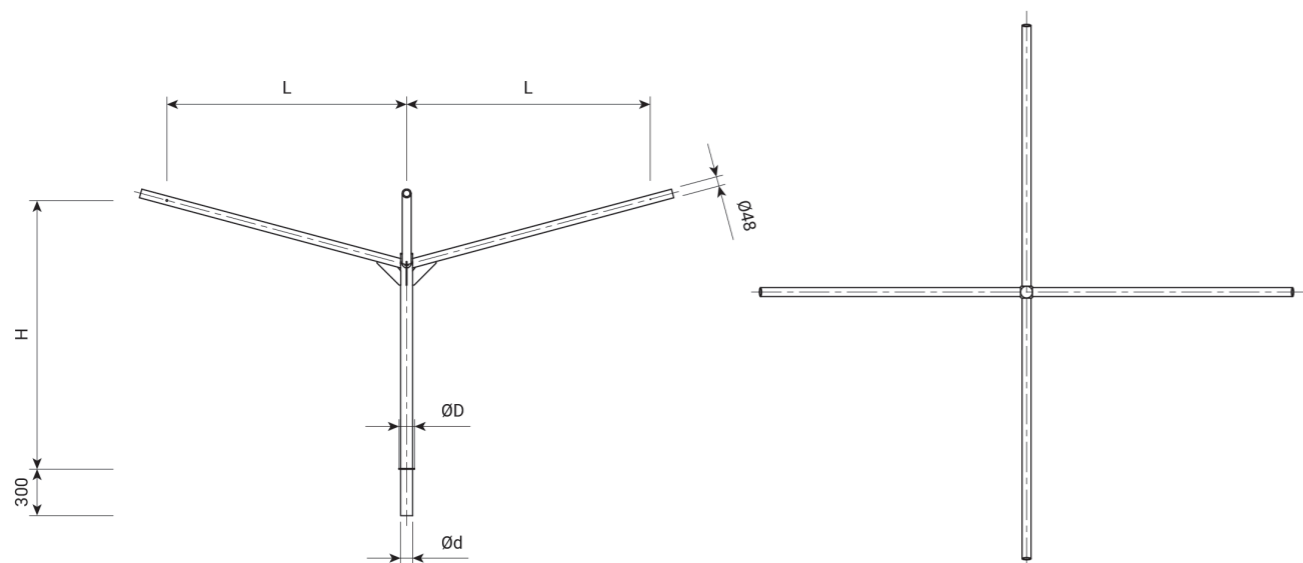

Наименование кронштейна	Высота Н, м	Вылет L, м	Опорный фланец ØD	Угол наклона, градусы	Масса, кг
<b>Опорный фланец</b>					
2К4-0,5-0,5-90-Ф1-ГЦ	0,5	0,5	65	15	8
2К4-0,5-0,5-90-Ф2-ГЦ	0,5	0,5	80	15	11
2К4-1,0-1,0-90-Ф1-ГЦ	1	1	65	15	16
2К4-1,0-1,0-90-Ф2-ГЦ	1	1	80	15	23
2К4-1,0-1,5-90-Ф1-ГЦ	1	1,5	65	15	23
2К4-1,0-1,5-90-Ф2-ГЦ	1	1,5	80	15	32
2К4-1,0-1,5-90-Ф3-ГЦ	1	1,5	110	15	34
2К4-1,5-1,5-90-Ф1-ГЦ	1,5	1,5	65	15	25
2К4-1,5-1,5-90-Ф2-ГЦ	1,5	1,5	80	15	34
2К4-1,5-1,5-90-Ф3-ГЦ	1,5	1,5	110	15	36
2К4-1,5-1,5-90-Ф4-ГЦ	1,5	1,5	135	15	37
2К4-1,5-2,0-90-Ф2-ГЦ	1,5	2	80	15	43
2К4-1,5-2,0-90-Ф3-ГЦ	1,5	2	110	15	46
2К4-1,5-2,0-90-Ф4-ГЦ	1,5	2	135	15	47
2К4-1,5-2,0-90-Ф5-ГЦ	1,5	2	160	15	47
2К4-2,0-2,0-90-Ф2-ГЦ	2	2	80	15	46
2К4-2,0-2,0-90-Ф3-ГЦ	2	2	110	15	48
2К4-2,0-2,0-90-Ф4-ГЦ	2	2	135	15	49
2К4-2,0-2,0-90-Ф5-ГЦ	2	2	160	15	50
2К4-2,0-2,5-90-Ф2-ГЦ	2	2,5	80	15	56
2К4-2,0-2,5-90-Ф3-ГЦ	2	2,5	110	15	57
2К4-2,0-2,5-90-Ф4-ГЦ	2	2,5	135	15	58
2К4-2,0-2,5-90-Ф5-ГЦ	2	2,5	160	15	59
2К4-2,5-2,5-90-Ф2-ГЦ	2,5	2,5	80	15	57
2К4-2,5-2,5-90-Ф3-ГЦ	2,5	2,5	110	15	59
2К4-2,5-2,5-90-Ф4-ГЦ	2,5	2,5	135	15	60
2К4-2,5-2,5-90-Ф5-ГЦ	2,5	2,5	160	15	61



# 9K2

## кронштейн двухрожковый безрадиусный однонаправленный

Безрадиусный двухрожковый однонаправленный кронштейн предназначен для монтажа двух консольных светильников и подходит для установки на большинство видов опор наружного освещения.

Кронштейн предназначен для функционального освещения улиц и дорог, парковых зон и дворовых территорий.

Технические характеристики кронштейна определяются проектом для достижения оптимальных показателей освещенности объекта.

Кронштейн изготавливается из высококачественного стального трубного проката. Защита от коррозии осуществляется методом горячего цинкования. Кронштейн может быть покрашен в любой цвет палитры RAL по желанию заказчика.

Светильник на опоре  
ДКУ62 CHAMPION

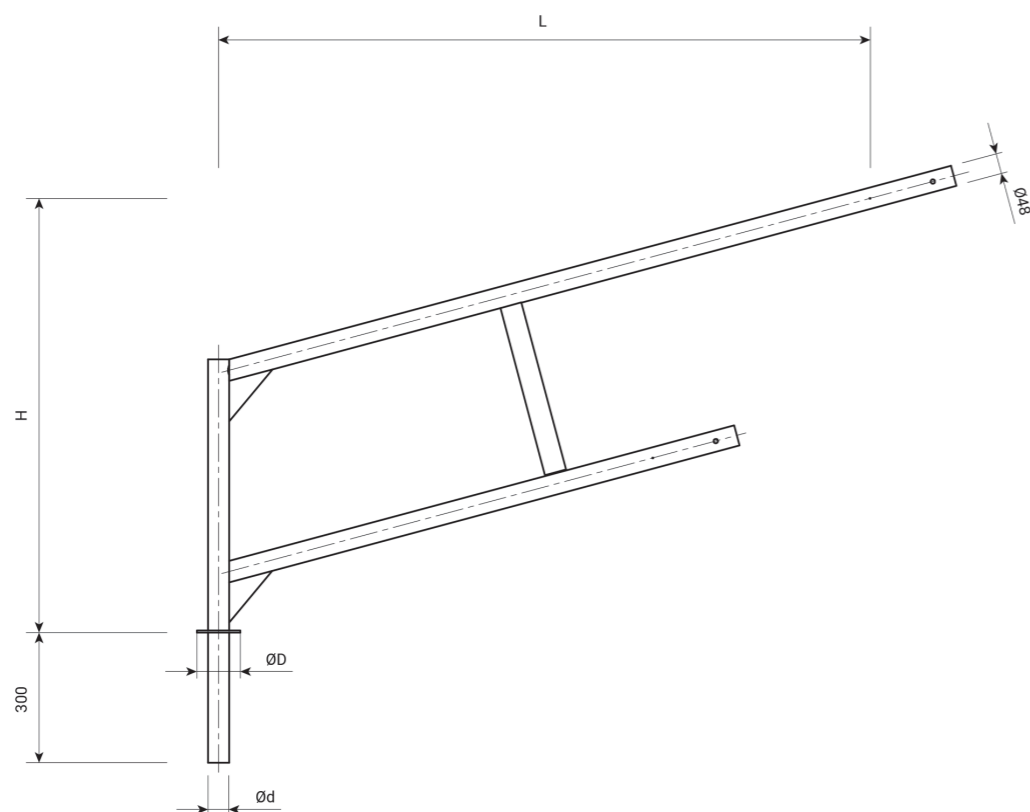

Наименование кронштейна	Высота Н, м	Вылет L, м	Опорный фланец ØD	Угол наклона, градусы	Масса, кг
<b>Опорный фланец</b>					
9K2-0,5-0,5-Ф1-ГЦ	0,5	0,5	65	15	4
9K2-0,5-0,5-Ф2-ГЦ	0,5	0,5	80	15	5
9K2-1,0-1,0-Ф1-ГЦ	1	1	65	15	9
9K2-1,0-1,0-Ф2-ГЦ	1	1	80	15	12
9K2-1,0-1,5-Ф1-ГЦ	1	1,5	65	15	11
9K2-1,0-1,5-Ф2-ГЦ	1	1,5	80	15	16
9K2-1,0-1,5-Ф3-ГЦ	1	1,5	110	15	18
9K2-1,5-1,5-Ф1-ГЦ	1,5	1,5	65	15	13
9K2-1,5-1,5-Ф2-ГЦ	1,5	1,5	80	15	18
9K2-1,5-1,5-Ф3-ГЦ	1,5	1,5	110	15	20
9K2-1,5-1,5-Ф4-ГЦ	1,5	1,5	135	15	21
9K2-1,5-2,0-Ф2-ГЦ	1,5	2	80	15	23
9K2-1,5-2,0-Ф3-ГЦ	1,5	2	110	15	25
9K2-1,5-2,0-Ф4-ГЦ	1,5	2	135	15	26
9K2-1,5-2,0-Ф5-ГЦ	1,5	2	160	15	27
9K2-2,0-2,0-Ф2-ГЦ	2	2	80	15	25
9K2-2,0-2,0-Ф3-ГЦ	2	2	110	15	27
9K2-2,0-2,0-Ф4-ГЦ	2	2	135	15	28
9K2-2,0-2,0-Ф5-ГЦ	2	2	160	15	29
9K2-2,0-2,5-Ф2-ГЦ	2	2,5	80	15	30
9K2-2,0-2,5-Ф3-ГЦ	2	2,5	110	15	32
9K2-2,0-2,5-Ф4-ГЦ	2	2,5	135	15	33
9K2-2,0-2,5-Ф5-ГЦ	2	2,5	160	15	34
9K2-2,5-2,5-Ф2-ГЦ	2,5	2,5	80	15	32
9K2-2,5-2,5-Ф3-ГЦ	2,5	2,5	110	15	34
9K2-2,5-2,5-Ф4-ГЦ	2,5	2,5	135	15	35
9K2-2,5-2,5-Ф5-ГЦ	2,5	2,5	160	15	36

# 9К4

## кронштейн четырёхрожковый безрадиусный разнонаправленный под 180°

Безрадиусный четырёхрожковый разнонаправленный кронштейн предназначен для монтажа четырёх консольных светильников и подходит для установки на большинство видов опор наружного освещения.

Кронштейн предназначен для функционального освещения улиц и дорог, парковых зон и дворовых территорий.

Технические характеристики кронштейна определяются проектом для достижения оптимальных показателей освещённости объекта.

Кронштейн изготавливается из высококачественного стального трубного проката. Защита от коррозии осуществляется методом горячего цинкования. Кронштейн может быть покрашен в любой цвет палитры RAL по желанию заказчика.



Светильник на опоре  
ДКУ62 CHAMPION

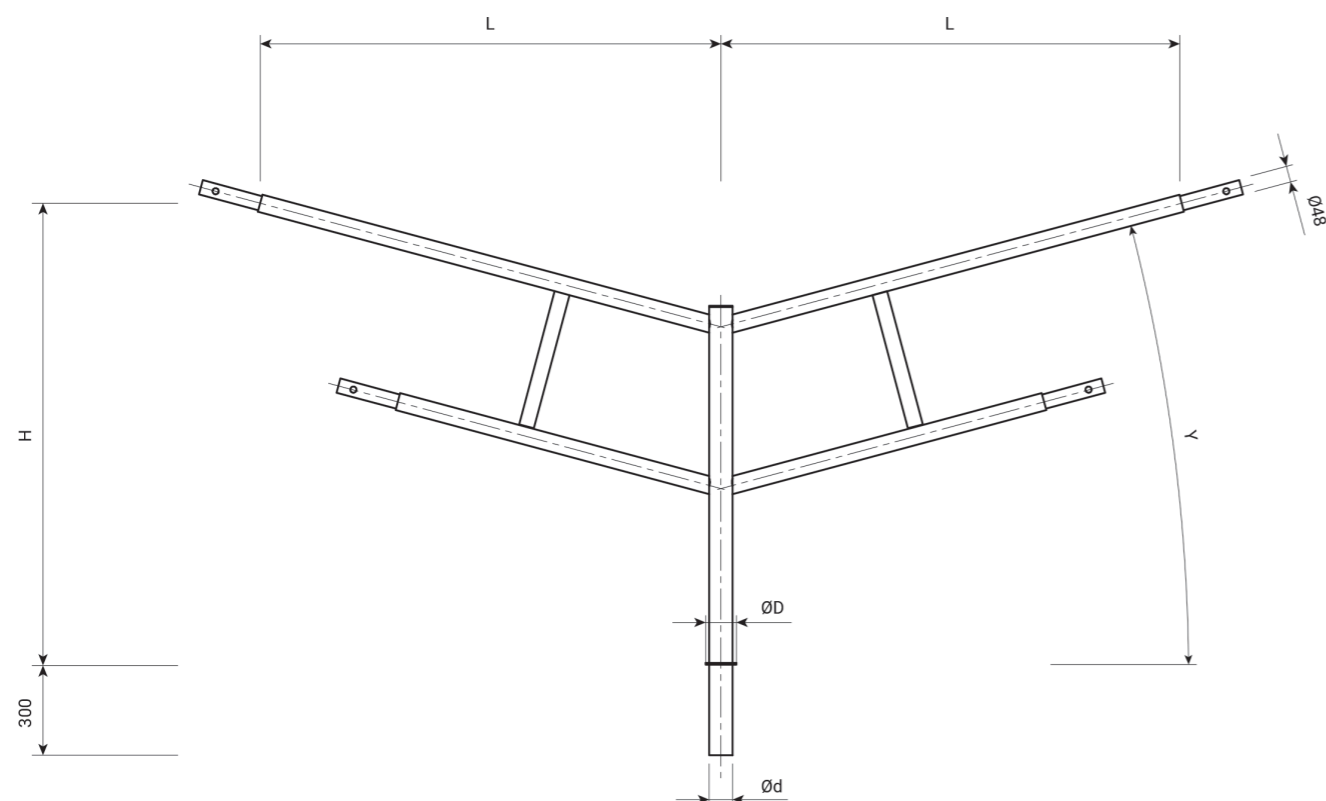

Наименование кронштейна	Высота Н, м	Вылет L, м	Опорный фланец ØD	Угол наклона, градусы	Масса, кг
<b>Опорный фланец</b>					
9К4-0,5-0,5-180-Ф1-ГЦ	0,5	0,5	65	15	6
9К4-0,5-0,5-180-Ф2-ГЦ	0,5	0,5	80	15	8
9К4-1,0-1,0-180-Ф1-ГЦ	1	1	65	15	14
9К4-1,0-1,0-180-Ф2-ГЦ	1	1	80	15	20
9К4-1,0-1,5-180-Ф1-ГЦ	1	1,5	65	15	20
9К4-1,0-1,5-180-Ф2-ГЦ	1	1,5	80	15	27
9К4-1,0-1,5-180-Ф3-ГЦ	1	1,5	110	15	29
9К4-1,5-1,5-180-Ф1-ГЦ	1,5	1,5	65	15	21
9К4-1,5-1,5-180-Ф2-ГЦ	1,5	1,5	80	15	30
9К4-1,5-1,5-180-Ф3-ГЦ	1,5	1,5	110	15	32
9К4-1,5-1,5-180-Ф4-ГЦ	1,5	1,5	135	15	33
9К4-1,5-2,0-180-Ф2-ГЦ	1,5	2	80	15	39
9К4-1,5-2,0-180-Ф3-ГЦ	1,5	2	110	15	41
9К4-1,5-2,0-180-Ф4-ГЦ	1,5	2	135	15	42
9К4-1,5-2,0-180-Ф5-ГЦ	1,5	2	160	15	43
9К4-2,0-2,0-180-Ф2-ГЦ	2	2	80	15	41
9К4-2,0-2,0-180-Ф3-ГЦ	2	2	110	15	43
9К4-2,0-2,0-180-Ф4-ГЦ	2	2	135	15	44
9К4-2,0-2,0-180-Ф5-ГЦ	2	2	160	15	45
9К4-2,0-2,5-180-Ф2-ГЦ	2	2,5	80	15	50
9К4-2,0-2,5-180-Ф3-ГЦ	2	2,5	110	15	52
9К4-2,0-2,5-180-Ф4-ГЦ	2	2,5	135	15	53
9К4-2,0-2,5-180-Ф5-ГЦ	2	2,5	160	15	54
9К4-2,5-2,5-180-Ф2-ГЦ	2,5	2,5	80	15	53
9К4-2,5-2,5-180-Ф3-ГЦ	2,5	2,5	110	15	55
9К4-2,5-2,5-180-Ф4-ГЦ	2,5	2,5	135	15	56
9К4-2,5-2,5-180-Ф5-ГЦ	2,5	2,5	160	15	57

# 1К1/Н

## кронштейн однорожковый радиусный настенный

Радиусный однорожковый кронштейн предназначен для монтажа одного консольного светильника и используется для установки на стену.

Кронштейн предназначен для функционального освещения улиц, дворовых территорий, промышленного освещения и парковочных зон.

Технические характеристики кронштейна определяются проектом для достижения оптимальных показателей освещённости объекта.

Кронштейн изготавливается из высококачественного стального трубного проката. Защита от коррозии осуществляется методом горячего цинкования. Кронштейн может быть покрашен в любой цвет палитры RAL по желанию заказчика.



Светильник на опоре  
ДКУ62 CHAMPION



Наименование кронштейна	Высота Н, м	Вылет L, м	L/N	γ, градусы	Масса, кг
1К1/Н-1,0-1,0-/48-Н0-ГЦ	1	1	200/340	15	7
1К1/Н-1,0-1,0-/57-Н1-ГЦ	1	1	200/340	15	9
1К1/Н-1,0-1,5-/48-Н0-ГЦ	1	1,5	200/340	15	9
1К1/Н-1,0-1,5-/57-Н1-ГЦ	1	1,5	200/340	15	11
1К1/Н-1,5-1,5-/48-Н0-ГЦ	1,5	1,5	200/340	15	10
1К1/Н-1,5-1,5-/57-Н1-ГЦ	1,5	1,5	200/340	15	13
1К1/Н-1,5-2,0-/57-Н1-ГЦ	1,5	2	200/340	15	15
1К1/Н-2,0-2,0-/57-Н1-ГЦ	2	2	200/340	15	18

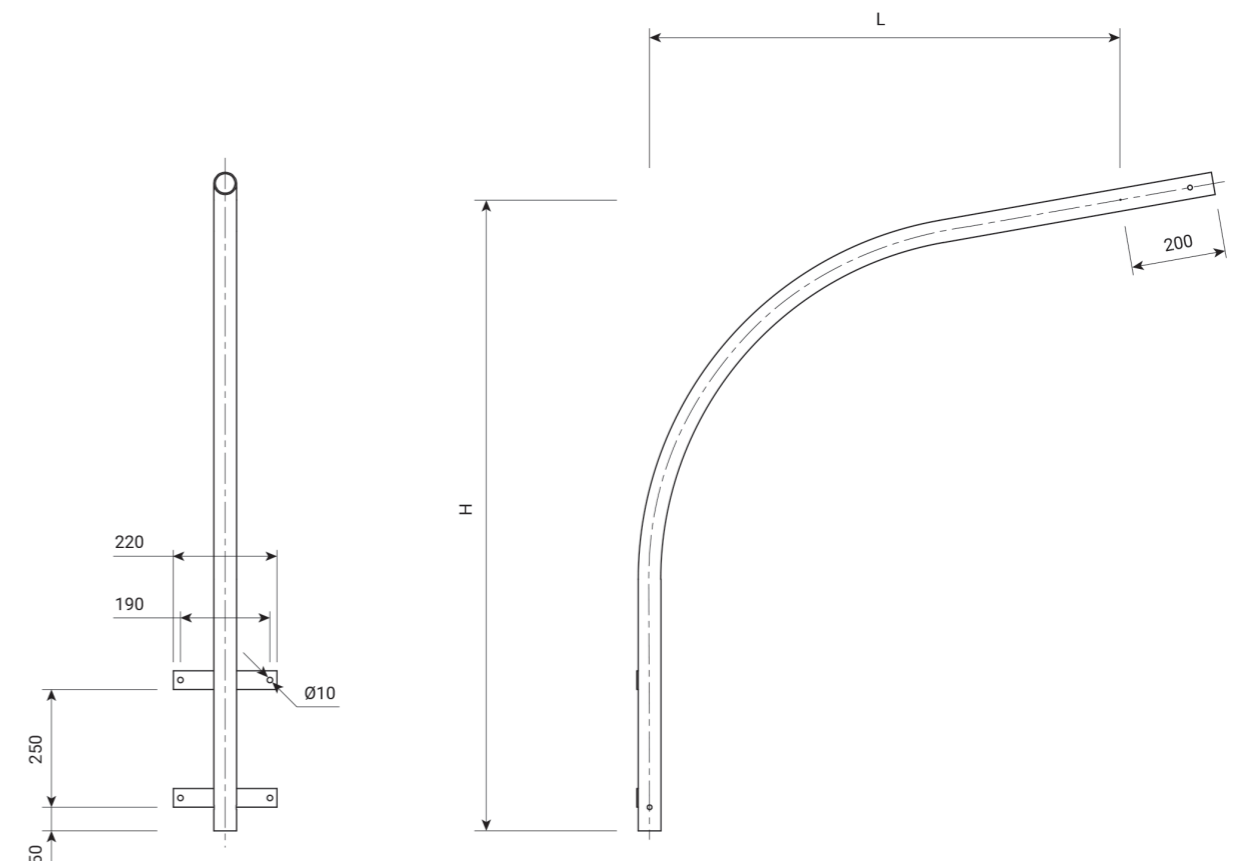

# 1К1/П

## кронштейн однорожковый радиусный приставной

Радиусный однорожковый кронштейн предназначается для монтажа одного консольного светильника и применяется для установки на трубчатые, квадратные или прямоугольного сечения опоры с помощью хомута.

Кронштейн предназначен для функционального освещения улиц, дворовых территорий, промышленного освещения и парковочных зон.

Технические характеристики кронштейна определяются проектом для достижения оптимальных показателей освещённости объекта.

Кронштейн изготавливается из высококачественного стального трубного проката. Защита от коррозии осуществляется методом горячего цинкования. Кронштейн может быть покрашен в любой цвет палитры RAL по желанию заказчика.

Наименование кронштейна	Высота Н, м	Вылет L, м	L/N	γ, градусы	Масса, кг
1К1/П-1,0-1,0-/48-Н0-ГЦ	1	1	200/340	15	7
1К1/П-1,0-1,0-/57-Н1-ГЦ	1	1	200/340	15	9
1К1/П-1,0-1,5-/48-Н0-ГЦ	1	1,5	200/340	15	9
1К1/П-1,0-1,5-/57-Н1-ГЦ	1	1,5	200/340	15	11
1К1/П-1,5-1,5-/48-Н0-ГЦ	1,5	1,5	200/340	15	10
1К1/П-1,5-1,5-/57-Н1-ГЦ	1,5	1,5	200/340	15	13
1К1/П-1,5-2,0-/57-Н1-ГЦ	1,5	2	200/340	15	15
1К1/П-2,0-2,0-/57-Н1-ГЦ	2	2	200/340	15	18



Светильник на опоре  
ДКУ62 CHAMPION

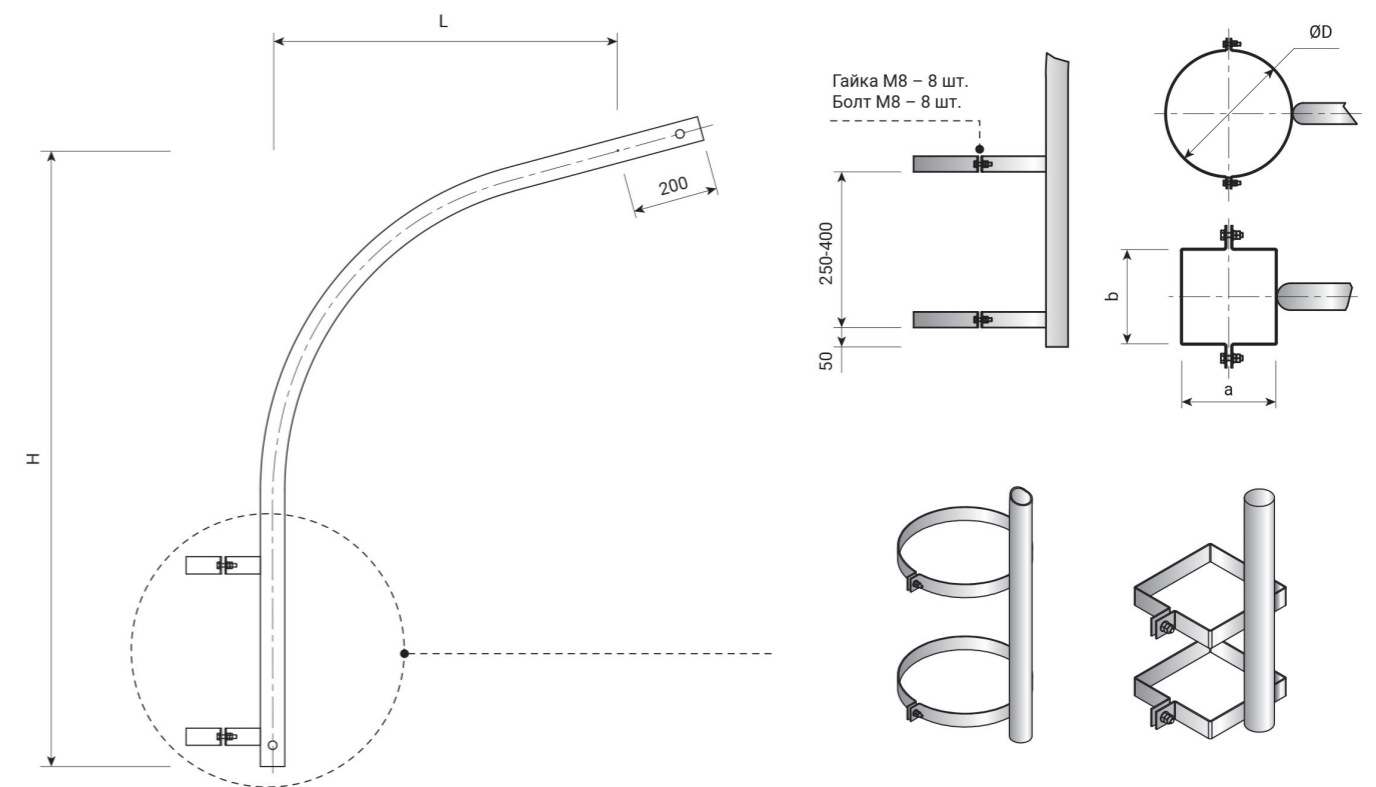

# 14К1

## кронштейн под один прожектор



Кронштейн применяют для установки одного прожектора на опоры уличного освещения. Он состоит из стальной конструкции крестообразной или Т-образной формы и надёжно фиксирует прожектор, который используют для освещения открытых территорий и подсветки зданий, спортивных площадок и парковок.

Технические характеристики кронштейна определяются проектом для достижения оптимальных показателей освещённости объекта.

Кронштейн изготавливается из ВГП-труб, швеллеров, уголков и прямоугольного профиля. Защита от коррозии осуществляется методом горячего цинкования. Кронштейн может быть покрашен в любой цвет палитры RAL по желанию заказчика.

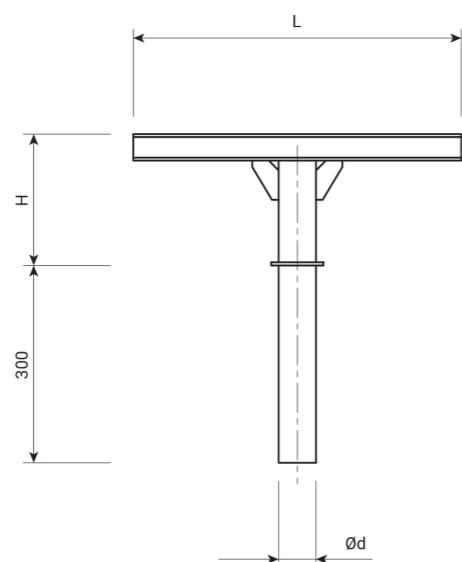

Обозначение	Габаритные размеры				Масса, кг
	H, м	L, м	D	Ød, мм	
14К1-0,2-0,3-Ф1-ГЦ	0,2	0,3	65	48	3
14К1-0,2-0,3-Ф2-ГЦ	0,2	0,3	80	57	3

# 14К2

## кронштейн под два прожектора



Кронштейн применяют для установки двух прожекторов на опоры уличного освещения. Он состоит из стальной конструкции крестообразной или Т-образной формы и надёжно фиксирует прожекторы, которые используют для освещения открытых территорий и подсветки зданий, спортивных площадок и парковок.

Технические характеристики кронштейна определяются проектом для достижения оптимальных показателей освещённости объекта.

Кронштейн изготавливается из ВГП-труб, швеллеров, уголков и прямоугольного профиля. Защита от коррозии осуществляется методом горячего цинкования. Кронштейн может быть покрашен в любой цвет палитры RAL по желанию заказчика.

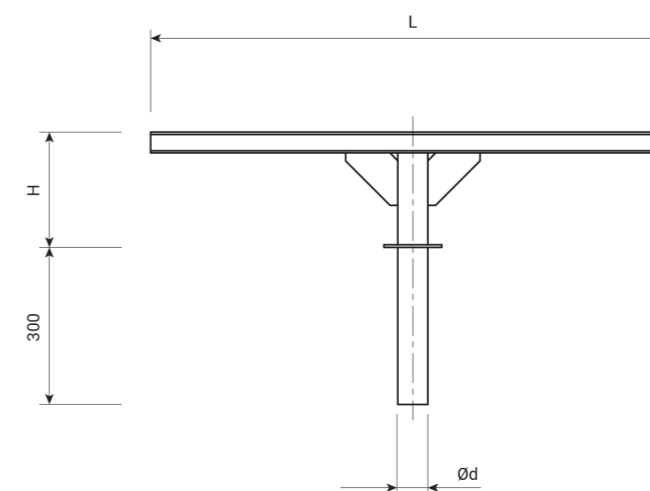

Обозначение	Габаритные размеры				Масса, кг
	H, м	L, м	D	Ød, мм	
14К2-0,2-0,6-Ф1-ГЦ	0,2	0,6	65	48	4
14К2-0,2-0,6-Ф2-ГЦ	0,2	0,6	80	57	4
14К2-0,2-0,6-Ф3-ГЦ	0,2	0,6	110	76	6
14К2-0,2-0,6-Ф4-ГЦ	0,2	0,6	135	108	7

# 14К3

## кронштейн под три прожектора



Кронштейн применяют для установки трёх прожекторов на опоры уличного освещения. Он состоит из стальной конструкции крестообразной или Т-образной формы и надёжно фиксирует прожекторы, которые используют для освещения открытых территорий и подсветки зданий, спортивных площадок и парковок.

Технические характеристики кронштейна определяются проектом для достижения оптимальных показателей освещенности объекта.

Кронштейн изготавливается из ВГП труб, швеллеров, уголков и прямоугольного профиля. Защита от коррозии осуществляется методом горячего цинкования. Кронштейн может быть покрашен в любой цвет палитры RAL по желанию заказчика.

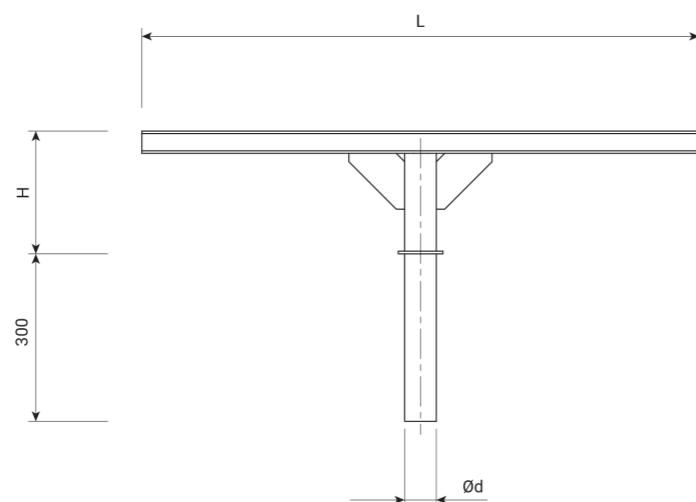

Обозначение	Габаритные размеры				Масса, кг
	H, м	L, м	D	Ød, мм	
14К3-0,2-1,0-Ф1-ГЦ	0,2	1	65	48	4
14К3-0,2-1,0-Ф2-ГЦ	0,2	1	80	57	4
14К3-0,2-1,0-Ф3-ГЦ	0,2	1	110	76	6
14К3-0,2-1,0-Ф4-ГЦ	0,2	1	135	108	7

# 14К4

## кронштейн под четыре прожектора



Кронштейн применяют для установки четырёх прожекторов на опоры уличного освещения. Он состоит из стальной конструкции крестообразной или Т-образной формы и надёжно фиксирует прожекторы, которые используют для освещения открытых территорий и подсветки зданий, спортивных площадок и парковок.

Технические характеристики кронштейна определяются проектом для достижения оптимальных показателей освещенности объекта.

Кронштейн изготавливается из ВГП труб, швеллеров, уголков и прямоугольного профиля. Защита от коррозии осуществляется методом горячего цинкования. Кронштейн может быть покрашен в любой цвет палитры RAL по желанию заказчика.

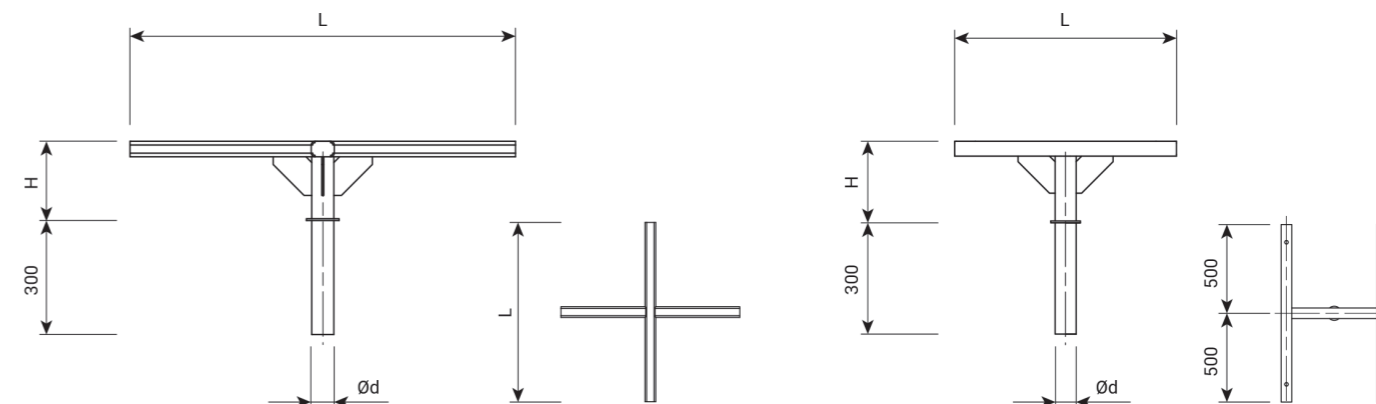

Обозначение	Габаритные размеры				Масса, кг
	H, м	L, м	D	Ød, мм	
14К4-0,2-2,0-Ф3-ГЦ	0,2	1	110	76	14
14К4-0,2-2,0-Ф4-ГЦ	0,2	1	135	108	14
14К4-0,2-1,0-Ф3-ГЦ	0,2	1	110	76	13
14К4-0,2-1,0-Ф4-ГЦ	0,2	1	135	108	14
14К4-0,2-1,0-Ф3-ГЦ	0,2	1	110	76	21
14К4-0,2-1,0-Ф4-ГЦ	0,2	1	135	108	22

# 14K6

## кронштейн под шесть-восемь прожекторов



Кронштейн применяют для установки до восьми прожекторов на опоры уличного освещения. Он состоит из стальной конструкции крестообразной или H-образной формы и надёжно фиксирует прожекторы, которые используют для освещения открытых территорий и подсветки зданий, спортивных площадок и парковок.

Технические характеристики кронштейна определяются проектом для достижения оптимальных показателей освещённости объекта.

Кронштейн изготавливается из ВГП-труб, швеллеров, уголков и прямоугольного профиля. Защита от коррозии осуществляется методом горячего цинкования. Кронштейн может быть покрашен в любой цвет палитры RAL по желанию заказчика.

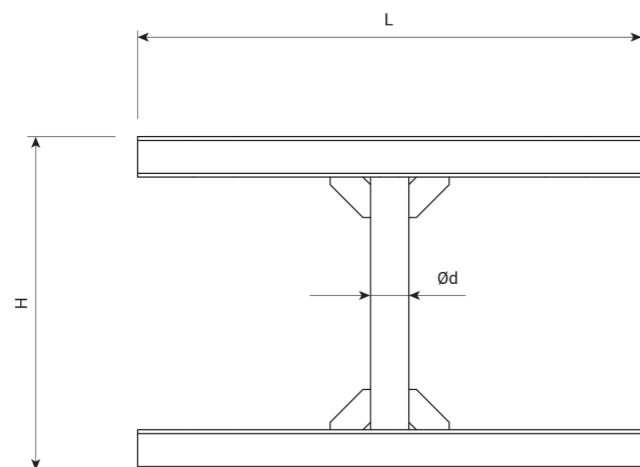

Обозначение	Габаритные размеры				Масса, кг
	H, м	L, м	D	ød, мм	
14K6-0,2-1,0-2-Ф4-ГЦ	0,2	1	110	76	21
14K6-0,2-1,0-2-Ф5-ГЦ	0,2	1	135	108	22
14K6-0,2-1,0-2-Ф4-ГЦ	0,2	1	110	76	21
14K6-0,2-1,0-2-Ф5-ГЦ	0,2	1	135	108	22

## Кронштейны индивидуального изготовления

Кроме основных моделей, компания АО «АСТЗ» производит кронштейны нестандартного исполнения и оригинального дизайна, реализующих идею авторского дизайна заказчика. Кронштейны применяются для освещения дорог, пешеходных зон, парков, аллей, придворовых территорий и других объектов.

Кронштейны изготавливаются по техническому заданию заказчика и могут быть покрашены в любой цвет палитры RAL. Защита от коррозии осуществляется методом горячего цинкования.

# 1K6

## кронштейн шестирожковый разнонаправленный



# 1K5

## кронштейн пятирожковый разнонаправленный



# 3K1

## кронштейн однорожковый



# 3K2

кронштейн  
двухрожковый  
на 180°



# 4K1

кронштейн  
однорожковый



# 5K2

кронштейн  
двухрожковый  
на 180°



# 6K2

кронштейн декоративный  
для двух консольных  
светильников



# 4K2

кронштейн  
двухрожковый  
на 180°



# 5K1

кронштейн  
однорожковый



# 6K4

кронштейн декоративный  
для четырёх консольных  
светильников на 180°



# 8K1

кронштейн  
однорожковый



# 8K2

кронштейн  
двухрожковый  
разнонаправленный  
на 180°



# 10K1

кронштейн  
однорожковый



# 11K2

кронштейн  
двухрожковый  
разнонаправленный  
на 180°



# 12K1

кронштейн  
однорожковый



# 10K2

кронштейн  
двухрожковый  
разнонаправленный  
на 180°



# 11K1

кронштейн  
однорожковый



# 12K2

кронштейн  
двухрожковый  
однонаправленный



# 13K1

кронштейн  
приставной



# 15K1

кронштейн  
однорожковый



# 15K2

кронштейн  
двухрожковый  
разнонаправленный  
на 180°



# 36K2

кронштейн  
двухрожковый  
разнонаправленный  
на 180°



# 36K3

кронштейн  
трёхрожковый  
разнонаправленный  
на 120°



# 16K1

кронштейн  
однорожковый



# 36K1

кронштейн  
однорожковый



# 36K4

кронштейн  
четырёхрожковый  
разнонаправленный



# 38K1

кронштейн  
однорожковый



# 09

Закладные детали  
фундамента

ФМ

ФВ

ФК

ФА

# ФМ

## фланцевая трубная закладная деталь фундамента



Закладная деталь фундамента ФМ – металлическая конструкция для крепления устанавливаемой стальной конструкции (опоры, мачты и т. п.) на фундаментный блок, выполняемый из бетона.

Фланцевая закладная деталь изготавливается из трубного проката по ГОСТу 10704-81. Для крепления монтируемой конструкции на закладной детали имеется фланец, соответствующий фланцу устанавливаемой металлоконструкции. Исходя из нагрузок и конструктивных требований, для установки применяются резьбовые крепёжные детали (болты или шпильки) определенного диаметра и количества. В теле закладной имеется сквозное окно для подвода кабеля и заведения его в опору.

Защита от коррозии обеспечивается нанесением битумной мастики на наружные поверхности. Возможно нанесение на изделие горячего цинкового покрытия по ГОСТ 9.307.

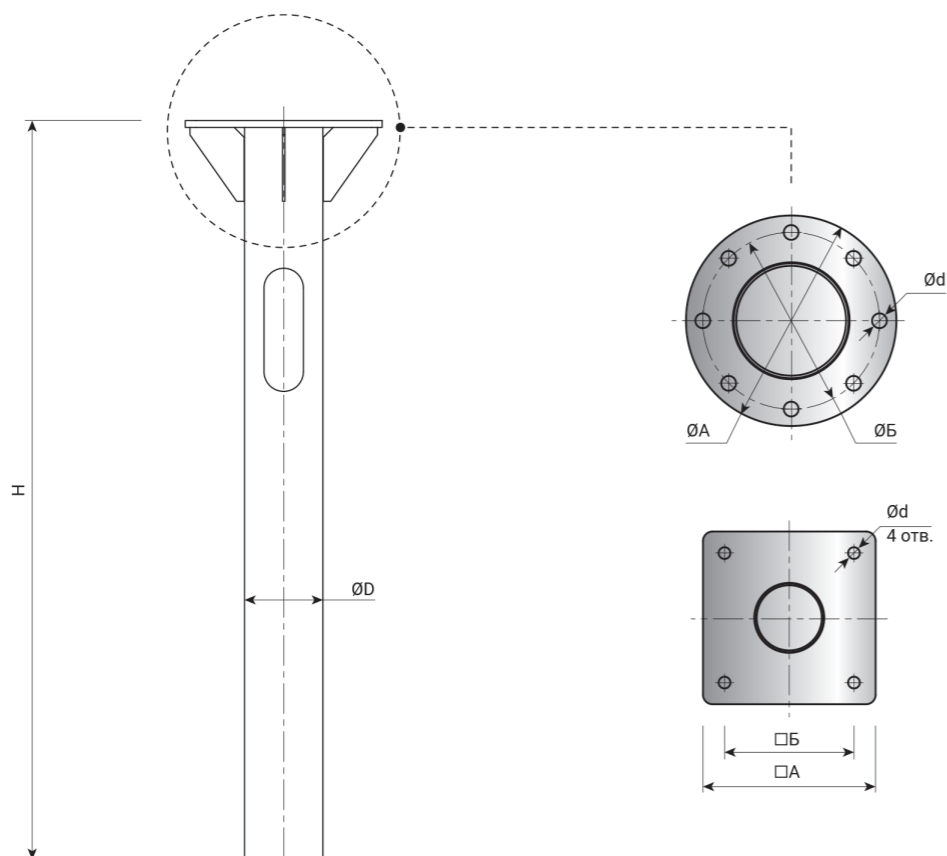

Наименование ФМ	Габаритные размеры, мм					Количество отверстий во фланце	Масса опоры*, кг
	H	D	ØA/□A	ØБ/□Б	Ød		
<b>ФМ для несилowych, светофорных и складывающихся опор</b>							
ФМ-0,108-1,0-МЦ150-4-М16-Б	1 000	108	195	150	20	4	11
ФМ-0,108-1,2-МЦ150-4-М16-Б	1200	108	195	150	20	4	13
ФМ-0,133-1,2-МЦ150-4-М16-Б	1 200	133	195	150	20	4	18
ФМ-0,133-1,2-МЦ200-4-М16-Б	1 200	133	295	200	20	4	22
ФМ-0,133-1,5-МЦ200-4-М20-Б	1 500	133	295	200	24	4	26
ФМ-0,133-2,0-МЦ200-4-М20-Б	2 000	133	295	200	24	4	32
ФМ-0,159-1,2-МЦ200-4-М20-Б	1 200	159	295	200	24	4	27
ФМ-0,159-1,5-МЦ200-4-М20-Б	1 500	159	295	200	24	4	30
ФМ-0,159-1,5-МЦ200-4-М24-Б	1 500	159	295	200	28	4	32
ФМ-0,159-2,0-МЦ200-4-М20-Б	2 000	159	295	200	24	4	38
ФМ-0,159-2,0-МЦ300-4-М24-Б	2 000	159	395	300	28	4	47
ФМ-0,219-1,5-МЦ300-4-М20-Б	1 500	219	395	300	24	4	49
ФМ-0,219-2,0-МЦ300-4-М24-Б	2 000	219	395	300	28	4	60
ФМ-0,219-2,0-МЦ300-4-М30-Б	2 000	219	395	300	35	4	62
ФМ-0,219-2,5-МЦ300-4-М30-Б	2 500	219	395	300	35	4	79
ФМ-0,219-2,5-МЦ400-4-М30-Б	2 500	219	495	400	35	4	115
ФМ-0,219-2,5-МО420-8-М30-Б	2 500	219	495	420	35	8	105
ФМ-0,219-3,0-МЦ400-4-М36-Б	3 000	219	495	400	40	4	131
ФМ-0,273-3,0-МЦ400-4-М36-Б	3 000	273	495	400	40	4	153
ФМ-0,273-3,0-МО420-6-М30-Б	3 000	273	495	420	35	6	140
ФМ-0,273-3,0-МО420-8-М30-Б	3 000	273	495	420	36	8	141
ФМ-0,325-3,0-МЦ400-4-М36-Б	3 000	325	495	400	40	4	178
ФМ-0,325-3,0-МО420-6-М30-Б	3 000	325	495	420	36	6	167
ФМ-0,325-3,0-МО450-12-М30-Б	3 000	325	560	450	35	12	181
ФМ-0,377-3,0-МО530-8-М30-Б	3 000	325	630	530	36	6	215
<b>ФМ для силовых опор</b>							
ФМ-0,219-2,5-МО310-8-М24-Б	2 500	219	395	310	28	8	98
ФМ-0,219-2,5-МО360-8-М24-Б	2 500	219	420	360	28	8	100
ФМ-0,273-2,5-МО360-8-М24-Б	2 500	273	420	360	28	8	117
ФМ-0,273-2,5-МО420-8-М30-Б	2 500	273	495	420	35	8	117
ФМ-0,273-3,0-МО380-8-М24-Б	3 000	273	420	380	28	8	137
ФМ-0,325-2,5-МО420-8-М30-Б	2 500	325	495	420	35	8	140
ФМ-0,325-3,0-МО420-8-М30-Б	3 000	325	495	420	35	8	164

Наименование ФМ	Габаритные размеры, мм					Количество отверстий во фланце	Масса опоры*, кг
	H	D	øA/□A	øB/□B	ød		
ФМ-0,325-3,0-МО420-12-М30-Б	3 000	325	495	420	35	12	218
ФМ-0,325-3,0-МО440-12-М30-Б	3 000	325	540	440	35	12	168
ФМ-0,325-3,0-МО480-12-М30-Б	3 000	325	580	480	35	12	249
ФМ-0,377-3,0-МО480-12-М30-Б	3 000	377	580	480	35	12	257
ФМ-0,377-3,0-МО520-12-М30-Б	3 000	377	620	520	35	12	270
ФМ-0,426-3,0-МО520-12-М30-Б	3 000	426	620	520	35	12	306
ФМ-0,530-3,0-МО650-12-М36-Б	3 000	530	750	650	40	12	487
<b>ФМ для контактной сети</b>							
ФМ-0,273-2,5-МО390-12-М30-Б	2 500	273	470	390	35	12	189
ФМ-0,325-2,5-МО390-12-М24-Б	2 500	325	470	390	38	12	151
ФМ-0,325-2,5-МО420-12-М24-Б	2 500	325	495	420	38	12	153
ФМ-0,325-2,5-МО420-12-М30-Б	2 500	325	495	420	35	12	153
ФМ-0,325-3,0-МО440-12-М30-Б	3 000	325	550	440	35	12	274
ФМ-0,325-3,0-МО450-12-М30-Б	3 000	325	530	450	35	12	242
ФМ-0,377-2,5-МО450-12-М24-Б	2 500	377	530	450	28	12	171
ФМ-0,377-3,0-МО440-12-М30-Б	3 000	377	550	440	35	12	198
ФМ-0,377-3,0-МО450-12-М36-Б	3 000	377	530	450	40	12	285
ФМ-0,377-3,0-МО470-12-М36-Б	3 000	377	590	470	40	12	322
ФМ-0,377-3,0-МО480-12-М30-Б	3 000	377	590	480	35	12	212
ФМ-0,426-3,0-МО520-12-М30-Б	3 000	426	630	520	35	12	238
ФМ-0,426-3,0-МО510-12-М36-Б	3 000	426	630	510	40	12	249
ФМ-0,426-3,0-МО530-12-М36-Б	3 000	426	650	530	40	12	312
ФМ-0,426-3,0-МО560-12-М36-Б	3 000	426	680	560	40	12	318
ФМ-0,426-3,0-МО550-12-М36-Б	3 000	426	670	550	40	12	316
ФМ-0,426-3,0-МО570-12-М36-Б	3 000	426	690	570	40	12	321
ФМ-0,530-3,5-МО570-12-М36-Б	3 500	530	690	570	40	12	447
ФМ-0,530-3,5-МО590-12-М36-Б	3 000	530	710	590	40	12	451
ФМ-0,530-3,0-МО600-12-М36-Б	3 000	530	720	600	40	12	386
ФМ-0,530-3,5-МО600-12-М36-Б	3 500	530	720	600	40	12	437
ФМ-0,530-3,5-МО610-12-М36-Б	3 500	530	730	610	40	12	541
ФМ-0,530-3,5-МО620-12-М36-Б	3 500	530	740	620	40	12	459
ФМ-0,530-3,5-МО660-12-М36-Б	3 500	530	780	660	40	12	552
ФМ-0,530-3,5-МО670-12-М36-Б	3 500	530	800	670	40	12	561
ФМ-0,530-3,5-МО700-12-М36-Б	3 500	530	820	700	40	12	567

# ФК

## фланцевая консоль к закладной детали



Консольная закладная деталь фундамента – металлическая конструкция для крепления устанавливаемой стальной конструкции (опоры, мачты и т. п.) на фундаментный блок, выполняемый из бетона с горизонтальным смещением (вылетом) оси устанавливаемой опоры относительно оси устанавливаемого фундаментного блока.

Г-образные консоли имеют основную несущую часть, которая устанавливается в фундаментный блок, и вынесенный по горизонтали узел крепления для установки опоры. Узел крепления закладной детали имеет фланец, соответствующий фланцу устанавливаемой металлоконструкции.

Консоли изготавливаются из трубного проката по ГОСТу 10704-81. Защита от коррозии обеспечивается нанесением битумной мастики на наружные поверхности. Возможно нанесение на изделие горячего цинкового покрытия по ГОСТу 9.307.

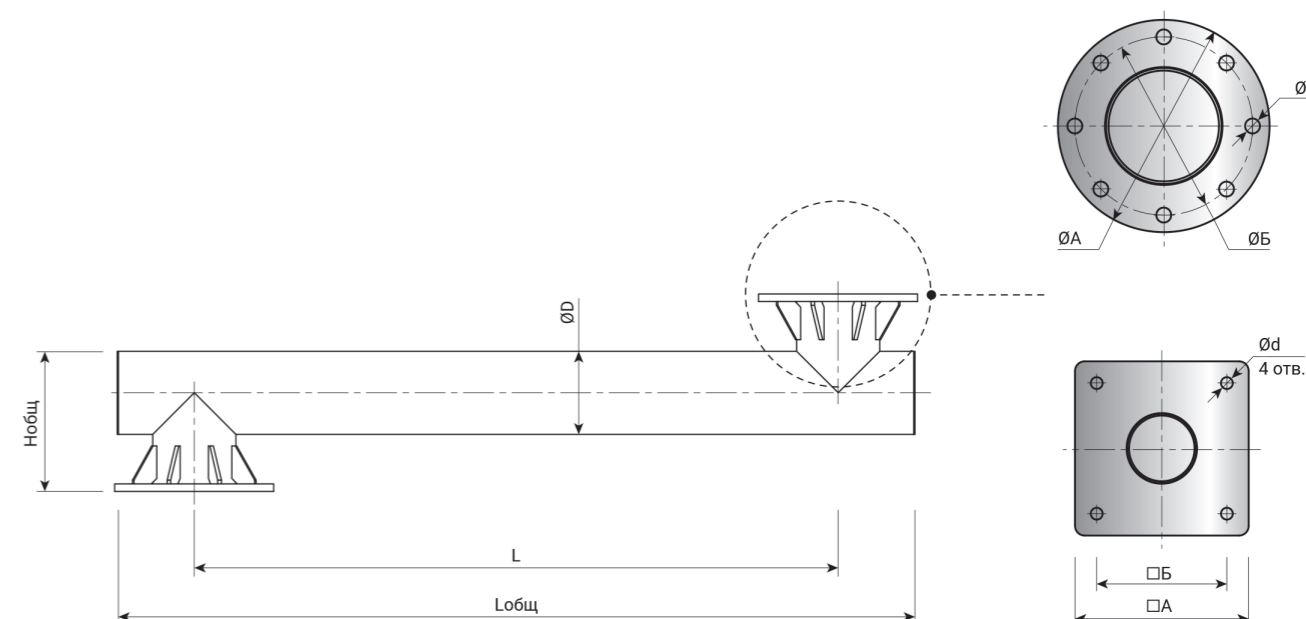

Наименование ФК	Наименование ФМ	Габаритные размеры					Габаритные размеры					Масса ФМ, кг		
		Н общ, м	L, м	L общ, м	∅D, мм	∅A1/□A1, мм	∅B1/□B1, мм	∅d1, мм	п.ф.1, шт.	∅A2/□A2, мм	∅B2/□B2, мм		∅d2, мм	п.ф.2, шт.
ФК-0,133-МЦ200-4-М20-МЦ200-4-М20-1,25-ГЦ	ФМ-0,133-1,5-МЦ200-4-М20-Б	0,39	1,25	1,65	133	295	200	24	4	295	200	24	4	34
ФК-0,133-МЦ200-4-М20-МЦ200-4-М20-1,5-ГЦ	ФМ-0,133-1,5-МЦ200-4-М20-Б	0,39	1,5	1,9	133	295	200	24	4	295	200	24	4	38
ФК-0,133-МЦ200-4-М20-МЦ200-4-М20-1,75-ГЦ	ФМ-0,133-2,0-МЦ200-4-М20-Б	0,39	1,75	2,15	133	295	200	24	4	295	200	24	4	41
ФК-0,133-МЦ200-4-М20-МЦ200-4-М20-2,0-ГЦ	ФМ-0,133-2,0-МЦ200-4-М20-Б	0,39	2	2,4	133	295	200	24	4	295	200	24	4	44
ФК-0,159-МЦ200-4-М20-МЦ200-4-М20-1,5-ГЦ	ФМ-0,159-1,5-МЦ200-4-М20-Б	0,45	1,5	1,9	159	295	200	24	4	295	200	24	4	42
ФК-0,159-МЦ200-4-М20-МЦ200-4-М20-1,75-ГЦ	ФМ-0,159-2,0-МЦ200-4-М20-Б	0,45	1,75	2,15	159	295	200	24	4	295	200	24	4	46
ФК-0,159-МЦ200-4-М20-МЦ200-4-М20-2,0-ГЦ	ФМ-0,159-2,0-МЦ200-4-М20-Б	0,45	2	2,4	159	295	200	24	4	295	200	24	4	50
ФК-0,159-МЦ300-4-М24-МЦ300-4-М24-1,5-ГЦ	ФМ-0,159-2,0-МЦ300-4-М24-Б	0,45	1,5	1,9	159	395	300	28	4	395	300	28	4	59
ФК-0,159-МЦ300-4-М24-МЦ300-4-М24-1,75-ГЦ	ФМ-0,159-2,0-МЦ300-4-М24-Б	0,45	1,75	2,15	159	395	300	28	4	395	300	28	4	63
ФК-0,159-МЦ300-4-М24-МЦ300-4-М24-2,0-ГЦ	ФМ-0,159-2,0-МЦ300-4-М24-Б	0,45	2	2,4	159	395	300	28	4	395	300	28	4	67
ФК-0,219-МЦ300-4-М24-МО310-8-М24-1,5-ГЦ	ФМ-0,219-2,5-МЦ300-4-М24-Б	0,55	1,5	1,9	219	395	300	28	4	395	310	28	8	73
ФК-0,219-МЦ300-4-М24-МО310-8-М24-1,75-ГЦ	ФМ-0,219-2,5-МЦ300-4-М24-Б	0,55	1,75	2,15	219	395	300	28	4	395	310	28	8	78
ФК-0,219-МЦ300-4-М24-МО310-8-М24-2,0-ГЦ	ФМ-0,219-2,5-МЦ300-4-М24-Б	0,55	2	2,4	219	395	300	28	4	395	310	28	8	84
ФК-0,219-МО310-8-М24-МО310-8-М24-1,5-ГЦ	ФМ-0,219-2,5-МО310-8-М24-Б	0,55	1,5	1,9	219	395	310	28	8	395	310	28	8	95
ФК-0,219-МО310-8-М24-МО310-8-М24-1,75-ГЦ	ФМ-0,219-2,5-МО310-8-М24-Б	0,55	1,75	2,15	219	395	310	28	8	395	310	28	8	102
ФК-0,219-МО310-8-М24-МО310-8-М24-2,0-ГЦ	ФМ-0,219-2,5-МО310-8-М24-Б	0,55	2	2,4	219	395	310	28	8	395	310	28	8	110
ФК-0,219-МО360-8-М24-МО360-8-М24-1,5-ГЦ	ФМ-0,219-2,5-МО360-8-М24-Б	0,55	1,5	1,9	219	420	360	28	8	420	360	28	8	99
ФК-0,219-МО360-8-М24-МО360-8-М24-1,75-ГЦ	ФМ-0,219-2,5-МО360-8-М24-Б	0,55	1,75	2,15	219	420	360	28	8	420	360	28	8	106
ФК-0,219-МО360-8-М24-МО360-8-М24-2,0-ГЦ	ФМ-0,219-2,5-МО360-8-М24-Б	0,55	2	2,4	219	420	360	28	8	420	360	28	8	114
ФК-0,273-МО360-8-М24-МО360-8-М24-1,5-ГЦ	ФМ-0,273-2,5-МО360-8-М24-Б	0,66	1,5	1,9	273	420	360	28	8	420	360	28	8	118
ФК-0,273-МО360-8-М24-МО360-8-М24-1,75-ГЦ	ФМ-0,273-2,5-МО360-8-М24-Б	0,66	1,75	2,15	273	420	360	28	8	420	360	28	8	127
ФК-0,273-МО360-8-М24-МО360-8-М24-2,0-ГЦ	ФМ-0,273-2,5-МО360-8-М24-Б	0,66	2	2,4	273	420	360	28	8	420	360	28	8	137
ФК-0,273-МО420-8-М30-МО420-8-М30-1,5-ГЦ	ФМ-0,273-2,5-МО420-8-М30-Б	0,66	1,5	1,9	273	495	420	35	8	495	420	35	8	131
ФК-0,273-МО420-8-М30-МО420-8-М30-1,75-ГЦ	ФМ-0,273-2,5-МО420-8-М30-Б	0,66	1,75	2,15	273	495	420	35	8	495	420	35	8	140
ФК-0,273-МО420-8-М30-МО420-8-М30-2,0-ГЦ	ФМ-0,273-2,5-МО420-8-М30-Б	0,66	2	2,4	273	495	420	35	8	495	420	35	8	150
ФК-0,273-МО380-8-М24-МО380-8-М24-1,5-ГЦ	ФМ-0,273-3,0-МО380-8-М24-Б	0,66	1,5	1,9	273	420	380	35	8	420	380	28	8	118
ФК-0,273-МО380-8-М24-МО380-8-М24-1,75-ГЦ	ФМ-0,273-3,0-МО380-8-М24-Б	0,66	1,75	2,15	273	420	380	35	8	420	380	28	8	127
ФК-0,273-МО380-8-М24-МО380-8-М24-2,0-ГЦ	ФМ-0,273-3,0-МО380-8-М24-Б	0,66	2	2,4	273	420	380	35	8	420	380	28	8	137
ФК-0,325-МО420-8-М30-МО420-8-М30-1,5-ГЦ	ФМ-0,325-2,5-МО420-8-М30-Б	0,76	1,5	1,9	325	495	420	35	8	495	420	35	8	146
ФК-0,325-МО420-8-М30-МО420-8-М30-1,75-ГЦ	ФМ-0,325-2,5-МО420-8-М30-Б	0,76	1,75	2,15	325	495	420	35	8	495	420	35	8	158
ФК-0,325-МО420-8-М30-МО420-8-М30-2,0-ГЦ	ФМ-0,325-2,5-МО420-8-М30-Б	0,76	2	2,4	325	495	420	35	8	495	420	35	8	170
ФК-0,325-МО420-12-М30-МО420-12-М30-1,5-ГЦ	ФМ-0,325-3,0-МО420-12-М30-Б	0,76	1,5	2,1	325	495	420	35	12	495	420	35	12	200
ФК-0,325-МО420-12-М30-МО420-12-М30-1,75-ГЦ	ФМ-0,325-3,0-МО420-12-М30-Б	0,76	1,75	2,35	325	495	420	35	12	495	420	35	12	215
ФК-0,325-МО420-12-М30-МО420-12-М30-2,0-ГЦ	ФМ-0,325-3,0-МО420-12-М30-Б	0,76	2	2,6	325	495	420	35	12	495	420	35	12	231
ФК-0,325-МО440-12-М30-МО440-12-М30-1,5-ГЦ	ФМ-0,325-3,0-МО440-12-М30-Б	0,76	1,5	2,1	325	540	440	35	12	540	440	35	12	164
ФК-0,325-МО440-12-М30-МО440-12-М30-1,75-ГЦ	ФМ-0,325-3,0-МО440-12-М30-Б	0,76	1,75	2,35	325	540	440	35	12	540	440	35	12	176
ФК-0,325-МО440-12-М30-МО440-12-М30-2,0-ГЦ	ФМ-0,325-3,0-МО440-12-М30-Б	0,76	2	2,6	325	540	440	35	12	540	440	35	12	188
ФК-0,325-МО480-12-М30-МО480-12-М30-1,5-ГЦ	ФМ-0,325-3,0-МО480-12-М30-Б	0,76	1,5	2,1	325	580	480	35	12	580	480	35	12	541
ФК-0,325-МО480-12-М30-МО480-12-М30-1,75-ГЦ	ФМ-0,325-3,0-МО480-12-М30-Б	0,76	1,75	2,35	325	580	480	35	12	580	480	35	12	259
ФК-0,325-МО480-12-М30-МО480-12-М30-2,0-ГЦ	ФМ-0,325-3,0-МО480-12-М30-Б	0,76	2	2,6	325	580	480	35	12	580	480	35	12	276

# ФВ

## фланцевая выносная трубная консоль закладной детали



Трубная консоль к закладной детали фундамента – металлическая конструкция для крепления устанавливаемой стальной конструкции (опоры, мачты и т. п.) на фундаментный блок, выполняемый из бетона с горизонтальным смещением (вылетом) оси устанавливаемой опоры относительно оси устанавливаемого фундаментного блока.

Трубная консоль имеет в своем конструктиве два узла крепления (фланцы с отверстиями), разнесённые на определённые расстояния. Необходимость выполнения отверстий для подвода кабеля оговаривается при заказе. Прямая консоль предназначена для комплектного использования с закладной деталью фундамента.

Консоли изготавливаются из трубного проката по ГОСТу 10704-81. Защита от коррозии обеспечивается нанесением битумной мастики на наружные поверхности. Возможно нанесение на изделие горячего цинкового покрытия по ГОСТу 9.307.

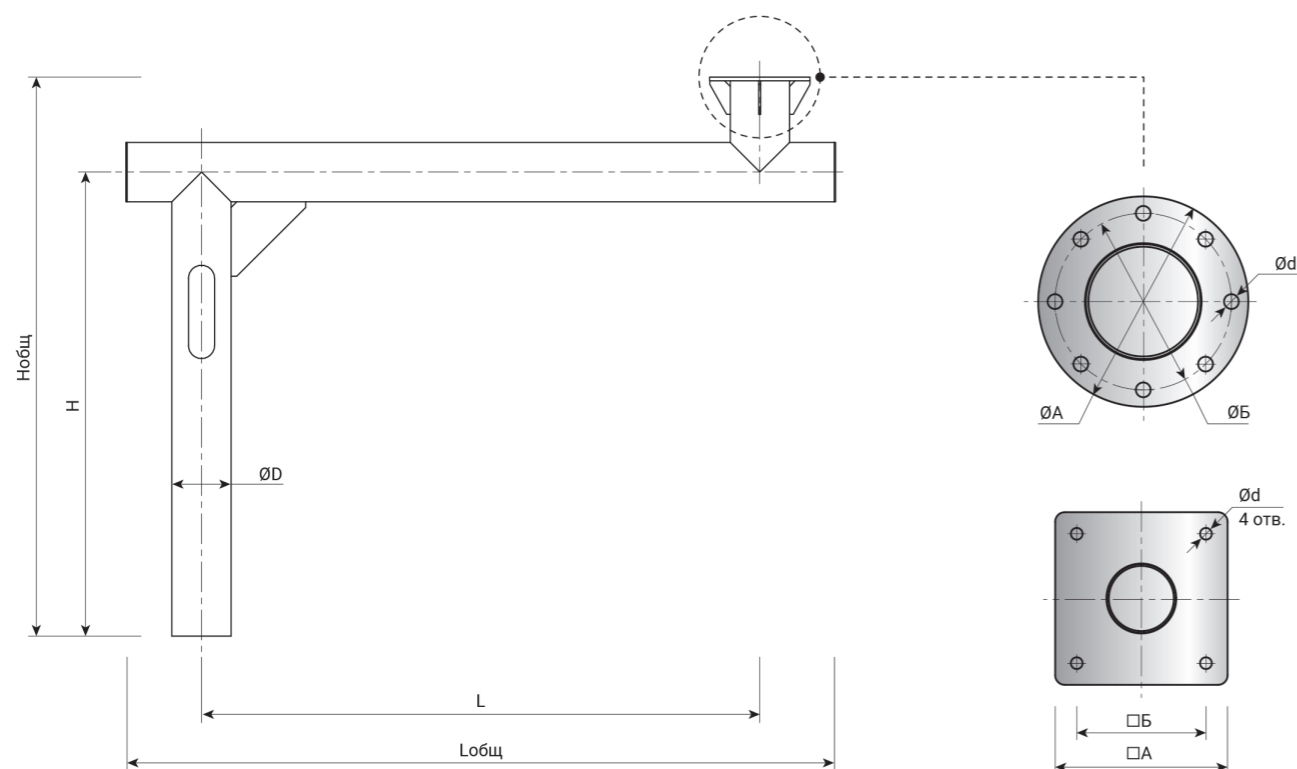

Наименование ФВ	Габаритные размеры								Количество отверстий во фланце	Масса ФМ, кг
	Н, м	Нобщ, м	L, мм	D, м	ØD, мм	ØА1/□А1, мм	ØБ1/□Б1, мм	Ød1, мм		
ФВ-0,133-1,5-1,25-МЦ200-4-М20-Б	1,5	1,71	1,25	1,65	133	295	200	24w	4	47
ФВ-0,133-1,5-1,5-МЦ200-4-М20-Б	1,5	1,71	1,5	1,9	133	295	200	24	4	51
ФВ-0,133-2,0-1,75-МЦ200-4-М20-Б	2	2,21	1,75	2,15	133	295	200	24	4	60
ФВ-0,133-2,0-2,0-МЦ200-4-М20-Б	2	2,21	2	2,4	133	295	200	24	4	63
ФВ-0,159-1,5-1,5-МЦ200-4-М20-Б	1,5	1,76	1,5	1,9	159	295	200	24	4	60
ФВ-0,159-2,0-1,75-МЦ200-4-М20-Б	2	2,26	1,75	2,15	159	295	200	24	4	71
ФВ-0,159-2,0-2,0-МЦ200-4-М20-Б	2	2,26	2	2,4	159	295	200	24	4	75
ФВ-0,159-2,0-1,5-МЦ300-4-М24-Б	2	2,26	1,5	1,9	159	395	300	28	4	76
ФВ-0,159-2,0-1,75-МЦ300-4-М24-Б	2	2,26	1,75	2,15	159	395	300	28	4	80
ФВ-0,159-2,0-2,0-МЦ300-4-М24-Б	2	2,26	2	2,4	159	395	300	28	4	84
ФВ-0,219-2,0-1,5-МЦ300-4-М24-Б	2	2,31	1,5	1,9	219	395	300	28	4	103
ФВ-0,219-2,0-1,75-МЦ300-4-М24-Б	2	2,31	1,75	2,15	219	395	300	28	4	108
ФВ-0,219-2,0-2,0-МЦ300-4-М24-Б	2	2,31	2	2,4	219	395	300	28	4	113
ФВ-0,219-2,5-1,5-М0310-8-М24-Б	2,5	2,82	1,5	1,9	219	395	310	28	8	157
ФВ-0,219-2,5-1,75-М0310-8-М24-Б	2,5	2,82	1,75	2,15	219	395	310	28	8	165
ФВ-0,219-2,5-2,0-М0310-8-М24-Б	2,5	2,82	2	2,4	219	395	310	28	8	173
ФВ-0,219-2,5-1,5-М0360-8-М24-Б	2,5	2,82	1,5	1,9	219	420	360	28	8	159
ФВ-0,219-2,5-1,75-М0360-8-М24-Б	2,5	2,82	1,75	2,15	219	420	360	28	8	167
ФВ-0,219-2,5-2,0-М0360-8-М24-Б	2,5	2,82	2	2,4	219	420	360	28	8	175
ФВ-0,273-2,5-1,5-М0360-8-М24-Б	2,5	2,82	1,5	1,9	273	420	360	28	8	196
ФВ-0,273-2,5-1,75-М0360-8-М24-Б	2,5	2,82	1,75	2,15	273	420	360	28	8	206
ФВ-0,273-2,5-2,0-М0360-8-М24-Б	2,5	2,82	2	2,4	273	420	360	28	8	216
ФВ-0,273-2,5-1,5-М0420-8-М30-Б	2,5	2,82	1,5	1,9	273	495	420	35	8	202
ФВ-0,273-2,5-1,75-М0420-8-М30-Б	2,5	2,82	1,75	2,15	273	495	420	35	8	212
ФВ-0,273-2,5-2,0-М0420-8-М30-Б	2,5	2,82	2	2,4	273	495	420	35	8	222
ФВ-0,273-3,0-1,5-М0380-8-М24-Б	3	3,32	1,5	1,9	273	420	380	28	8	215
ФВ-0,273-3,0-1,75-М0380-8-М24-Б	3	3,32	1,75	2,15	273	420	380	28	8	224
ФВ-0,273-3,0-2,0-М0380-8-М24-Б	3	3,32	2	2,4	273	420	380	28	8	234
ФВ-0,325-2,5-1,5-М0420-8-М30-Б	2,5	2,87	1,5	2,1	325	495	420	35	8	247
ФВ-0,325-2,5-1,75-М0420-8-М30-Б	2,5	2,87	1,75	2,35	325	495	420	35	8	258
ФВ-0,325-2,5-2,0-М0420-8-М30-Б	2,5	2,87	2	2,6	325	495	420	35	8	270
ФВ-0,325-3,0-1,5-М0420-12-М30-Б	3	3,37	1,5	2,1	325	495	420	35	12	351
ФВ-0,325-3,0-1,75-М0420-12-М30-Б	3	3,37	1,75	2,35	325	495	420	35	12	367
ФВ-0,325-3,0-2,0-М0420-12-М30-Б	3	3,37	2	2,6	325	495	420	35	12	382
ФВ-0,325-3,0-1,5-М0440-12-М30-Б	3	3,37	1,5	2,1	325	540	440	35	12	273
ФВ-0,325-3,0-1,75-М0440-12-М30-Б	3	3,37	1,75	2,35	325	540	440	35	12	285
ФВ-0,325-3,0-2,0-М0440-12-М30-Б	3	3,37	2	2,6	325	540	440	35	12	297
ФВ-0,325-3,0-1,5-М0480-12-М30-Б	3	3,37	1,5	2,1	325	580	480	35	12	402
ФВ-0,325-3,0-1,75-М0480-12-М30-Б	3	3,37	1,75	2,35	325	580	480	35	12	419
ФВ-0,325-3,0-2,0-М0480-12-М30-Б	3	3,37	2	2,6	325	580	480	35	12	437

# ФА

## анкерная закладная деталь фундамента



Анкерная закладная деталь фундамента ФА по конструктиву представляет собой скреплённые при помощи фланцев-кондукторов шпильки или анкерные болты, расположенные вертикально параллельно друг другу.

Шпильки изготавливаются из прутковой стали, соответствующей условиям эксплуатации и расчётным нагрузкам класса прочности. Изделия могут поставляться либо без покрытия, либо с покрытием холодным цинком.

Установка конструкции (опоры, мачты и т. п.) осуществляется на шпильки или анкерные болты при помощи крепёжных деталей (гаек и шайб), поставляемых комплектно.

Наименование ФА	Габаритные размеры, мм			Количество отверстий во фланце	Масса ФМ, кг	
	H	øA/□A	øB/□B			
ФА-8-4-М095-0,2-Б	200	120	95	10	4	1
ФА-12-4-М0150-0,3-Б	300	200	150	15	4	3
ФА-16-4-МЦ200-0,4-Б	400	240	200	20	4	6
ФА-24-6-М0310-0,5-Б	500	400	310	27	6	23
ФА-30-4-МЦ400-1,0-Б	1 000	495	400	35	4	43
ФА-30-6-М0420-1,0-Б	1 000	495	420	35	6	53
ФА-30-8-М0420-1,0-Б	1 000	495	420	35	8	67
ФА-30-12-М0440-1,0-Б	1 000	540	440	35	12	99
ФА-30-12-М0480-1,0-Б	1 000	580	480	35	12	100
ФА-30-12-М0520-1,0-Б	1 000	620	520	35	12	100
ФА-30-12-М0540-1,0-Б	1 000	640	540	35	12	103
ФА-30-12-М0540-1,3-Б	1 300	640	540	35	12	123
ФА-30-12-М0550-1,3-Б	1 300	660	550	35	12	124
ФА-30-16-М0740-1,3-Б	1 300	850	740	35	16	184
ФА-30-16-М0850-1,3-Б	1 300	970	850	42	16	244

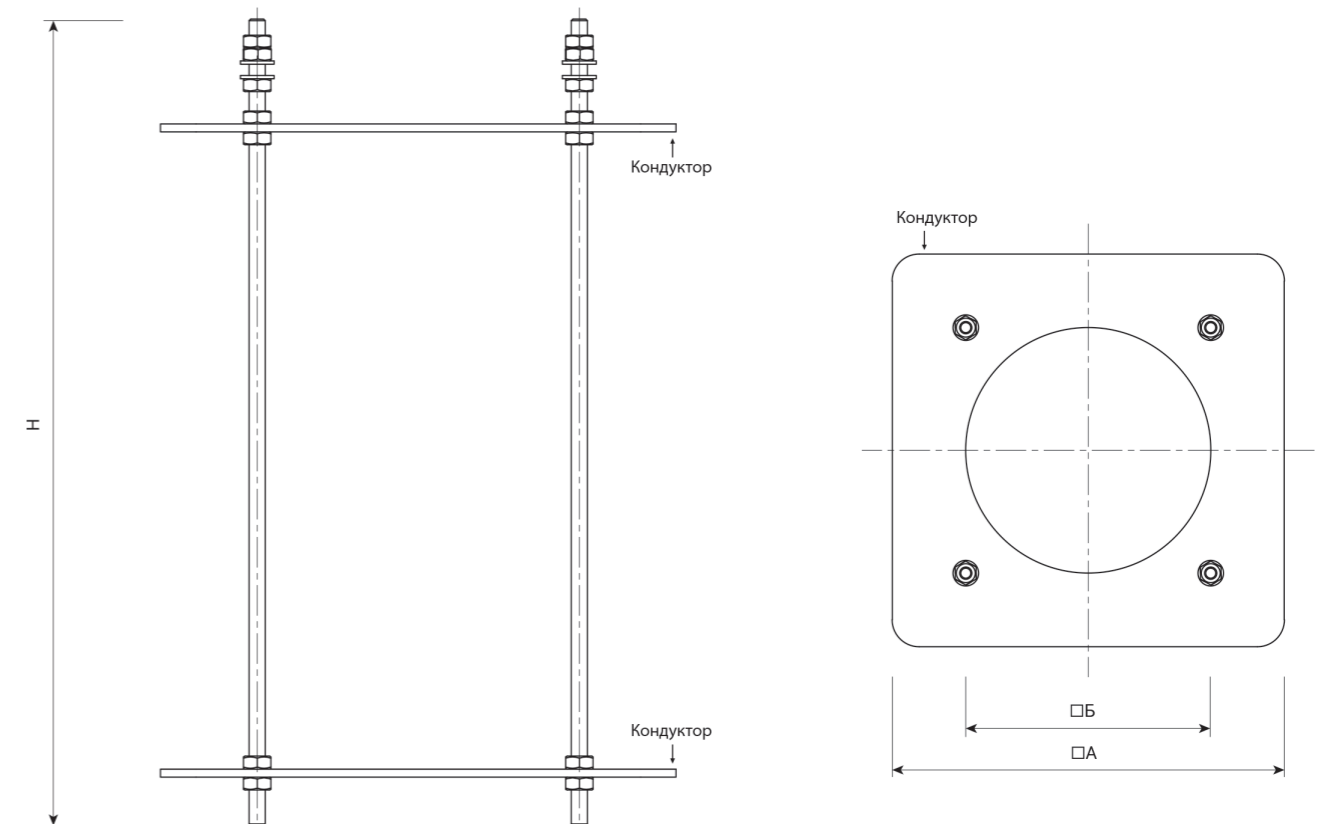





8 800 550 9112  
8 (8342) 37-28-09

[sis-rm.ru](http://sis-rm.ru)