



СДЕЛАНО  
В РОССИИ

ПАСПОРТ



Светильник серии ЛСП67

## 1. НАЗНАЧЕНИЕ ИЗДЕЛИЯ

1.1 Светильники серии ЛСП67 предназначены для общего освещения производственных и иных помещений с повышенным содержанием пыли и влаги, а так же освещения помещений с температурой до -40 С; до 60 С. Имеют высокую механическую прочность и коррозионную стойкость. Может эксплуатироваться в портах, пищевых и химических производствах, в помещениях с особо агрессивными средами.

1.2 Светильники соответствуют климатическому исполнению У, категории размещения 2 по ГОСТ15150-69.

## 2. ТЕХНИЧЕСКИЕ ХАРАКТЕРИСТИКИ

2.1 Светильники типа ЛСП67 рассчитаны для работы с люминесцентными лампами Т8 типа ЛБ, ЛД мощностью 18, 36, 58 Вт; а так же с лампами Т5 мощностью 14, 35, 28, 54 Вт в сетях переменного тока с номинальным напряжением  $220\text{В}\pm 10\%$ , частоты 50Гц. Качество электроэнергии должно соответствовать требованиям ГОСТ 32144-2013.

2.3 Степень защиты светильников IP65 по ГОСТ IEC 60598-1-2017.

2.4 Класс светораспределения "П" по ГОСТ 34819-2021.

2.5 Светильники по химостойкому исполнению соответствуют ХЗ по ГОСТ24683-81.

2.6 Класс защиты светильника от поражения электрическим током 1 по ГОСТ12.2.007.0-75.

2.7 Схемы электрические соединений и рисунки приведены в приложениях А и Б.

2.8 Расчетное количество цветных металлов, содержащихся в светильниках, приведено в таблице 1.

2.9 Основные технические характеристики приведены в таблице 2.

2.10 Расшифровка условного обозначения светильников:

трехзначные числа, означающие номера модификаций расшифровываются:

Вторая цифра:

0 - электромагнитный ПРА,

1 - электронный ПРА.

Третья цифра:

1 - защитное стекло,

3 - защитное стекло матовое,

6 - светильник для температур 60 С, прозрачное защитное стекло.

7 - светильник для температур 60 С, матовое защитное стекло

БАП- светильник с блоком аварийного питания (БАП)

2.11 Мощность светильника с БАП в аварийном режиме не менее 10%

от номинала, время работы светильника с БАП в аварийном режиме не менее 1 часа.

Таблица 1

Тип светильника	Бронза, г, не более	Медь, г, не более
ЛСП67-2x18-011	3,6	116
ЛСП67-2x36-001,003,БАП*	3,2	116
ЛСП67-2x36-011,013,БАП*	3,3	116
ЛСП67-2x58-011	3,6	116
ЛСП67-2x14-011	3,6	116
ЛСП67-2x28-011,013	3,6	120
ЛСП67-2x35-011	3,6	116
ЛСП67-2x54-011,013	3,7	120
ЛСП67-2x36-006,007	3,2	116

\* - Светильники с блоком аварийного питания (БАП) комплектуются по требованию заказчика.

### 3. КОМПЛЕКТНОСТЬ

3.1 В комплект поставки входит:

1. Светильник - 1 шт.;
2. Упаковка - 1 комплект на 1 светильник;
3. \*Паспорт - комплектуется каждый светильник.
4. Отражатель - поставляется по требованию заказчика.

Примечание: Лампы и стартеры в комплект поставки не входят.

Рекомендуется применять с лампами мощностью: 18 Вт рекомендуется применять стартер ST 151 10 ER"OSRAM"или S2 4-22 SIN220-240WH PHILIPS 36; 58 Вт - стартер ST 11125 ER"OSRAM"или S10 4-65 SIN220-240WH PHILIPS

Для светильников ЛСП67-2x36-006 рекомендуется применять стартеры ST111 НТ TRY25 "OSRAM"-температурный диапазон -20 С...+100 С.

Таблица 2

Тип светильника	КПД, % не менее	Класс энергоэффективности	Тип кривой силы света*	Размеры, мм, не более			Масса, кг, не более
				L	B	A	
ЛСП67-2x18-011	60	А	Д	705	200	495	3,7
ЛСП67-2x36-001; 003	60			1305		1080	7,2
ЛСП67-2x36-001; 003 БАП	60						7,9
ЛСП67-2x36-011; 013	60						6,6
ЛСП67-2x36-011; 013 БАП	60						7,3
ЛСП67-2x58-011	60			1605		1380	7,9
ЛСП67-2x14-011	60			705		495	3,7
ЛСП67-2x28-011; 013	60			1305		1080	5,6
ЛСП67-2x28-011; 013 БАП	60			6,9			
ЛСП67-2x35-011	60			1605		1380	7,9
ЛСП67-2x54-011; 013	60			1305		1080	5,6
ЛСП67-2x36-006; 007	60						6,6

\*по ГОСТ 34819-2021

### 4. УСТРОЙСТВО

4.1 Светильники состоят из корпуса поз.1; панели в сборе поз.2 на которой выполнен монтаж электрической схемы светильника; защитного стекла в металлической обечайке поз.3; замков поз.5 (см. Рис.1).

Защитное стекло крепится к корпусу с помощью замков поз.5.

Место соединения корпуса с защитным стеклом уплотняется прокладкой из кремнеорганической резины, а место ввода проводов в корпус светильника уплотняется сальниковым вводом поз.6.

Крепление на опорную поверхность или на подвесы с помощью двух рым-болтов поз.7. (Приложение А).

## 5. УКАЗАНИЕ МЕР БЕЗОПАСНОСТИ

5.1 ВСЕ РАБОТЫ ПО МОНТАЖУ СВЕТИЛЬНИКА, ОЧИСТКЕ ОТ ПЫЛИ РЕМОНТУ ПРОИЗВОДИТЬ ТОЛЬКО ПРИ ОТКЛЮЧЕННОМ НАПРЯЖЕНИИ ПИТАЮЩЕЙ СЕТИ!

5.2 СВЕТИЛЬНИК ДОЛЖЕН ЭКСПЛУАТИРОВАТЬСЯ С ЭФФЕКТИВНЫМ ЗАЗЕМЛЕНИЕМ, ВЫПОЛНЕННЫМ В СООТВЕТСТВИИ С ДЕЙСТВУЮЩИМИ ПРАВИЛАМИ МОНТАЖА ЭЛЕКТРОУСТАНОВОК.

5.3 СВОЕВРЕМЕННО ЗАМЕНЯТЬ НЕИСПРАВНЫЕ ЛАМПЫ И СТАРТЕРЫ.

5.4 ДОПУСКАЕТСЯ УСТАНОВКА СВЕТИЛЬНИКОВ НА НОРМАЛЬНО ВОСПЛАМЕНЯЕМЫЕ ПОВЕРХНОСТИ.

5.5 ПО ОКОНЧАНИИ СРОКА СЛУЖБЫ СВЕТИЛЬНИКОВ НЕОБХОДИМА ИХ ЗАМЕНА, ТАК КАК СТАРЕНИЕ ИЗОЛЯЦИИ ПРОВОДОВ ВНУТРЕННЕГО МОНТАЖА СУЩЕСТВЕННО СНИЖАЕТ ЭЛЕКТРОБЕЗОПАСНОСТЬ ИЗДЕЛИЙ. ПРИ УТИЛИЗАЦИИ СВЕТИЛЬНИКОВ В СООТВЕТСТВИИ С ГОСТ Р 55102-2012 НЕОБХОДИМО РАЗДЕЛИТЬ ДЕТАЛИ

СВЕТИЛЬНИКОВ ПО ВИДАМ МАТЕРИАЛОВ И В УСТАНОВЛЕННОМ ПОРЯДКЕ СДАТЬ В ОРГАНИЗАЦИИ "ВТОРСЫРЬЯ".

5.6 ОСТОРОЖНО! ЛАМПЫ СОДЕРЖАТ РТУТЬ. ВЫШЕДШИЕ ИЗ СТРОЯ ЛАМПЫ ПОДЛЕЖАТ УТИЛИЗАЦИИ И ОБЕЗВРЕЖИВАНИЮ В МЕСТАХ, ОПРЕДЕЛЕННЫХ АДМИНИСТРАЦИЯМИ РАЙОНОВ.

## 6. ПОДГОТОВКА ИЗДЕЛИЯ К РАБОТЕ И УСТАНОВКА

6.1 Распакуйте ящик со светильниками и убедитесь в наличии комплектующих изделий.

6.2 С распакованного светильника снять защитное стекло поз.3, открутите винты и выньте монтажную панель поз.2 из корпуса поз.1.

6.3 Закрепите корпус на опорную поверхность или на подвесы с помощью двух рым-болтов поз.7.

6.4 Ввести в корпус через кабельный ввод кабель электропитания.

6.5 Подключите светильник к питающей сети согласно рис. 2 (рис.3 для светильника с БАП).

6.6 Заземлите светильник и проверьте надежность заземления светильника, подключите его к питающей сети.

6.7 Закрепите монтажную панель при помощи винтов в корпусе.

6.8 Вставьте стартеры и люминесцентные лампы в патроны.

6.9 Закрепите защитное стекло в корпус при помощи замков.

6.10 Перед эксплуатацией светильника с БАП необходимо произвести процесс форматирования для аккумуляторов, путем непрерывной зарядки в течение 24 часов с последующей полной разрядкой в результате свечения. Необходимо выполнить три полных цикла.

Длительность вхождения в нормальный режим работы после подачи питания от 3 до 24 часов. В случае паузы в питании светильника с полностью заряженным аккумулятором в несколько суток, время необходимое для восстановления заряда при повторном включении — 30-40 минут.

**Зарядка аккумулятора осуществляется при подаче напряжения на клемму L.**

6.11 Светильник должен проходить проверку работоспособности в аварийном режиме два раза в год.

6.12 Меньшая длительность работы светильника говорит об отказе и необходимости гарантийного или сервисного обслуживания. После 4-х лет эксплуатации возможно снижение длительности работы в аварийном режиме.

6.13 Если светильник не эксплуатировался в течение года, например, был отключен от электросети или находился на хранении, то вышеуказанную процедуру проверки следует провести 3 раза без длительного перерыва. При этом перерыв в питании



Код 83431. Тел/ФАКС: 21-009, 21-010.

E-mail: [mirsveta@astz.ru](mailto:mirsveta@astz.ru) Web. [www.astz.ru](http://www.astz.ru)

\*В связи с постоянными усовершенствованиями светильников, завод-изготовитель оставляет за собой право на изменение их конструктивных особенностей без предварительного уведомления.



Рисунок 1

1-корпус, 2-панель в сборе, 3-защитное стекло, 5-замки, 6-сальниковый ввод, 7-рым болты.



Крепление светильника на опорную поверхность

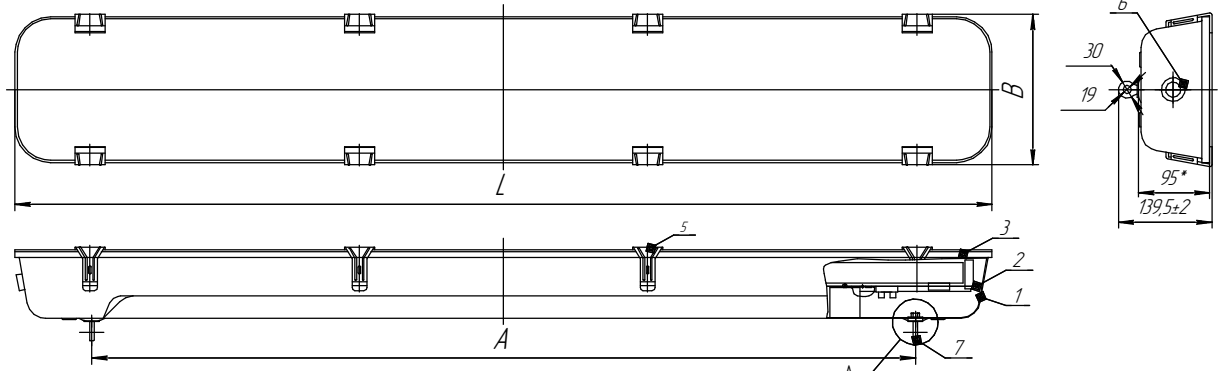
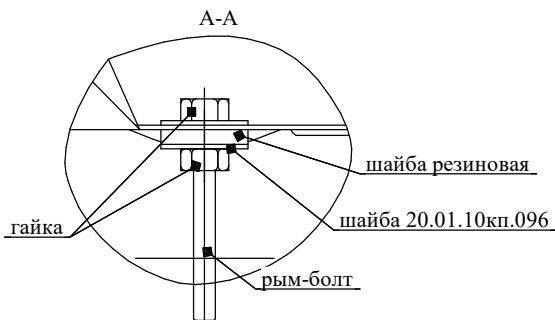
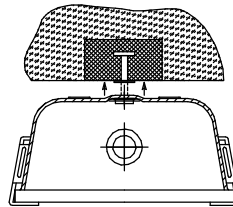

Крепление светильника с помощью двух рым-болтов

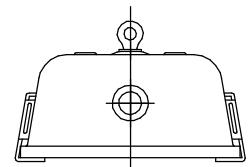

$L \perp N$



Рисунок 2.Схема подключения светильника к сети

$N \perp L_{ком} L$

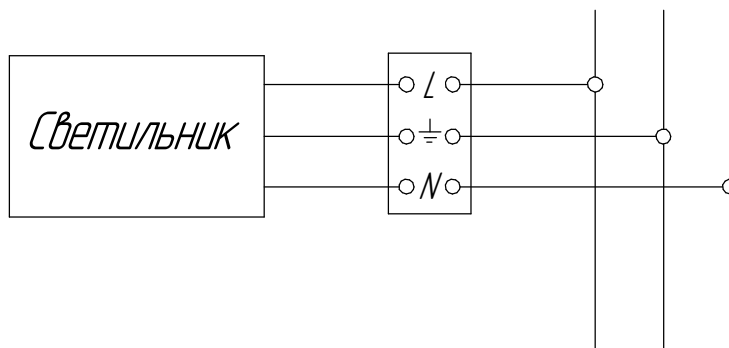
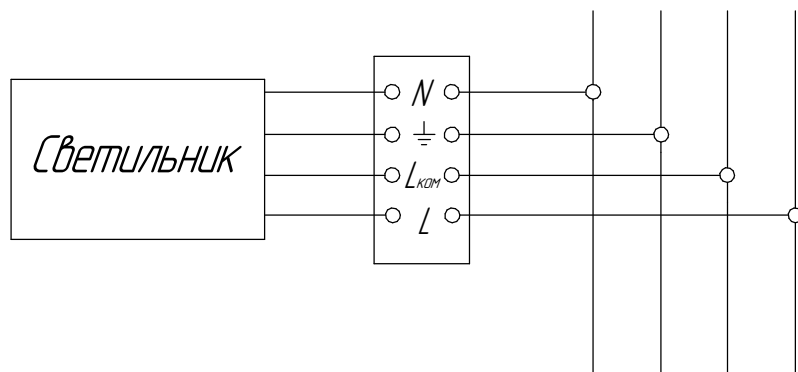

Рисунок 3.Схема подключения светильника с БАП к сети