



СДЕЛАНО
В РОССИИ

ПАСПОРТ



**Светильник серии ДСП44
ПАСПОРТ**

1. НАЗНАЧЕНИЕ ИЗДЕЛИЯ

1.1 Светильники серии ДСП44 предназначены для общего освещения сырых и пыльных промышленных помещений, сельскохозяйственных помещений, мастерских и складских помещений, а также для больничных, ваннных, душевых и кухонных помещений.

2. ТЕХНИЧЕСКИЕ ХАРАКТЕРИСТИКИ

2.1 Светильники серии ДСП44 рассчитаны для работы в сетях переменного тока с номинальным напряжением 220 В \pm 10%, частоты 50 Гц (диапазон 45-55 Гц).

2.2 Расшифровка условного обозначения светильника:

Первая буква - тип источника света:

«Д» - светодиодный.

Вторая буква - способ установки светильника:

«С» - подвесной.

Третья буква - основное назначение:

«П» - промышленный.

44 - номер серии светильника.

19, 38, 48, 65, 76 - мощность светильника, Вт.

Трехзначные цифры, означающие номер модификации, расшифровываются:

Вторая цифра - тип управления светильником:

0 - драйвер без возможности управления;

4 - светильник с блоком аварийного питания (БАП);

Третья цифра:

2 - рассеиватель прозрачный из поликарбоната;

3 - рассеиватель прозрачный из поликарбоната негорючий;

5 - рассеиватель опаловый из поликарбоната;

EM1 - светильник с блоком аварийного питания (БАП).

2.3 Класс защиты от поражения электрическим током I по ГОСТ 12.2.007.0-75.

2.4 Коэффициент мощности драйвера не ниже 0,98.

2.5 Индекс цветопередачи Ra не менее 80.

2.6 Климатическое исполнение УХЛ4 по ГОСТ 15150-69.

2.7 Мощность светильника с БАП в аварийном режиме не менее 10%

от номинала, время работы светильника с БАП в аварийном режиме не менее 1 ч.

2.8 Основные параметры светильников приведены в таблице 1.

Таблица 1

Обозначение типа светильника	Коммерческое наименование	Наименование параметра								
		Класс светораспределения *	Тип кривой силы света *	Время стабилизации параметров, мин	Мощность, Вт $\pm 5\%$	Световой поток, лм* $\pm 10\%$	Световая отдача, лм/Вт $\pm 15\%$	КЦТ, К	Коэффициент световой отдачи	Степень защиты IP по ГОСТ IEC 60598-1-2017
ДСП44-48	-042 Flagman F EM1	II	Д	30	45	6242	139	4000	>0,8	65
ДСП44-48	-043 Flagman F EM1				45	6249	138			
ДСП44-48	-045 Flagman F EM1				45	5346	118			
ДСП44-19	-042 Flagman F EM1				19	2446	129			
ДСП44-19	-043 Flagman F EM1				19	2450	130			
ДСП44-19	-045 Flagman F EM1				19	2121	112			
ДСП44-38	-002 Flagman F EM1				35	4859	139			
ДСП44-38	-003 Flagman F EM1				35	4988	140			
ДСП44-38	-042 Flagman F EM1				35	4859	139			
ДСП44-38	-043 Flagman F EM1				35	4988	140			
ДСП44-38	-005 Flagman F EM1				35	4251	122			
ДСП44-56	-045 Flagman F EM1				56	6440	115			
ДСП44-76	-042 Flagman F EM1				70	9571	136			
ДСП44-76	-043 Flagman F EM1				70	9559	136			
ДСП44-76	-045 Flagman F EM1				70	8042	114			

* по ГОСТ 34819-2021

Масса и габаритные размеры светильника приведены в таблице 2.

Таблица 2.

Обозначение типа	Рисунок	Размеры, мм, не более			Масса, кг, не более
		L	A	B	
ДСП44-76	1	1279	147	850	2,7
ДСП44-19		669	97	400	1,1
ДСП44-38		1279	147	850	1,6
ДСП44-56		1279	147		
ДСП44-48		1279	97	2,3	

2.9 Светильники предназначены для эксплуатации в атмосферах типов I и II с содержанием коррозионно-активных агентов по ГОСТ 15150-69 п. 3.14.

2.10 Светильники, имеющие блок аварийного питания с функцией автотеста: ДСП44-48-042, -043, 045; ДСП44-76-042, -043, 045.

3. УСТРОЙСТВО

3.1 Общий вид светильников приведен в приложении А.

3.2 Светильник ДСП44, в соответствии с рис. 1 приложения А, состоит из корпуса в сборе поз. 1, панели поз. 2, рассеивателя поз. 3, замков поз. 4, заглушки поз. 5, скоб поз. 6.

4. УКАЗАНИЕ МЕР БЕЗОПАСНОСТИ

4.1 Установку и чистку светильника производить только **при отключенном напряжении питающей сети.**

4.2 Светильник монтируется на опорную поверхность из негорючего материала.

4.3 Светильник должен эксплуатироваться с эффективным заземлением, выполненным в соответствии с действующими правилами монтажа электроустановок.

4.4 По окончании срока службы светильников необходима их замена, при утилизации светильников, в соответствии с ГОСТ Р 55102-2012, необходимо разделить детали светильников по видам материала и в установленном порядке сдать в организации "вторсырья".

5. ПОДГОТОВКА ИЗДЕЛИЯ К РАБОТЕ И ТЕХНИЧЕСКОЕ ОБСЛУЖИВАНИЕ

5.1 Эксплуатация светильника проводится в соответствии с "Правилами технической эксплуатации электроустановок потребителей".

5.2 Распакуйте светильник и проверьте комплектность согласно паспорта.

5.3 Закрепите на расстоянии $\pm 1\text{мм}$ (табл. 2) друг от друга 2 скобы поз.6 (рекомендуемые винты М6) на потолок или стену.

5.4 Для светильников ДСП44-19, 38, 48, 76 :

- Установите рассеиватель и замки в корпус, закройте светильник с помощью замков (рис. 4,5).

- Установите светильник в скобы поз. 6.

- Подключите светильник к питающей сети согласно рис. 7

5.5 Допускается установка светильников в линию.

5.6 В светильниках присутствует ручное тестирование аварийного режима(кнопка тест). Выключите светильник. Зажмите кнопку, находящуюся под рассеивателем на панели со светодиодными модулями.Источник питания светильника переключится в аварийный режим, напряжение на светодиодные модули будет подаваться от аккумулятора. Для возврата в рабочий режим, отпустите кнопку ручного тестирования.

5.7 При наличии напряжения на коммутированной (выключатель замкнут) и некоммутированной фазах светильник светит в рабочем режиме. При отсутствии напряжения на коммутированной фазе (выключатель разомкнут) и при наличии напряжения на некоммутированной фазе светильник не светит. При отсутствии напряжения на коммутированной и некоммутированной фазах, светильник переходит в аварийный режим.

5.8. Возможность одновременного тестирования группы светильников аварийного освещения с моделированием отказа сети рабочего питания (по ГОСТ IEC 60598-2-2 п. 22.20).

5.9 Возможность запрещения аварийного режима, которое действует после отключения питания рабочего освещения что позволяет сохранять заряд аккумуляторной батареи в тех случаях, когда переход в аварийный режим не требуется. Например, при проведении ремонтных работ в сетях рабочего освещения, при отключении (обесточивании) всего здания на выходные или праздничные дни и т.п.

5.10 Возможность в любой момент отменить запрещение аварийного режима.

5.11 Запрещение аварийного режима автоматически сбрасывается после появления напряжения в сети рабочего питания.

5.12 Перед эксплуатацией светильника с БАП необходимо произвести процесс форматирования для аккумуляторов (Ni-Cd) , путем непрерывной зарядки в течение 24 часов с последующей полной разрядкой в результате свечения. Необходимо выполнить три полных цикла.

Длительность вхождения в нормальный режим работы после подачи питания от 3 до 24 часов. В случае паузы в питании светильника с полностью заряженным аккумулятором в несколько суток, время необходимое для восстановления заряда при повторном включении — 30-40 минут.

Зарядка аккумулятора осуществляется при подаче напряжения на клемму L.

5.13 Светильник должен проходить проверку работоспособности в аварийном режиме два раза в год.

5.8 Меньшая длительность работы светильника говорит об отказе и необходимости гарантийного или сервисного обслуживания. После 4-х лет эксплуатации возможно

снижение длительности работы в аварийном режиме.

5.14 Если светильник не эксплуатировался в течение года, например, был отключен от электросети или находился на хранении, то вышеуказанную процедуру проверки следует провести 3 раза без длительного перерыва. При этом перерыв в питании между циклами должен составлять 3-6 часов. Если при 3-ем отключении питания светильника длительность работы в аварийном режиме не восстановится, то это говорит о неисправности.

5.15 Аккумуляторные батареи рассчитаны на срок непрерывной работы в течение 4-х лет. Они должны быть заменены, если светильник не проходит проверку на длительность работы. Батареи могут эксплуатироваться и более 4-х лет, если они обеспечивают нормативную длительность аварийного режима.

6. КОМПЛЕКТНОСТЬ

6.1 В комплект поставки входит:

1. Светильник - 2 или 3 шт.
 2. Ящик упаковочный -1шт.
 3. Паспорт - комплектуется каждый светильник.
 4. Крепежная скоба на горизонтальную поверхность -2 шт. на светильник.
 - 5*. Стержень -2 шт. на светильник
 - 6*. Серьга -2 шт. на светильник
- * - **Поставляются по дополнительному требованию заказчика**

Примечания: При отсутствии указания конкретного узла подвеса, светильники поставляются с креплением на горизонтальную поверхность.

7. СВИДЕТЕЛЬСТВО О ПРИЕМКЕ

7.1. Светильники типа ДСП44 ЕМ1 соответствуют требованиям ТУ 3461-063-05014337-2016, ТР ТС, ТР ЕАЭС и признаны годными к эксплуатации.

Дата выпуска" _____ " _____ 201 г.
Штамп ОТК Упаковку произвел

Сертифицировано.

8. ТРАНСПОРТИРОВАНИЕ И ХРАНЕНИЕ

8.1 Светильники должны храниться в сухих, проветриваемых помещениях. В воздухе помещений не должно быть кислотных, щелочных и других примесей, вызывающих коррозию.

8.2. Светильники должны транспортироваться автотранспортом, железнодорожным транспортом в крытых вагонах и универсальных контейнерах.

9. ГАРАНТИЙНЫЕ ОБЯЗАТЕЛЬСТВА

9.1 Завод-изготовитель гарантирует нормальную работу светильника в течении 36 месяцев со дня его изготовления, при соблюдении условий эксплуатации, транспортирования и хранения, указаний мер безопасности, установленных в технических условиях и в настоящем паспорте. Гарантийные обязательства не распространяются на изменение цвета окрашенных и изготовленных из полимерных материалов деталей светильников в процессе эксплуатации.

9.2 Срок службы светильников составляет 8 лет.

9.3 Завод не возмещает ущерб за дефекты:

- появившиеся по истечении гарантийного срока;
- появившиеся во время гарантийного срока в результате нарушения правил эксплуатации, указаний мер безопасности, сборки или разборки, небрежного хранения, транспортирования, нарушения норм складирования.

9.4 Одним из обязательных условий признания случая гарантийным является наличие на светильнике идентификационных обозначений по наименованию и дате изготовления, а также паспорта.

9.5 В случае обнаружения неисправности светильника следует обесточить, демонтировать светильник и обратиться на завод-изготовитель по адресу: Российская Федерация 431890, Республика Мордовия, Ардатовский район, пос. Тургенево, ул. Заводская 73, АО "Ардатовский светотехнический завод"

Код 83431. Тел/ФАКС: 21-009, 21-010.

E-mail: mirsveta@astz.ru Web. www.astz.ru

*В связи с постоянными усовершенствованиями светильников, завод-изготовитель оставляет за собой право на изменение их конструктивных особенностей без предварительного уведомления.



Рисунок 1

1 Корпус в сборе, 2 Панель, 3 Рассеиватель, 4 Замок, 5 Заглушка, 6 Скоба, 7 Стержень, 8 Серьга



Подвес на стержень

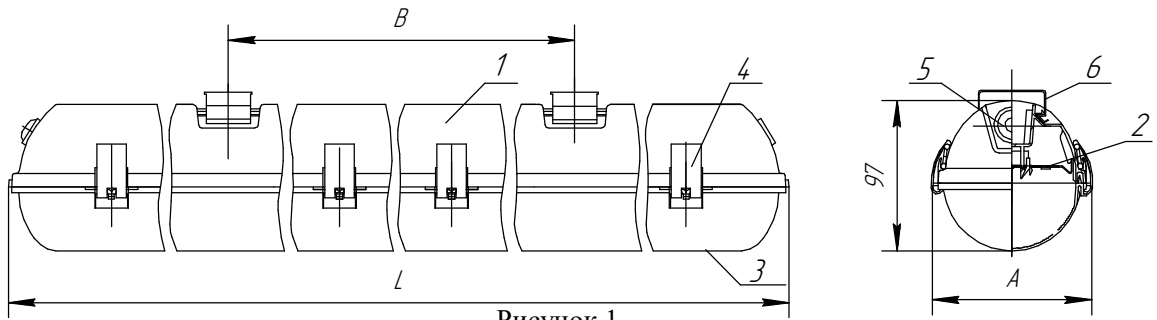
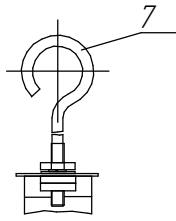
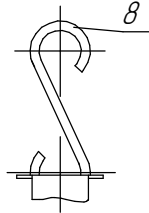

Подвес на серьгу

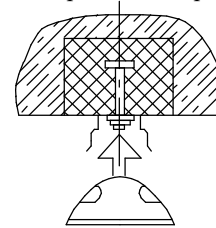

Крепление светильника на опорную поверхность

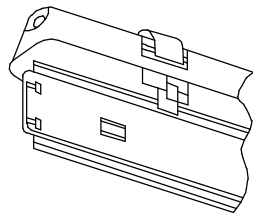

Способ подвеса панели при подключении светильника к сети

Рисунок 3

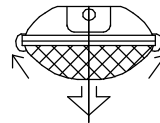

Съем и установка рассеивателя в корпусе

Рисунок 4



Рисунок 5



Схема подключения светильника к сети

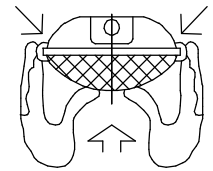
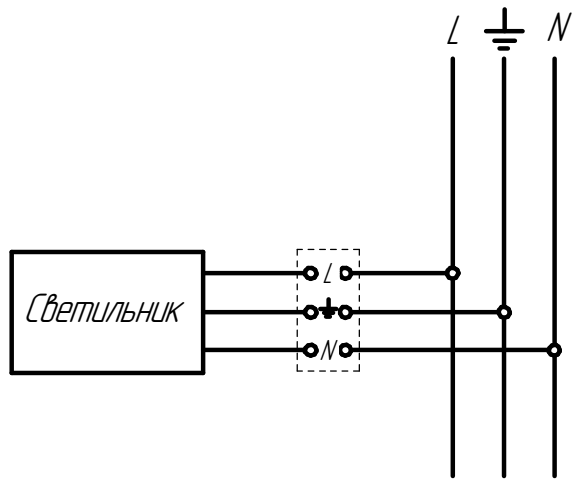
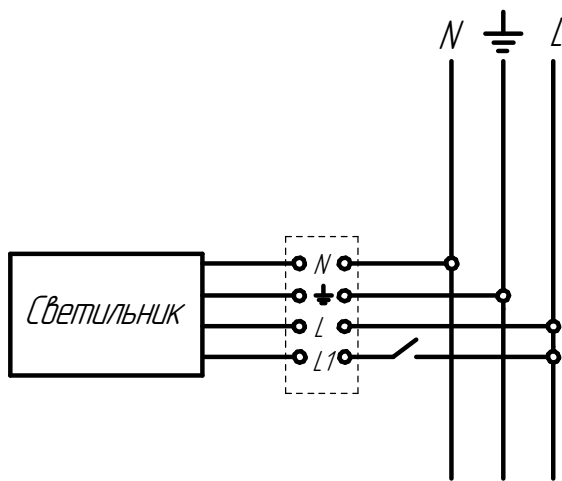

Схема подключения светильника к сети
с БАП

$L_{\text{ком}}$ - коммутируемая фаза.